

Родовая Земля

ПЕРВАЯ
ОБЩЕРОССИЙСКАЯ ГАЗЕТА
О РОДОВЫХ ПОМЕСТЬЯХ



№ 3 (212), март 2022 г.

Газета издаётся с февраля 2002 года. Подписной индекс ПР602 по каталогу «Почта России». Подписка через Интернет — <https://www.pochta.ru>. Электронная версия — <http://pressa.ru/magazines/rodovaya-zemlya/>. Выходит один раз в месяц. <http://zeninasvet.ru/rodzem>, VK: http://vk.com/rodovaya_zemlya



Акция в РП — «Чистый берег» 2

Живёт ещё деревня... 6

Мы все зависим от природы 10

Философия жизни на земле 16

Частотные колебания ароматов 20

Методы влияния на психику 28

Ложь и невежество — единственные враги человека

Единственными врагами человека, которые причиняют ему всевозможные страдания и мучения, являются его собственные невежество и ложь, его сознательное стремление исказить истину. Лишь ложь является средством достижения эгоистических целей, источником всех бед и страданий.

Ложная человеческая мысль порождает ложное слово. Ложное слово — ложный поступок, в итоге всё это приводит к реальным страданиям. Нарушается закон равновесия. Сейчас это можно увидеть на планете. Всё это выливается в войны, в падение нравственности, в споры между религиями, в раздоры в семьях, жизнеспособности населения. И ведь человечеству ни в чём другом не стоит искать причин проблем, так как причина одна — невежество и стремление ко лжи. Ложь и невежество являются основными продуктами

деградации человечества. Многие не слушают себя, свой внутренний мир, не прислушиваются к своему сердцу, которое никогда не обманет. Самое главное — научиться не лгать самому себе и быть честным, иначе мы перестаем отличать истину от лжи.

Если кто-то вам говорит, что вы не познаёте истину и не надо во всём искать правду, то не верьте таким людям. Они считают и говорят только потому, что сами живут не по правде, в суевериях, стремятся ко лжи и хотят, чтобы и окружающие люди жили так же, как и они. Чтобы избавиться от суеверий и лжи, важно одно — истина. Истину человек познаёт через му-

дры и святых людей, через самопознание, саморазвитие, расширение своего сознания. Невежество — главный враг человека. Главным и величайшим невежеством человечества является незнание самого себя, своей духовной природы, отсутствие знаний

об окружающем мире и законах его развития и нежелание получать знания. Борьбаться с невежеством можно только одним мирным способом — учиться, развивать себя, развиваться духовно и познавать себя и окружающий мир, жить в гармонии с собой и миром, уважая культурные традиции предков.

Анастасия дала возможность своему сыну подняться с орлом над лесом, чтобы увидеть величину и разнообразие мира, расширить его сознание, понять, что жизнь не ограничивается этой полянкой и этим лесом, и этим..., и этой..., и той...

Чем выше мы поднимаемся, тем больше видим и понима-

ем, тем более сложные связи можем проследить. И если мы не понимаем причины нашего страдания, значит, эти причины пока находятся дальше, за границами нашего знания.

Для многих людей в поиске истины и знаний наибольшим препятствием остаётся неразрешённый страх эго, религиозное управление сознанием и эмоциональная незрелость. Если человек базируется на страхе и считает себя недостаточно достойным, он останавливает своё развитие и тем самым отказывается от доступа к глубокому самопознанию.

Развивайтесь духовно, познавайте себя, работайте над собой, над своими мыслями, учитесь, ищите знания, познавайте сложность, единство и многообразие этого мира, обретайте мудрость и силу духа!

Желаем всем добра, гармонии и энергии безусловной Любви.

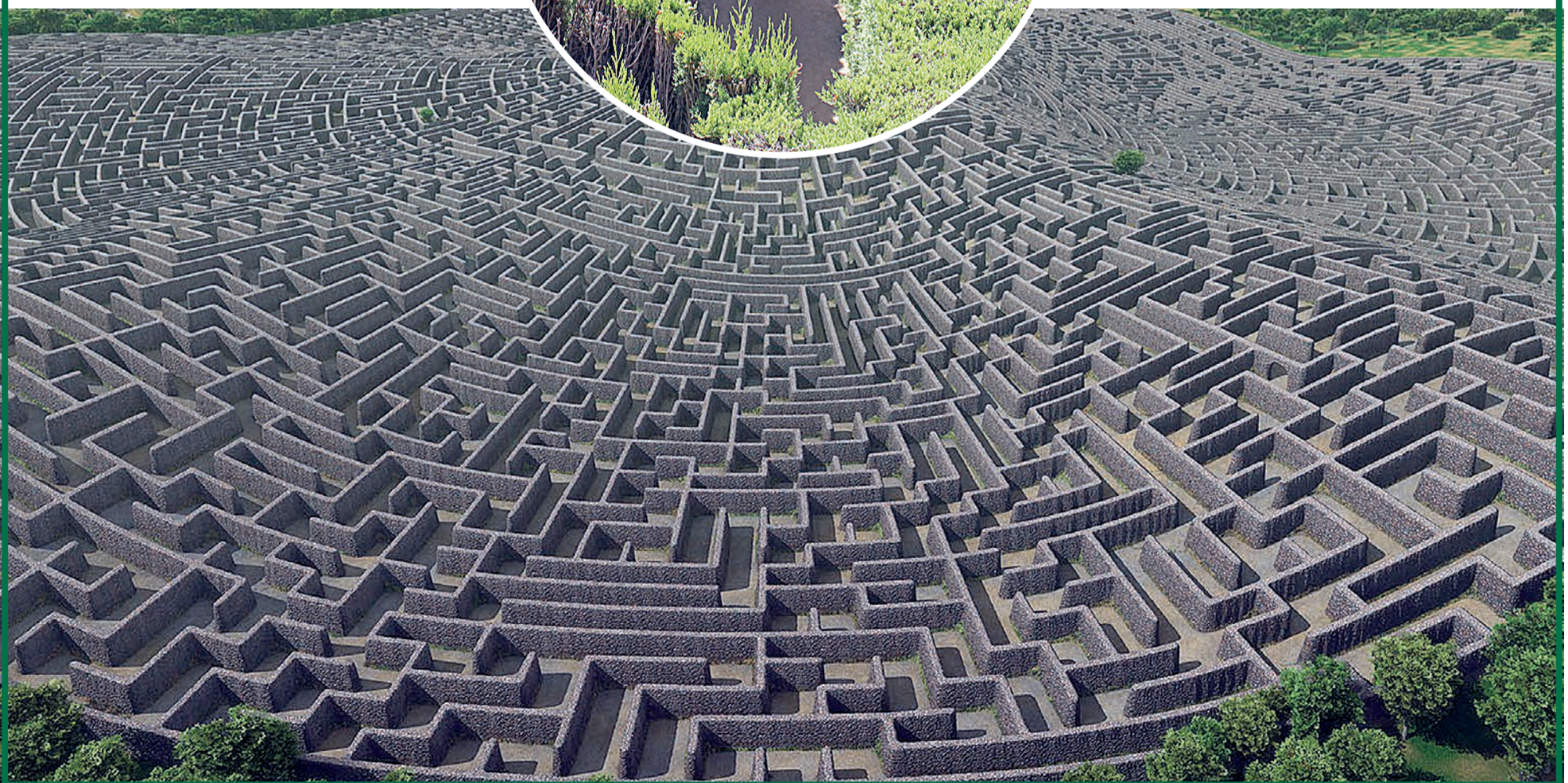
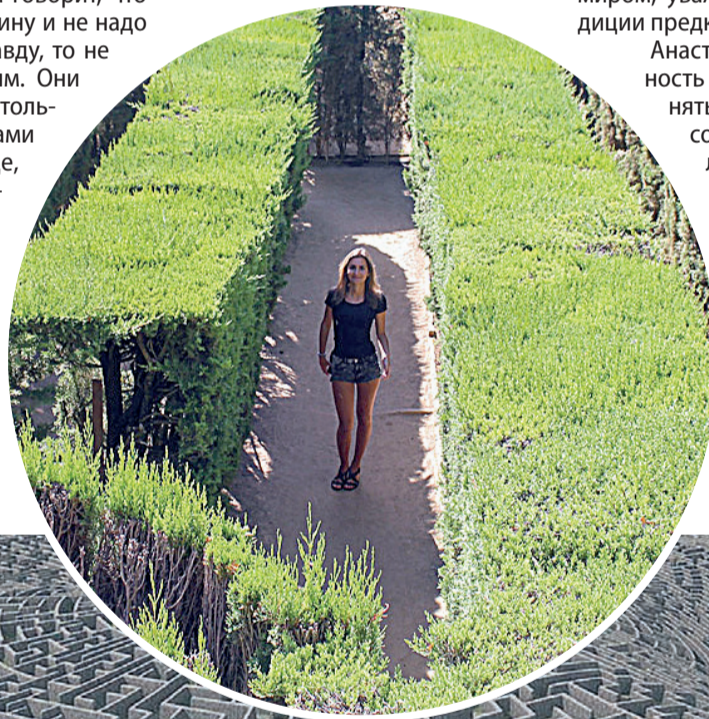

Чистые берега — родному краю



С чего начинается любовь к своему Отечеству? Многие на этот вопрос ответят: с любви к родным местам, где родился, живёшь, где всё тебе близко и дорого. Ведь не случайно мы с такой радостью всегда возвращаемся из поездок, осознавая в глубине души, что никакие красоты не затмят берёзок у дома, того тепла и уюта, которые можно ощутить только в родном гнезде.

Несмотря на то, что хутор Тарасов, на базе которого строится молодое ПРП Радужное у Медведицы (Волгоградская область), — лишь точка на карте, маленькая частица огромного государства, но именно ему жители дарят свои любовь, заботу, труд, реализуют различные проекты, внося тем самым вклад в развитие края, всего региона, всей нашей страны. И в результате из множества отдельных кусочков складывается единая картина, имя которой — Россия.

Победителей Фонда президентских грантов определили 13 января 2022 г. на заседании Координационного комитета. Поддержку на сумму 4 млрд 35 млн рублей получают 1942 НКО. На конкурс представили 10484 проекта из всех регионов страны. Популярные грантовые направления — охрана здоровья граждан, пропаганда здорового образа жизни — 2047 инициатив, поддержка проектов в области науки, образования, просвещения — 1510 заявок, социальное обслуживание, социальная поддержка и защита граждан — 1506 проектов.

Больше всего грантов некоммерческие организации запросили в группе от 500 тыс. до 3 млн рублей. Заявки пять недель оценивали 563 эксперта.

В топ-10 регионов по количеству победителей вошли Москва (11,6%), Санкт-Петербург (4,7%), Республика Башкортостан (3,8%), Самарская область (3,3%), Волгоградская область (3,3%), Краснодарский край (2,8%), Свердловская область (2,6%), Новосибирская область (2,5%), Республика Татарстан (2,4%), Республика Татарстан (2,3%).

За пять лет Фонд президентских грантов поддержал 21963 проекта на 45 млрд рублей. 1 февраля 2022 г. начали принимать заявки на следующий конкурс.

Проект с названием «Чистые берега — родному краю» ориентирован на привлечение жителей нашего региона к необходимости бережного отношения к природным ресурсам, сохранение жемчужины нашего края — реки Медведицы, воспитание гражданской позиции у населения, пропаганду здорового образа жизни и экотуризма. Такое описание опубликовано на сайте «Фонда президентских грантов», где ТОС из хутора Тарасова снова значится победителем!

Идея проекта состоит в том, чтобы массово пройти на байдарках с командой проекта и добровольцами вдоль берегов реки Медведицы, останавливаясь и убирая мусор, возвращая природе её первозданный вид.

— Сплавами занимаемся уже давно. В нашей семье любят активный отдых на природе. Руслан Бакулин — бессменный руководитель проекта, мастер спорта по велосипедному туризму. — **Прим. автора).**

Первый сплав в Тарасове организовали в 2015 году, тогда же и появилась идея использовать прогулки по реке и для уборки мусора. Стоянки для отдыха очень грязные, люди где отдыхают, там и оставляют мусор. Тогда мы сделали плот для мусора, собирали его на берегу и на плоту увозили мешки. Несколько раз в году организовывали подобные сплавы.

В прошлом году вместе с нами путешествовали по Медведице семьи с детьми из Астрахани, Санкт-Петербурга, Москвы, Ростова, Волгограда. Ранее брали в аренду байдарки, сотрудничали с туристическим клубом Камышина, — рассказывают Бакулины.

— Дело это хорошее, людей приобщает к бережному отношению к природе. Так и родилась идея подать заявку в Фонд президентских грантов. Для ежегодных сплавов нужны свои байдарки, будем спускаться по реке ниже и ниже, — продолжает руководитель проекта Руслан.

За время реализации проектов, которые ранее также стали победителями президентских грантов «Радуга» и «Мельница», расширилась команда активистов ТОС, что позволяет взяться за более масштабный региональный проект. Мы с интересом будем следить за работой ТОС и общаться об итогах работы.

А сейчас коротко расскажу о проекте.

Маршрут

Проект включает в себя сплав на байдарках по реке Медведице, проходящий вблизи населённых пунктов с. Фоменково (Жирновский район), с. Ушинка, с. Лопуховка, с. Громки, с. Старый Кондаль (Руднянский район), х. Тарасов, с. Орехово, х. Каменный, х. Филин, х. Красный, р.п. Даниловка (Даниловский район). Количество жителей населённых пунктов примерно 7000 человек, а протяжённость маршрута составит около 140 км. В четырёх точках маршрута (с. Фоменково, х. Тарасов, с. Орехово, р.п. Даниловка), в местах массового отдыха на берегу будут установлены информационно-мотивирующие указатели бережного отношения к природе.

Во время проведения многодневного сплава участники смогут пройти обучение по безопасному поведению на воде, управлению байдарками, получить опыт участия в водном походе. И самое главное — стать добровольцем в очистке прибрежной зоны реки от мусора.

Экологический праздник

Чтобы привлечь как можно больше общественности к проблеме загрязнения водоёмов и окружающей среды и показать пример активной экологической позиции команды проекта, будут организованы экологические уроки в школах станицы Островской и посёлка Даниловки, освещающие работу по этому проекту.

При реализации проекта будут проведены мероприятия, в ходе которых выявят места скопления мусора по берегам реки Медведицы и очистят эти территории. Также повысят уровень информированности жителей о необходимости бережного отношения к природным ресурсам. Для этого нужно будет привлечь внимание читателей, жителей с помощью се-

рии публикаций в районной и областной газетах и группах в социальных сетях.

С благими намерениями

В дальнейшем планируется использовать закупленное оборудование для подобных мероприятий на других реках России. Сейчас главное — сохранить жемчужину нашего края — реку Медведицу.

Медведица — уникальный природный объект с лесными массивами и живописными пейзажами. Это красивейшая природная достопримечательность, где есть возможность искупаться, насладиться тишиной, пением птиц и журчанием реки.

В летнее время года — это любимое место отдыха многих людей, причём не только местных жителей, но и приезжих.

Наиболее уязвимыми в экологическом отношении становятся места отдыха на берегу Медведицы, они обладают наибольшей привлекательностью и с каждым годом несут всё большую туристическую нагрузку, что неблагоприятно сказывается на экологии.

Проект ТОС «Тарасов» подразумевает не только очищение прибрежной зоны реки, но и развитие чувства гордости и ответственности за природу родного края как части национального природного богатства.

Чисто там, где не мусорят! Поэтому нужно показать пример, что собственной инициативой можно возвращать природе красоту, чистоту и самим быть благодарными пользователями её даров, сохраняя ресурсы нашей малой родины и бережное отношение к природе и фауне.

Пластике — нет!

Отдыхающие регулярно посещают живописные ландшафты Даниловского района. Но, к сожалению, не все пока ответственно от-

носятся к этим уникальным местам. Некоторые до сих пор ведут себя безответственно и позволяют себе оставлять на берегах реки мусор.

Состав мусора практически на 80–85% состоит из пластика — это бутылки, пакеты, тарелки, стаканы (по данным Всероссийской акции «Чистый берег»), они очень опасны для окружающей среды и наносят ей непоправимый вред.

Пластик разлагается десятки, а то и сотни лет и выделяет в окружающую среду вредные вещества. Пластиковое загрязнение отрицательно влияет на земную поверхность, водные пути и океаны. Усилия по сокращению пластикового загрязнения предпринимаются в различных регионах и включают в себя попытки снизить потребление одноразовых пластмасс и поощрение их переработки.

Акции «Чистый берег» в Волгоградской области проходят давно, но напряжённость проблемы не уходит окончательно, борьба с загрязнением пластиком — это глобальная проблема. Проект «Чистые берега — родному краю» — это посильный вклад в решение проблемы.

Необходимо сплотить людей по этому направлению, ведь каждый может внести свой небольшой вклад в борьбу с «пластиковой» проблемой, повысить экологическую грамотность и экологическую культуру населения Даниловского района и области.

Добавлю, ТОС «Тарасов» — это активисты, которые в третий раз становятся победителями Фонда президентских грантов. В этом году жители хутора — единственные получатели грантовых средств, но у всех желающих есть шанс принять участие и одержать победу, а главное — реализовать свою идею.

Анастасия КАШУЛИНА

Общественно-политическая газета
«Даниловские Вести»
Волгоградская область
<http://danilovskie-vesti.ru>

Дорогие соратники!

В этом году сплав по реке Медведице и сбор мусора будет проходить с 24 по 31 июля.

Если у вас есть своё плавсредство, присоединяйтесь к нашему сплаву. Будем рады вам!

Связаться с нами можно по телефонам: 8-987-557-3770 — Алексей, 8-995-695-5960 — Наталья, а также написать в группу в ВК: <https://vk.com/club32713394>.

ПРП Радужное у Медведицы, Волгоградская область, Даниловский район, хутор Тарасов



Почему дети уезжают из поселений

Выделю одну и, как считаю, главнейшую причину большинства невзгод. Она, возможно, не очевидна с первого взгляда, и имя её — лень. Да-да, лень-матушка, которая прежде нас родилась. Самая главная уловка Системы — сделать нас ленивыми и далёкими от физического труда.

Таковыми людьми легко управлять, они сами ничего не могут сделать и на коленах приползут в супермаркет за продуктами. И это бич поколения уже 80-х и 90-х, и чем моложе люди, тем печальнее картина.

Отсутствие труда — корень множества других пороков. Именно труд облагораживает человека, как говорил Сталин. В отсутствие труда в голове начинают появляться разные дурные мысли, а также зависть и другие пороки человека. Не зря говорят: все беды — от безделья.

Но тут важный момент: дело должно быть, с одной стороны, интеллектуальным и, с другой — результативным. Человек должен видеть и чувствовать результаты своего труда, иначе это рабский, каторжный труд, и он имеет обратный эффект!

В современном мире интеллектуальный и результативный труд называют предпринимательством или ремесленничеством, если без наёмного труда.

Когда человек мыслит целостно, он видит свою эффективность, изучает ошибки, анализирует и делает выводы. Ему важен результат, а не процесс.

Да, капиталистическая конкуренция имеет разные стороны, есть в ней и положительные моменты. Другое дело, что в соци-

алистическом строе это называется «социалистическое соперничество», но тоже соперничество! И соперничество прежде всего с собой вчерашним. Сейчас не безпочвенно многие «коучи» говорят, что каждодневное развитие себя — это лучшая версия себя. С этим сложно поспорить.

Теперь о том, почему всё-таки дети уезжают из поселений.

1. Я много вижу, как ленивые родители растят таких же детей. Воспитывать надо прежде всего себя, а не детей. Такие дети в 99% уедут просто потому, что их лопату не научили держать и другие инструменты. Им банально это тяжело физически! Проще в менеджеры в город податься.

2. Надо учить труду интеллектуальному, с глубоким пониманием результатов, и главное — понимать, нужен ли этот труд обществу! Так мыслит предприниматель: важен результат, а не процесс.

Давайте ещё порассуждаем как бы с другой стороны. Возьмём две гипотетические семьи и два примера.

Семья № 1. Типичная семья старается жить по образам из книг. Не приемлет бизнес и всё, что с ним связано. При этом считает обязательными 4–8 праздников в году, все собираются в хорооводы, пляшут — молодцы, одним словом. Живёт такая семья на деньги со сдаваемой квартиры в городе. Постоянного дохода нет, ведь это не духовно, это грязный бизнес!

Важно читать и перечитывать книги, держать светлые образы в голове, а мысль — свободной! Денег с квартиры негусто, поэтому живёт семья в маленьком саманном домике или лисьей норе, что

смогли сотворить из подручных материалов. Детям родители стараются уделять много времени, учить их как по официальной программе, так и дополнительно. Немалую долю тут составляют и «зелёные книжки».

Периодически приходится подрабатывать, так как денег всё-таки мало, а оказывается, надо ещё покупать одежду и другие вещи, хотя и по продуктам не выходит полностью закрыть свои потребности огородом, а поход в «Пятёрочку» с каждым днём становится всё более расточительным. Подработка бывает иногда у семьи № 2, о которой поговорим дальше.

Семья № 2 является не типичной для ПРП. Такие семьи практичны, трудолюбивы, знают, как считать, быть эффективными, а самое главное — полезными для общества. Вместо дома, прудов, изгороди, кучи кедров, которые начнут нормально плодоносить только ближе к внукам, они решили заняться выращиванием разных культур, причём однолетних и многолетних.

Они проанализировали, что в их климатической полосе достаточно эффективно выращивать клубнику, малину, а также фундук, при этом общество может оценить это по достоинству. Их подход вызывает хихиканье со стороны, они ведь и праздники, бывает, пропускают, всю «магию» нарушают! А дети-то: сын постоянно с папой то орехи сажает, то питомник закладывает, весь в делах и интересных заботах.

Сын и отец стали лучшими друзьями. Сыну даже не очень интересно общение со сверстниками, вполне хватает школы и не-

скольких праздников в году. Но с папой он познаёт природные процессы, а главное — папа учит его наблюдать и искать союз с Природой, чтобы увеличивать эффективность. Сын видит в доме достаток: через пару лет построили дом побольше, на столе всегда всё есть, хорошо одеты и обуты.

Выехать в город на день-два погулять? Не вопрос: сели в «крузак» и поехали. Но тянет сына к родному орешнику, ягоднику, совершенствоваться среду обитания.

Со временем начинает меняться отношение окружающих к папе, стали к ним приезжать люди из разных концов земли перенять опыт. Сын видит это, а также знает экономику хозяйства, ведь приносит оно более 10 миллионов рублей в год и есть ещё как и куда расти при желании.

И вот обоим сыновьям по 17 лет, пришла пора определяться — тут оставаться или в город податься.

Сын из первой семьи пошёл учиться на рабочую специальность, стал поваром. Три года работал (получал опыт) «почти за еду», потом пошёл по карьерной лестнице. Возвращаться обратно желания пока нет. Нищета и высокие мысли — вот примерно что он запомнил из детства. Работать на земле он тоже не научен и это в тягость ему. А о секантах ему сполна рассказал интернет...

Второй сын, Трезво взвесив, оценив все «за» и «против»,

Решил остаться в поместье он. Ведь в городе с нуля придётся пробиваться,

А тут достаток и мыслей кон! Тут с батей он оставил много по-та

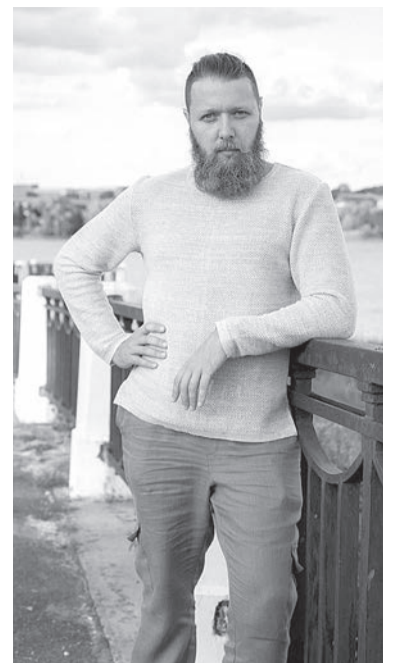

И знает каждый кустик он,
А в город за картинкой можно
иногда и съездить,
А не сражаться за бетон!

В статье я намеренно не сказал о проблемах инфраструктуры, детского досуга и развития, но если в ПРП будет большинство семей типа № 2, они в считанные месяцы построят себе всё, что угодно и создадут рай для себя и своих детей!

Вывод: для преемственности поколений необходимо успешное семейное дело в гармонии с Природой, совершенствование среды обитания с понятной пользой обществу и достойным доходом.

Кстати, одним из примеров таких трудолюбивых и сильных духом людей, возможно, могут быть толстовцы.

Денис КУПЦОВ

ПРП Светлые высоты, Иваново —
Кострома

<https://vk.com/volgaHome44>
Вестник Родовых поместий

Создаётся поселение на Алтае

Мы, группа единомышленников, создаём поселение Родовых поместий в горах Алтая и очень надеемся, что к нам будут приезжать семьи, имеющие мировоззрение, цели и интересы, сходные с нашими.

Мы рады видеть нашими соседями людей, которые:

- хорошо знакомы с идеями Родового поместья и поселения, описанными В. Мегре в книгах серии «Звенящие кедры России», чтобы нам не пришлось объяснять, что такое Родовое поместье, почему 1–2 га, а не 15–20 га и т.д.;
- свободны от вредных привычек (алкоголь, курение, сквернословие и другие);
- морально и материально готовы к переезду на постоянное место жительства в поселение не позже, чем за два года;
- рационально подходят к освоению своего участка, основываясь на успешном опыте других людей и своих умениях;
- имеют чёткий план, как именно они будут обеспечивать свою семью, проживая в поселении;
- собираются активно участвовать в жизни поселения, вкладывая своё время и финансы.

Земля плодородная и чернозёмная, в огородах растут в открытом грунте огурцы, помидоры, арбузы, дыни, кукуруза. Плодоносят вишни, сливы, груши, яблоки.

Здесь практически нет комаров, мошкар и прочего гнуса, что позволяет нам всё лето наслаждаться отдыхом на природе и работой на свежем воздухе.

Земля плодородная и чернозёмная, в огородах растут в открытом грунте огурцы, помидоры, арбузы, дыни, кукуруза. Плодоносят вишни, сливы, груши, яблоки.

Местоположение

Создаём поселение Родовых поместий рядом с селом Новая Жизнь, в Солонешенском райо-

не, на широком, просторном склоне горы, на высоте 650 м над уровнем моря.

Наши красоты

По долине протекает речка, в которую впадают горные ручьи. На склонах бьют родники, и в них разная по вкусу и составу вода.

Горы очень красивые, высотой от 800 до 1200 м, покрыты смешанным лесом (берёзы, лиственницы, местами сосна), также множество ягодных кустарников (малина, красная и чёрная смородина, шиповник), грибов, лекарственных и краснокнижных трав.

В здешних лесах водятся косули, лоси, барсуки, лисы, зайцы, на речке строят запруды бобры.

Особенность климата — чётко выраженные времена года.

Здесь практически нет комаров, мошкар и прочего гнуса, что позволяет нам всё лето наслаждаться отдыхом на природе и работой на свежем воздухе.

Земля плодородная и чернозёмная, в огородах растут в открытом грунте огурцы, помидоры, арбузы, дыни, кукуруза. Плодоносят вишни, сливы, груши, яблоки.

Что имеем

На данный момент под Родовые поместья и общественные территории у нас в собственности участок около 55 га и в аренде около 50 га.

Данный участок распланирован так, чтобы у каждой семьи был свой лесок, склон и доступ к ручью или реке. Размер каждого Родового поместья — от 1 до 2 га.

В центре участка планируются посадки общественных садов и рощ, а также строительство Общего дома с библиотекой, кинотеатром и спортзалом, где в свободное время можно поиграть в волейбол, настольный теннис или растянутся на траве.

Мы уже проводили свои первые праздники: Купала, Праздник урожая и Медовый спас. В дальнейшем собираемся устраивать и другие традиционные русские праздники, например, Весеннее равноденствие.

Одна из наших целей — возрождение родной культуры и традиций. В ближайшем будущем хотим возродить ремесла (гончарное, кузнечное, лозоплетение, шитьё и вышивку).

Здесь нет привычной сотовой

связи. Интернет только спутниковый, но планируется проведение оптоволоконка.

В 50 км от нас знаменитая Денисова пещера, водопады на реке Шинок и другие достопримечательности.

Приглашаем

На данный момент у нас есть участки для 20 семей. Приглашаем добрых, трудолюбивых людей создавать свои Родовые поместья и жить в сказке!

Если вы желаете посмотреть жизнь в поселении, то можете приехать к нам добровольцем, потрудиться на благо поселения и отдохнуть или просто в качестве гостя.

Тел.: 8-923-761-3834 — Самуил и 8921-956-5410 — Андрей.

Больше информации, а также Устав поселения и правила проживания — в нашей группе в ВК: https://vk.com/prp_newlife.

Вестник Родовых поместий



Приглашаем в поселение

Смоленская обл., Демидовский район, близ деревни Андреево

Создаём среду обитания, альтернативную городской. На участках закладываем лесосад, для этого создан питомник редких краснокнижных растений, выращиваем саженцы. Есть общественная пасека. Выращиваем для себя чистые продукты, овощи в открытом грунте.

Имеем гостевой дом; здание фермы, б/у сельхозтехнику.

Стоимость жилого дома из бревна площадью 70 м² (аналог трёхкомнатной квартиры) — от 790 000 руб. (в рассрочку).

Вместе заработаем на жизнь без наёмного труда на саженцах, выращивании с/х продукции, туризме, удалённой работе и др.

Ищем единомышленников.

Тел./ватсап 8-929-927-0255, Олег, <https://vk.com/o.v.egorenkov>.
ПРП Родная земля в ВК: <https://vk.com/rodovayazemlya>.
infovalentin@gmail.com

* * *

Под создание Родового поместья предлагаем каждой семье 4 га с/х земли в собственность за 150 000 руб., оформление — 20 000 руб. Кадастровые номера участков:

- 67:05:0040201:458;
- 67:05:0040201:459;
- 67:05:0040201:463;
- 67:05:0040201:464;
- 67:05:0040201:465;
- 67:05:0040201:466;
- 67:05:0040201:467;
- 67:05:0040201:468.



В 2019 году у нас, в Башкирии, появился новый проект «Атайсал», что в переводе означает «малая родина». Идея возникла у главы Республики Радия Хабирова.

Проект мне очень понравился, он нужный, потому что каждый человек может помочь своей малой родине, месту, где человек родился, разными способами: перечислить деньги на специальный счёт в администрации района, лично принять участие в реставрации или строительстве памятников, обелисков, храмов, мечетей, церквей и других достопримечательностей, в благоустройстве школ, детских садов, парков, зон отдыха и т.д. Ведь, как известно, помощь требуется всегда, к примеру, школе нужно заменить окна на пластиковые, а Дому культуры — кровлю крыши, и в этом как раз могут помочь земляки.

Конечно, и раньше люди помогали своей малой родине, но теперь это стало как бы закономерно, открыто. «И сейчас мы всё чаще наблюдаем, как успешные земляки помогают своей малой родине. Некоторые всю жизнь этим занимаются, особо не рассказывая об этом. И такими людьми по-настоящему восхищаешься, — сказал Радий Хабиров».

Однако оказать помощь легче, когда твоя малая родина, то есть село или деревня, существует. А вот если твоей малой родины,

Моя малая родина

твоей деревни, уже не существует, она исчезла, тогда как ей помочь?

Да, много исчезло деревень на просторах нашей огромной страны! Но пока живы, мы помним нашу деревню, нам дорог каждый уголок или клочок земли, каждое деревце там, где когда-то была та самая малая родина. Для каждого человека дорога память его малой родины.

Вот и моей малой родины тоже нет. Давно не стало деревни Старомокрушино, которая когда-то была в Мишкинском районе Республики Башкортостан, она исчезла в 70-е годы прошлого столетия. Тогда много деревень перестало существовать, особенно по реформе Н. Хрущёва. Я вот посчитал, что на небольшом участке района

(меньше четверти) исчезло более 15 деревень и хуторов!

Моей деревни уже нет, на её месте лишь поле, зарастающее бурьяном, деревьями, одичавшими яблонями и т.д. Ещё там, на вершине холма, стоит полуразрушенный обелиск, посвящённый павшим комбедовцам в 1918 году, который требуется отремонтировать. Тем менее, мне очень дорого это место, для меня нет дороже моей малой родины. Замечательно сказал Василий Белов: «И хотя мы покидаем родные места, всё-таки мы снова и снова возвращаемся к ним, как бы ни грешили знакомством с другими краями, потому что жить без этой малой родины невозможно. Ведь человек счастлив, пока у него есть родина...».



Дом Варвары Ступниковой в деревне Старомокрушино.



Три старых тополя на месте бывшей деревни.



Памятник жертвам белого террора на месте бывшей деревни Старомокрушино.

И вот я тоже решил «как бы» участвовать в этом проекте. Почему «как бы»? Потому что помощь оказывается существующим населённым пунктам, вроде бы в исчезнувших деревнях и делать-то нечего. Но нет, и там можно кое-что сделать. Да и проект «Малая родина» не запрещает, например, на территории исчезнувшей малой родины благоустроить кладбище или зоны отдыха...

Так как у меня с финансами плохо, то я сделал так: через некоторые региональные газеты рассказал о своей деревне и о соседних к ней исчезнувших деревнях. Призвал своих земляков, их детей, внуков, родственников, всех, кто знал эти деревни, принять участие в посильной помощи этим бывшим населённым пунктам. Я писал о том, что мы можем вместе собраться в определённый день, привести в порядок родники, водоёмы, кладбище, хоть немного убрать мусор, старые гнилые деревья, восстановить, очистить ключи. В этих местах когда-то было множество ключей, об этом говорит и тот факт, что многие деревни назывались Холодный ключ, Каменный ключ, Светлый ключ, Новоключево... Немало было таких ключей и в моих Мокрушах.

Ещё хотелось бы заложить фруктовый сад или кедрово-фруктовые аллеи. Кроме того, хорошо бы на месте когда-то исчезнувших деревень и хуторов посадить деревья и поставить памятные знаки с названиями деревень.

Но на моё обращение никто не откликнулся.

Тем не менее, я вновь планирую что-нибудь сделать для своей малой родины, бывшей деревни Старомокрушино, или просто Мокрушам, а также и другим исчезнувшим деревням и хуторам.

Вот читаю, что люди ищут свои

земли, чтобы создать Родовое поместье, и часто находят участок где-то в лесу, мол, понравилось место. По-моему, лучшее место для Родового поместья — это, конечно, там, где человек родился. Под Родовое поместье важно выбирать такое место, где когда-то была деревня, ведь люди селились в этом месте не случайно.

Уже много десятилетий нет моих Мокруш, а я почти всё помню: ключ, с которого бабушка таскала воду для самовара, или как дед брал меня на речку ловить рыбу. Помню птицеферму, наши детские игры, как мы купались в пруду... А сейчас ключ и пруд заросли... Вот бы их очистить!

В моих Мокрушах есть пасека. Летом я часто бываю в тех местах, хожу и думаю: какая территория, ведь можно здесь создать Родовое поместье и организовать место для туризма и отдыха!

Места здесь хорошие, нет больших гор и глубоководных рек, зато есть уют и тишина, свежий воздух, растут разные травы, много ягод, грибов, малины, калины, яблок. В общем, можно и ягоды собирать и в тишине отдохнуть.

Проехать туда можно, недалеко проходит асфальтированная дорога, по грунтовыми дорогам проезд свободный. Недалеко находятся жилые деревни, райцентр, а ближайший город — в 30 км.

Если кого-то заинтересовала моя информация, можете написать мне или позвонить, возможно, кто-то пожелает участвовать в проекте.

Мой адрес: 452340, Республика Башкортостан, Мишкинский район, с. Мишкино, ул. Мира, д. 22, кв. 8. Смольникову В.А. Тел. 8-906-370-5248.

Фото из архива
Александра Шухардина.

Тренинг для тех, кому тяжело, кто находится в депрессии, в ситуации, когда жить тяжело, когда пережили утрату близких и значимых для вас людей (СМЕРТЬ, РАЗВОД),

приглашаем на трёхдневный тренинг-семинар по выходу из тяжёлой жизненной ситуации.

На семинаре мы будем много работать, используя методы ведической психологии, применяя правильное питание, физические упражнения и многое другое.

Тренинг пройдёт в поселении Родовых поместий Кузьминовская Слобода Самарской области.

У нас всё получится!

Звонить по тел. 8-967-766-0049 (Билайн). Писать в WhatsApp, Viber.

С собой необходимо взять:

- комплект тёплой одежды; три пары носков;
- комплект одежды для лыжных прогулок, лыжи, если есть;
- банные принадлежности; три полотенца (для лица, ног и банное);
- одежда для сна (тёплая пижама).

Еду и БАДы не нужно брать, лишь необходимые лекарства.

Цена — 3000 руб. Вегетарианское питание.

Набор в группу ограничен.

Когда не было весны...

Весне принято радоваться. А вы когда-нибудь задумывались о том, каким образом на нашей планете вообще появилась весна?

По данным разных источников, 12 тысяч лет назад наша планета подверглась атаке более технически развитых звёздных «партнёров». Их военная операция была нейтрализована их же звёздными оппонентами, которые и по сей день курируют процессы на Земле, максимально не вмешиваясь в жизнь людей.

В ходе этой военной операции была разрушена планета, которую называют Фаэтон, её орбита находилась между орбитами Юпитера и Марса. Сейчас там пояс астероидов — это остатки Фаэтона. Луна была самостоятельной

планетой со своей орбитой вокруг Солнца, а не вокруг Земли.

Марс от взрывов потерял атмосферу и воду и отдалился от Солнца. Земле досталось меньше, чем Марсу, но из-за применения мощного оружия произошли разломы земной коры, изменились и сдвинулись материи, поменялся климат. Кроме того, что погибло почти всё тогдашнее население, изменился наклон оси вращения планеты.

Когда ось вращения располагалась вертикально (относительно нашего Солнца) и Земля находилась немного ближе к Солнцу, климат был мягким и не было смены сезонов. На разных широтах было либо теплее, либо прохладнее (на полюсах), день сменял ночь и так — каждый год. На нашей широте был очень мягкий и комфортный климат. И весны, как

и других времён года, не существовало.

Какой вывод из этого мы можем сделать?

Весна, которой мы каждый год радуемся, появилась в результате тяжелейшей планетарной военной катастрофы в нашей Солнечной системе. Сопутствующими потерями стало обнуление очередной цивилизации и необходимость адаптации всех живых и растительных организмов к новым условиям жизни. В этих условиях и начали своё новое развитие люди первостокоев.

Несмотря на то, что в этой маленькой заметке мы оперируем огромными отрезками времени, суть в том, что, находясь в коротком отрезке «здесь и сейчас», мы принимаем современный «хрупкий» мир и строим свою жизнь, не осознавая, какой ценой наше «сейчас» достигнуто.

Подготовил Дан ЗЕНИН
г. Орёл



«Арктический гектар» стал доступен всем россиянам

С 1 февраля россияне могут безвозмездно получить гектар земли в арктических регионах страны. Участникам программы полагаются субсидии и льготные кредиты, сообщает ТАСС со ссылкой на пресс-службу Минвостокразвития.

«С 1 февраля 2022 года граждане России вправе безвозмездно получить земельный участок площадью 1 га в арктических регионах — Мурманской области, Ненецком автономном округе, Ямало-Ненецком автономном округе, Республике Карелия, Республике Коми, Архангельской области. Для граждан — участников программы безвозмездного предоставления земли — предусмотрены различные меры государственной поддержки. Предоставляются субсидии и льготные кредиты малому бизнесу», — сообщили в министерстве.

Рассматривать будут как индивидуальные, так и коллективные заявки (до 10 человек). Кроме того, земельные участки могут получить участники госпрограммы по добровольному переселению соотечественников, проживающих за границей.

Общая площадь земли, которая доступна участникам программы, составляет более 1 млн га. Самый широкий выбор земельных участков представлен в Мурманской области (более 700 тысяч га) и в Республике Карелия (337 тысяч га).

Земли в Арктике, на которых можно выбрать участок, определены с учётом наличия инфраструктуры и с учётом интересов коренных малочисленных народов, проживающих в Арктике.

«Это дополнительная возможность для людей пустить корни, построить дом, реализовать мечту о своём бизнесе. Здесь есть места для экологичного отдыха — например, в Карелии и Мурманской области, для туризма, развития малого и среднего бизнеса», — приводит пресс-служба слова главы Минвостокразвития Алексея Чекункова.

По словам министра имущественных отношений Мурманской области Виктории Минкиной, в регионе прогнозируют, что наибольший спрос придётся на участки в Кандалакшском районе, территория которого подходит для развития туристического бизнеса. По её словам, в регионе планируется синхронизация

программы выдачи гектара земли в Арктике с программой «Свой дом в Арктике», по которой гражданам полагается со стороны региональных властей субсидия в 1 млн рублей на строительство дома и покупку комплекта для его возведения при наличии собственных средств в сумме от 500 тысяч рублей.

Россияне могут выбрать участок через онлайн-сервис портала гектарварктике.рф, интегрированного с федеральной информационной системой НаДальнийВосток.РФ. Для подачи заявки требуется авторизоваться на сайте с помощью учётной записи Госуслуг и выбрать участок на интерактивной карте. Оформить землю в собственность или аренду граждане смогут через пять лет, обратившись в госорганы с соответствующим заявлением в течение полугодия до истечения пятилетнего периода.

28 января заместитель председателя Совета безопасности России Дмитрий Медведев заявил, что у России в Арктике особая миссия, так как регион напрямую сопряжён с границами страны. Он подчеркнул, что данный регион является общим достоянием.

Условия получения участка по арктическому гектару

Использовать закон и получить участок в Архангельской, Мурманской областях, Карелии и других субъектах можно с 1 февраля 2022 года. Гражданину выдаётся участок в один гектар. В течение пяти лет на этом участке должно начаться использование.

Что значит использование участка арктического гектара? Если гражданин взял в пользование арктический гектар, то он обязан там в течение пяти лет начать деятельность: построить дом для себя или какой-то объект, который оказывает услуги, — например, гостиницу, музей и так далее.

Если это условие будет выполнено, то через пять лет получить арктический гектар можно в собственности.

Где посмотреть карту участков арктического гектара

Прежде чем претендовать на участок по программе «Арктический гектар», нужно посмотреть

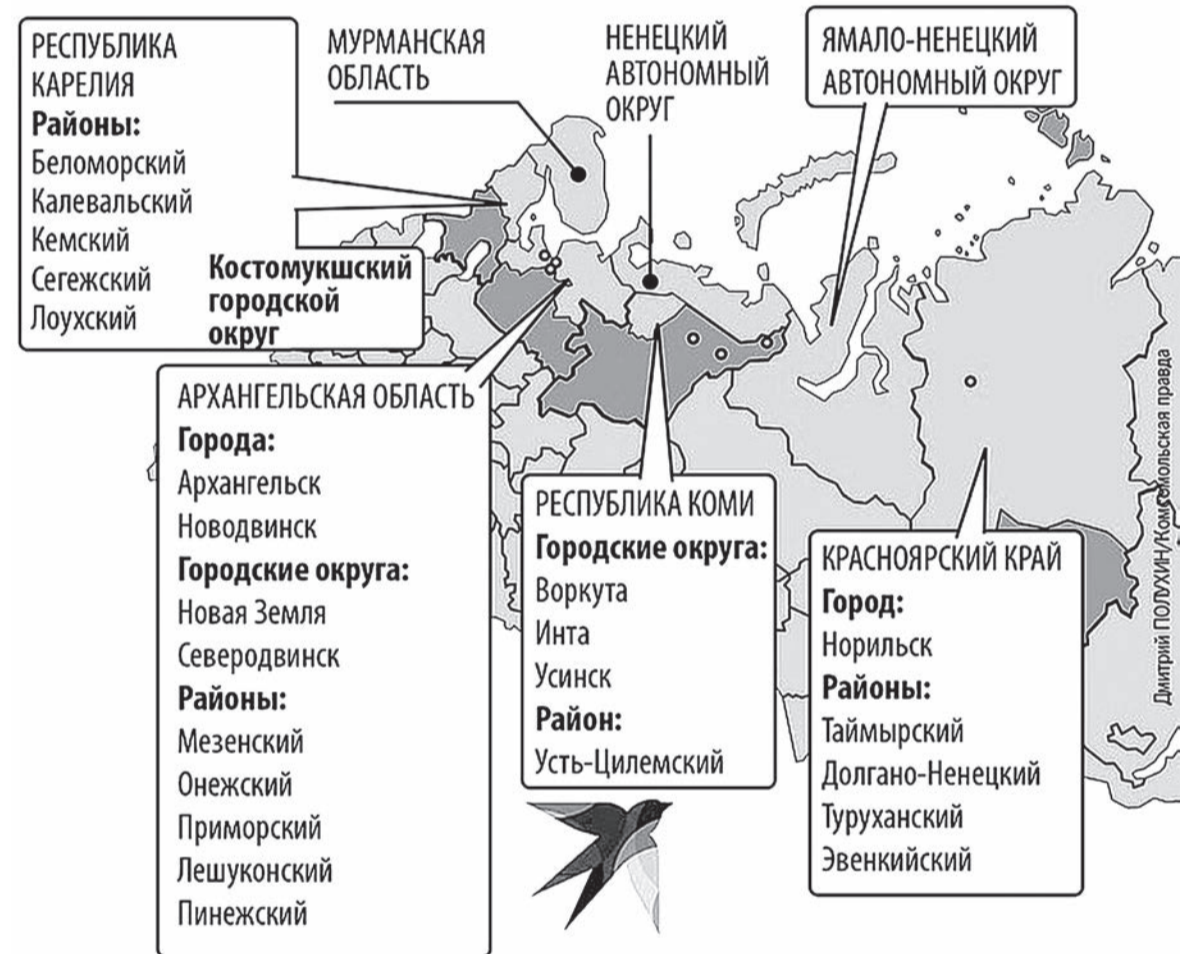
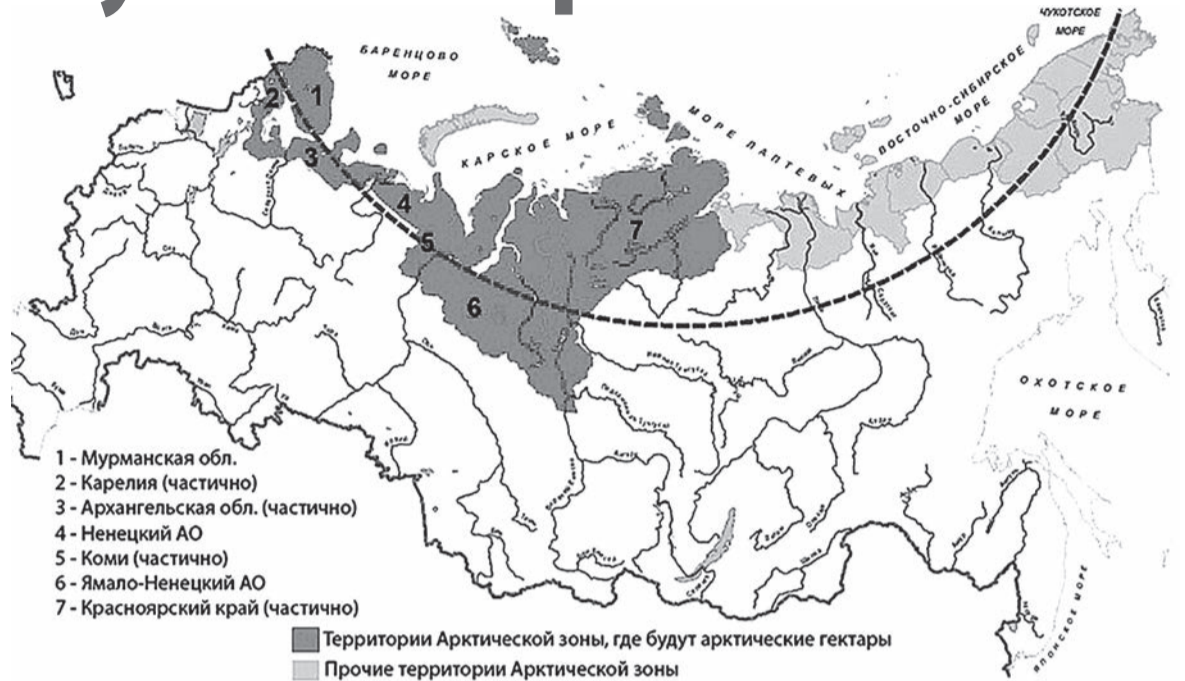

возможные варианты участков в Архангельской области, Мурманской области, Республике Коми, Республике Карелия, в Ненецком автономном округе и Ямало-Ненецком автономном округе.

Карта свободных и доступных участков по программе арктического гектара размещена на сайте гектарварктике.рф.

Как получить арктический гектар

Получить участок по программе могут все граждане страны. Получить участок можно всего за месяц: для этого нужно зарегистрироваться на сайте <https://надальнийвосток.рф> через Госуслуги, выбрать участок, определить

его форму и вид деятельности, который планируется.

То есть, чтобы получить участок по арктическому гектару, не нужно собирать большое количество документов: нужна идея, инвестиции и энергия на реализацию проекта в арктической зоне.

<https://vk.com/public52125438>

Тем, кто делится своим теплом...

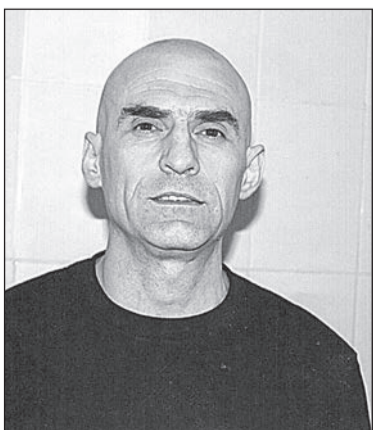

Первое время мне говорили с упреком: «А! В тюрьму попал и сразу о Боге вспомнил!»

Верно, соглашусь я, вспомнил. И что в этом плохого? Лучше вспомнить сейчас, когда ещё есть возможность остановиться от внутреннего глупого бега, а то потом неизвестно, будет ли такая возможность. Да и не всё то тюрьма, что тюрьмой называют. Много ли нас, поистине свободных?!

А Бог давно, ещё в моём подростковом возрасте, клал мне ру-

ку на плечо. Только я тогда стряхнул её небрежно, не задумываясь. Впрочем, как всё из моего тогдашнего окружения.

Я ещё сквозь зубы тогда научился цвыркать, чувствовал себя личностью! Мама, когда видела это, ругалась: «Некрасиво это, сынок».

А когда первый раз «отсидел» и вернулся домой к маме, она мне в тот же день дала листок, мелко исписанный неровным почерком. «На, Саша, носи всегда с собой, — просит она и поясняет: — это мо-

литовка».

Но уже тогда наступили холода. А душе нельзя в холоде бездействовать, она-то по природе своей деятельная. Она, душа, интуитивно знает: остановишься — околеешь.

Потом ещё меня Бог хотел согреть. Обнял. А я вырваться начал! И только сейчас понимаю: мы всегда из того, что нам непонятно, вырываемся. Ведь если непонятно, значит, не хочу.

«Господи, я не хочу холода!» — год за годом кричу Ему. А Он слов-

но обиделся на тот мой глупый жест малолетки: сам, мол, скинул Мою руку; вот и мёрзни теперь...

И вот уже год как нету мамы, родной для меня старушки маленького роста. Её обнимешь, и она вся меняется в твоих объятьях! Склоняет свою седую голову тебе на грудь, ответно обнимает и счастливо шепчет: «Сыночек, заскрёбись мой!». И это в моих мечтах, потому что уже поздно.

А Бога никогда не поздно позвать, как оказалось, пока жив. Вот и я кричу ему: «Холодно, Боже! Помоги мне огонь развести!»

Адрес: 461505, Оренбургская область, г. Соль-Илецк, ИК-6, 3–55.

Александр ХАМИТОВ.

Одна из тысяч деревень

Сто лет назад деревня Кузополье Холмогорского района в своей округе считалась одной из перспективных. Что стало с ней сегодня?

Курейские просторы открываются нашему взору сразу же после того, как только автобус покидает холмогорские пределы. Деревни одна от другой стоят так близко, можно сказать, впритык, что издали кажутся: это одно большое селение, растянувшееся не на один километр. Но такое лишь первое впечатление.

Каждый был хозяином подворья

Каждый был хозяином своего подворья, пока не грянула коллективизация.

Курья — так часто всего именуют в народе — это более десятка деревень, разных по своему названию, раскинувшихся по левобережью одноимённой реки. Деревни небольшие. Есть и такие, в которых остались одна-две семьи. Среди них самая большая на сегодня, несомненно, считается Анашкино, в которой сосредоточена, хотя и незначительная по нынешним меркам, производственная и социальная инфраструктура. Это сейчас.

А когда-то, ещё в начале прошлого, XX столетия, самой крупнейшей здесь была деревня Кузополье. Она осталась в памяти нынешних уже немногочисленных старожилов. Нина Иосифовна Есеева — одна из них, также из местных, кузопольских. Каждый год на всё лето приезжает она сюда, хотя живёт совсем рядом, в такой же сельской местности, к какой можно отнести Холмогоры, центр одноименного района. В своё время окончила Архангельский педагогический институт. Почти сорок

лет отдала педагогике. Преподавала историю. В 2003 году вышла на пенсию. Сама профессия позволила углубиться в прошлое своей родной деревни.

— Жили здесь зажиточно, — вспоминает бывший педагог, — в каждом дворе содержали скот — от трёх до шести коров, не считая другой разной живности. Молоко перерабатывали на масло. У многих были свои маслодельни. Каждый считал себя хозяином своего подворья. Никто не бедствовал. Кузопольцы обустраивались, собирались жить на своей родной земле. Дома многие из них строили с перспективой — не в один, а, как правило, в два этажа, их насчитывалось 17. Сегодня об этом напоминает один из сохранившихся, но и тот доживающий свой век в полуразрушенном состоянии.

И если бы всё здесь шло своим чередом, остался бы прежний, сложившийся уклад жизни, возможно, сегодня было бы не узнать Кузополье. Холмогорская порода скота, ставку на которую делали её жители, была высокопродуктивной, что давало возможность для развития хозяйства, создавало благополучие для жизни людей.

Коллективизация, начавшаяся в начале 30-х годов прошлого века, внесла коррективы в привычную деревенскую жизнь. В Кузополье своего колхоза так и не создали. По какой причине? То ли побоялись, как бы зажиточные крестьяне, а попросту кулаки — так именовали состоятельных селян — не взяли верх, то ли ещё по какой другой причине. И, тем не менее, всё трудоспособное население было кооперировано, включено в хозяйство, но организованное уже в соседней, такой же курейской деревне Кичижно.

Но это был труд не для создания собственного блага, а общего, коллективного. При этом всё, что производили, забирало государство, не оставляя порою ни рубля в колхозной кассе. И всё равно ра-



ботали на совесть, хотя какой тут, спрашивается, может быть, интерес, когда на собственные заработанные трудодни чаще всего получать было нечего! Не с этого ли началось падение крестьянского труда?! Да ещё репрессии в отношении зажиточных крестьян, тех, на ком, собственно, держалась деревня. Среди них было немало тех, кого осудили, сослали в другие края. У всех отняли имущество, нажитое собственным трудом. Например, Захар Алексеевич Телицын лишился даже жилого дома, правда, потом его вернули, но каких это стоило усилий!

Всё это, вместе взятое, под конец подорвало интересы кузопольцев. Были нарушены планы, которыми жило не одно их поколение, выстраивая своё будущее.

Попытка сохранить деревню

Была ещё одна надежда, но со временем и она угасла.

Кооперированием дело не завершилось. В начале 1960-х пришла мысль объединить колхозы в одно государственное хозяйство — племсовхоз «Холмогорский». Реорганизация, которая коснулась почти каждого района, была проведена по указанию сверху. Мнение людей на сей счёт также никто не спрашивал. Думали, что так будет лучше. С точки зрения государства средств, направленных на развитие села, это, несомненно, был шаг вперёд. Построили три крупных животноводческих комплекса, где на смену ручному труду пришла механизация, стали выплачивать заработную плату, строить жильё, но не индивидуальное, что давало бы возможность обзавестись собственным подворьем, а многоквартирные дома с частичным или полным благоустройством.

Но обустраивали с этого времени одно лишь Анашкино, центральную усадьбу, причём одновременно производственную и социальную сферы. Что касается остальных деревень, в их число вошло и Кузополье, отнесли к перспективным, а попросту говоря, постепенно умирающим. Их жители, окончательно не видя уже никакой перспективы, стали постепенно съезжать со своих насыженных мест. Единственное, пожалуй, что сделали, — в один конец, именно до Кузополья, где ещё проживало большинство населения, проложили бетонную дорогу. Пустили рейсовый ведомственный автобус, чтобы бы-

ло удобно до работы добраться, а учащимся — до школы. Но даже такие перемены тогда, в период плано-распределительной экономики, ещё вселяли в курейцев кое-какую надежду, веру в завтрашний день.

— А если посмотреть с другой стороны, с точки зрения хозяйского отношения к земле, сельскохозяйственной технике, — продолжает разговор Нина Иосифовна, — то у людей уже не было той предприимчивой хватки, которой был наделён кузопольский крестьянин начала XX столетия. Буквально во всём давало о себе знать потребительское отношение.

В 1970–80-е годы деревня ещё жила и работала. Молодёжь уезжала, но и по возможности возвращалась обратно. Жизнь как будто налаживалась, просматривалась ещё кое-какая перспектива. Но наступали уже совсем другие времена.

Брошенная земля

Рыночные отношения, несмотря на теплившуюся ещё в глазах людей надежду, вконец подорвали у них интерес к сельскому хозяйству. Начатое строительство ещё одного животноводческого комплекса в последний год существования плано-распределительной системы были вынуждены свернуть. Впоследствии ликвидировали Курейское отделение племсовхоза «Холмогорский» как самостоятельное структурное подразделение: технику вывезли, часть скота перевели на центральную усадьбу, оставив лишь один двор для содержания молодняка. Запустили луга и поля, на которые уже перестала ступать нога крестьянина. Сегодня там, куда, кажется, ещё совсем недавно вкладывали миллионные вложения (и это в советских-то рублях!) который год подряд уже не косится трава, поля не засеваются, всё это зарастает бурьяном и кустарником. Кто хозяин этой земли? На этот далеко не праздный вопрос никто из местных жителей ответить не может.

— В своё время, в самом начале проведения приватизации, землю разделили на паи, — вспоминают жители Кузополья. — Нам дали бумаги, подтверждающие право собственности, заявив: «Вот теперь сами и решайте, как с ней, этой землёй, поступить».

В общем, бросили на произвол судьбы людей и эти безценные сельскохозяйственные земли. Кто ещё мог — занялся лич-

ным подворьем, обзавёлся скотом, занялся земледелием, теперь этому никто не препятствовал, как в 60–70-е годы XX столетия. Но силёнок и терпения, когда нужно не только произвести продукцию, но ещё и сбывать её, хватило не у многих. И появившаяся вначале вера в крестьянское предпринимательство, которым жила деревня Кузополье в XIX и начале XX столетия, у нынешних её жителей стала постепенно угасать. Так что ставка на фермерство, на которое возлагала большие надежды новая демократическая власть, не состоялась. Сегодня в личном подворье во всей курейской округе можно насчитать чуть более десяти голов крупного рогатого скота.

Провели «оптимизацию»

Падению сельского хозяйства способствовали многие другие, прямые и косвенные причины, порождённые ранее, ещё в советские времена. Например, мелиорация земель. Необходимость в ней была, но не в том объёме, в котором она была проведена, осушив многие болота, что в конечном счёте привело к нарушению водного баланса, сказавшись на дикорастущих культурах.

Или вот такая извечная, существовавшая годами проблема — переправа через речку Курополка, которая разделяла курейские деревни от районного центра. Особенно остро она стояла весной и осенью, а иногда и летом, как не раз случалось в прошлом году. На этот случай в своё время всё было предусмотрено. И не нужно было лишней раз мотаться в Холмогоры, районный центр, когда многие вопросы можно было разрешить на месте.

Здесь находились сельский Совет депутатов, его исполком, сельское потребительское общество, своя хлебопекарня, заготовительный пункт и даже участковая больница, где не только оказывали первую медицинскую помощь, но принимали роды. Со временем всё это закрыли, передав полномочия в райцентровские организации, так сказать, провели централизацию. Потом, спустя годы, ликвидировали и неполную среднюю школу. Последней «жертвой» стал фельдшерско-акушерский пункт, обслуживающий курейский куст. Его закрытие объясняют оптимизацией системы здравоохранения, проводимой по всей стране якобы в интересах тех же людей, и поэтому она должна дать положительный результат.

— Кто же теперь будет оказывать нам экстренную медицинскую помощь? — задались вопросом местные жители.

— «Скорая помощь» центральной районной больницы, — последовал малоутешительный ответ. Она у нас круглые сутки на ходу.

Решение приняли в верхних эшелонах власти, опять же не спросив мнения селян. Не подумали о том, как теперь быть этим самым людям в период распутицы. А ещё как добраться этой самой «Скорой», когда из-за разлива рек приходится терять не один час драгоценного времени, да к тому же и денег (вот тут-то вряд ли кто сосчитал!), чтобы приехать на вызов больного окружным путём, через город Новодвинск, преодолев более 100 км?!

Остался нерешённым и такой вопрос: где и как получить повседневную медицинскую помощь? Население во всех курейских деревнях никуда не делось, но оно, в отличие от городского





жителя, и в этом оказалось обделённым. Оптимизация здравоохранения, о преимуществах которой вещали на всех уровнях власти, никаких улучшений в медицинском обслуживании селян не принесли.

Ликвидация социальной сферы, во всяком случае большинства её услуг, стала ещё одним поводом для того, чтобы подуматься о том, какой смысл здесь, на селе, задерживаться, особенно молодым семьям. По возможности каждый старается пристроить себя где-нибудь в другом месте, если не себя, то во всяком случае своих детей.

Зимой стоит пройтись по курейским деревням, в редком доме можно увидеть электрический свет. Жизнь здесь начинает оживать весной и летом, когда съезжаются дачники в свои родовитые дома, перестраивают их, ставят новые, уже более современные. Приезжают больше для того, чтобы обиходить приусадебные участки, посадить картофель и овощи с тем, чтобы обеспечить свежей продукцией себя и своих близких родственников.

Такую же картину сегодня можно видеть и в Кузополье. Людей хоть и увеличивается, но не настолько. А ведь лет 100 назад, по подсчётам Н.И. Есеевой, здесь проживало более 400 жителей, по всем нынешним курейским поселениям нынче вряд ли столько наберётся. В деревне имелось свыше 50 дворов. Скота насчитывалось не меньше 200 голов. Но всё это теперь уже в далёком прошлом.

Сколько жить ещё деревне?

Сегодня проживающих в Кузополье постоянно, круглый год, осталось восемь человек. Все они давно перешагнули свой пенсионный возраст. Из старожилов, никогда не покидающих родные края, только трое — Софья Ивановна Темкина, Александр Сергеевич и Валентина Демьяновна Телицины. Увеличение населения деревни произошло только за счёт вернувшихся сюда кузопольцев, когда-то покинувших свою малую родину. Несколько лет назад обосновалась, уехав в своё время в Архангельск, Тамара Константиновна Куваева вместе с супругом. Построил дом и связал дальнейшую жизнь с родной деревней Алексей Константинович Телицын, брат Тамары Константиновны, с супругой. Вернулся в свой родной опустевший дом Анатолий Сергеевич Самодов. Значительно раньше обосновался Виктор Николаевич Темкин.

Выходит, что уроженцев здешних краёв тянет сюда. Тоска по малой родине или что-то ещё другое? — Душа наша там, где роди-

лись и выросли, — был ответ. — Такое впечатление, что она зовёт нас, и отказать себе в этом мы никак не можем.

Но обосновавшиеся здесь вновь прибывшие (пока их всего пятеро) ни демографической, ни экономической проблемы Кузополья, разумеется, не решают. Да и не могут решить: все они примерно одного, такого же пенсионного возраста, как и проживающие постоянно в деревне. Однако, несмотря на свои годы, никто из жителей деревни без дела не сидит. Двоим из них уже далеко за 80 лет, но и они по сей день не расстаются со своим любимым занятием. Например, Александр Сергеевич Телицын, увлечённый техникой, до сих пор на приобретенном в своё время тракторе косит, пашет и сеет, выполняет другие хозяйственные работы в деревне. Что заставляет их ежедневно заниматься уже непосильным трудом?

— Привычка, — последовал ответ ветерана. — Без дела и дня прожить не можем.

Так что жизнь деревни пока продолжается, несмотря даже на то, что отличается буквально во всём от той, которой полнокровно жило Кузополье 100 и более лет назад. Вопрос только — сколько она, эта жизнь, ещё продлится? Точный ответ никто предсказать не решился даже на самую ближайшую перспективу. Может, ещё и потому, глядя на запущенные уже многие годы луга и поля, опоясывающие деревню, будущее даже для них, вернувшихся в родные края, кажется совсем мрачным и безрадостным. Главная обеспокоенность — что делать с травой, скашивая которую вокруг своих подворий, люди не знают, куда деть, вынуждены везти её на свалку. А ведь когда-то за каждый клочок земли боролись! Старожилы это хорошо помнят, поэтому переживают, как безжалостно нынче мы обходимся с природой, её дарами. Далеко не в лучшем состоянии близлежащий к деревне лес, который всегда считался богатым на урожай грибов и ягод.

И всё это не в какой-то далёкой глубинке, а совсем недалеко от Архангельска: от областного центра разделяют чуть более 75 км. Но, видимо, на такие деревни, как Кузополье, — подобно ей по всей области не одна сотня, а если по всей стране, то тысячи наберётся — уже решено поставить окончательный крест.

Отношение к таким неперспективным деревням, к которым уже давно отнесли Кузополье, ощутить можно буквально во всём. Проводимые мероприятия нередко самой федеральной властью вызывают у людей не надежду, а скорее всего, разочарование. Одно из таких было связано с сельскохозяйственной переписью подворий, не

так давно проведённой по всей нашей стране.

— Больше всего удивило, когда спросили про ягодные кустарники, выращиваемые около собственного дома: сколько их и каких видов, куда мы сбываем свою продукцию: родственникам или на продажу, — поделилась своими мыслями Ирина Павловна Телицына. — Какое, спрашивается, это имеет значение? Сегодня у меня есть кустарники, а завтра возьму и сплыву их. Что из этого изменится?

— И вообще, нет у нашего государства чёткой политики по отношению к нам, селянам, особенно к таким деревням, как наша, — подытоживает разговор Ирина Павловна. — Нет, на мой взгляд, никакой заинтересованности, какую бы сторону жизни ни возьми. Мы как бы есть — это с одной стороны, а с другой стороны — мы как бы для того же государства не существуем, являемся для него своего рода обузой. Взять ту же полноценную медицинскую помощь: не можем её получить, по сравнению с теми же городскими жителями. Одно спасение: возраст пока позволяет съездить в райцентр, хотя такая возможность имеется далеко не у каждого.

— Но при всём этом что больше всего вас сегодня страшит? — спрашиваю у кузопольцев, местных жителей.

— А вот если дорогу зимой перестанут расчищать от снега — последовал однозначный ответ, — мы точно окажемся взаперти. Вот тогда, хотим мы того или нет, вынуждены будем уехать.

Поэтому, если нужда и заставит уехать, то податься многим из них, ныне проживающим в деревне, уже будет некуда. Это беспокоит больше всего. И думаю, не только их. Беспокоит потому, что пока в планах власти не просматривается никакой перспективы по отношению к таким небольшим, а попросту говоря, умирающим деревням, к которым можно отнести и Кузополье, когда-то процветающее, подающее большие надежды. Но ни одна из реформ, которые начали проводить здесь почти сто лет назад, не дала своего успеха. Наоборот, они привели к тому, что сегодня на жизни этих деревень хоть крест ставь. Вот таковы результаты бездумной политики, вконец загубившей всё то, что создавалось нашими предками, не одним их поколением.

Но оставшиеся в Кузополье старожилы да ещё вернувшиеся в свои родные края пока не дают деревне умереть, пытаются вдохнуть в неё вторую жизнь своими поступками и делами. Вот только надолго ли? Но это зависит не только от них самих.

Михаил БУТОРИН,
член Союза журналистов
Санкт-Петербурга и
Ленинградской области

На снимках:

старое и новое: то и другое сочетается в облике нынешней деревни;

Алексей Константинович и Ирина Павловна Телицины вернулись в Кузополье, построив свой дом;

запущенные поля и луга, опоясавшие со всех сторон деревню, к ним уже много лет не прикасалась рука человека.

Фото автора

Архангельская область

Эл. почта: mvbutorin@mail.ru

Тел.: 8-981-950-7619;

(812) 386-97-66

(Михаил Вениаминович Буторин)

Провинция не резиновая

Улыбнёмся вместе

Аристарх беспомощно хлопал глазами и дёргал себя за куцую, но ухоженную бороду.

— Куда? — переспросил он в третий раз.

— В Рязань.

— А... это где? В Подмосковье?

Начальник, седой мужчина с бритыми висками, закатил глаза:

— Боже мой, Аря, ты географию в школе учил?

Аристарх потупился. Всю сознательную жизнь, за исключением отпусков на Бали, он провёл в Москве и почти не представлял, что творится за МКАДом. Что придётся поехать в дикую Россию, вызвала у него лёгкие приступы паники.

— В общем, — начальник постучал ручкой о стол, — бери билет, садись на поезд и езжай. За пару дней разберёшься с проблемами филиала и можешь возвращаться.

На ватных ногах Аристарх вернулся на рабочее место и обезиленно упал в кресло. Страх покинуть цивилизацию и очутиться в диких местах бросал его в холодный пот. На ум лезли сказки, которые рассказывала бабушка: дикие кочевники, медведи, охотящиеся прямо на улице, водка для выведения радиации. А самое страшное — псоглавцы. Он точно помнил — часть городов населяют именно они. Безжалостные, зубами рвущие приезжих. Точно! И Рязань потому так называется, что режут всех без разбора.

Соседи по офису посочувствовали для вида, похлопали по плечу и занялись своими делами. Аристарх остался один на один с билетом на скоростной поезд, псоглавцами, филиалом и потными от страха ладонями.

За окном вагона уже летели мимо берёзы, а несчастный Аря всё не мог согласиться с несправедливой действительностью. Он совершил подвиг — прочитал десяток статей в википедии и точно удостоверился в существовании псоглавцев. Откуда они взялись, никто не знал, но было известно, что за границей Московской области живут только они. Редко встречающиеся люди, видимо, оставленные в живых ради смеха и глумления, рассказывали леденящие душу подробности. Нельзя пристально смотреть на псоглавцев, нельзя расспрашивать, нельзя есть вместе с ними. Хочешь остаться в живых — приехал, быстро сделал дело, причём только на «отлично», и быстро уехал. Шаг влево, шаг вправо: сожрут живьём.

На вокзале его встречали. Вертлявый юноша в джинсах и футболке мог сойти за обычного москвича, если бы не доbermanь голова вместо человеческой. Голос у него был тонкий и лающий.

— Как хорошо, что вы быстро приехали. Этот «Кси-пять тысяч» нам уже всю кровь испортил. Надеюсь, поездка прошла спокойно?

Аристарх натужно кивнул и позволил отвести себя вместе с чемоданом в гостиницу.

— Отдохните с дороги?

— Нет-нет! Лучше сразу в

офис. Зачем тянуть?

Город за окнами машины казался пряничным. Чистые улицы, забавная архитектура, море зелени. Никакого сравнения с родными каменными джунглями. Если бы тут не было псоглавцев. С водительского места на Аристарха щерилась жуткая зубастая пасть.

Филиал оказался особнячком с колоннами. По коридорам ходили псоглавицы с симпатичными фигурами, но жуткими волосатыми харями. Директор филиала оказался солидным господином с кудлатой башкой волкодава.

— Мы вас уже ждали, — рыкнул он, роняя слюну из пасти, — надеюсь, ремонт нашего агрегата не затянется.

Аристарх в полуобморочном состоянии только и смог кивнуть в ответ.

Ремонт «Кси-пять тысяч» занял у него всего два часа. Заменить пару блоков, перенастроить управляющий контур и почистить от пыли. Несколько псоглавцев одобрительно рычали, глядя на заработавший комбайн.

— Как насчёт вечером обмыть удачный ремонт? — подмигнула псоглавица с головой болонки.

— Нет! — взвизгнул Аря. — Мне нужно срочно возвращаться в Москву! Когда ближайший поезд?

Только заскочив в вагон, Аристарх почувствовал себя в безопасности. С ехидным выражением лица помаhal рукой провожающим: ушла от вас добыча! И с облегчением выдохнул — ушёл!

— Виктор Михайлович, зачем всё это?

Помажав вслед поезду, младший псоглавец отключил голограмму. Надоевшая собачья башка пропала, открыв обычную человеческую голову.

Директор филиала не торопился вернуть свой обычный облик, гавкнул на подчинённого и расхохотался.

— Затем, Дая, затем. Их 50 миллионов в Москве. Каменные джунгли, никакой зелени. Представь, что они ломанутся к нам!

Директор наконец отключил собачью голограмму и подмигнул.

— К тому же ты видел, с какой скоростью он работает? А приехал бы он к людям, то неделю, не меньше, чинил бы. Пьянствовал водку, приставал к нашим девушкам...

Данил покраснел: именно этим он сам занимался, когда ездил в командировки.

— Так что никаких понаехавших, — подытожил директор, — провинция не резиновая.

Александр Горбов

<https://vk.com/citylifeout>



Как техник-электромеханик стал печником



Русская, шведка, голландка, банная — секреты каждой из этих печей во всех тонкостях знает витебчанин Андрей Шкурко. Хотя о том, что станет печником, в молодости даже и не думал. В родном Витебске получил, казалось бы, перспективную специальность техника-электромеханика по наладке станков с числовым программным управлением и робототехнических комплексов.

— Но тогда были 1990-е, непонятное время. Полгода поработал на заводе. Зарплата низкая, ушёл в торговлю. Имел на рынке несколько точек с фруктами, дело вроде бы шло неплохо. Но пока лечил сломанную ногу, многое изменилось и оказался не у дел, — вспоминает мастер.

И снова, как многие, подался в строители, не имея соответствующей специальности. Три месяца был подсоборником в бригаде каменщиков, потом сам делал клад-

ку. Строил в Москве, Санкт-Петербурге. Когда трудился в Питере, увидел объявление о наборе на курсы печников и вечерами после работы ездил на учёбу. Затем в одной из питерских фирм набирался опыта по новой специальности рядом с именитыми мастерами. Через год вернулся в Витебск строить печи.

— Да, печник — ведь тоже строитель, но здесь я творец и отвечаю за процесс от начала до конца. Это гораздо интереснее, — рассказывает Андрей Шкурко.

Печник сегодня — это не дед с молотком за поясом и мастерком за голенищем сапога. Современный мастер может и сложить печь, и сконструировать, сделать не только эскиз, но и 3D-проект, а на заказ едет с прицепом необходимых инструментов. Выполнив работу, предоставляет клиенту паспорт на печь. В нём помимо функционала, мощности есть и чертёж дымовых каналов, ко-

торый, как открытую книгу, читает трубочист. К сожалению, таких специалистов очень мало, поэтому печники иногда сами чистят дымоходы.

— Любая печь требует к себе внимания, определённого режима топки и чистки, — замечает Андрей.

Он рекомендует проводить техобслуживание печи ежегодно перед началом отопительного сезона. Кстати, в Европе даже страховку не продлят и не подпишут, если трубочист не почистил дымоход и не подписал акт хозяину, что печные каналы в порядке.

— У нас же всё это пущено на усмотрение собственников. Сплошь и рядом не чистят по 20 лет, — поделился наболевшим мастер. — Хотя, когда построим, рассказываем, как, чем и сколько надо топить, как обслуживать. С паспортом на печь выдаём и инструкцию по топке.

Кстати, многие не знают простых вещей. Чем плотнее древесина, тем больше тепла при сгорании она отдаст. Понятно, дуб вне конкуренции. Но важно, чтобы дрова были сухими, а не только какими поленьями топить. Если сырыми, то почти половина энергии уходит на то, чтобы выпарить жидкость. Кроме того, из-за этого на поверхности печи могут образоваться пятна, дымовая труба зарастает сажей быстрее и чистить её нужно чаще.

— При выборе, — объясняет важные нюансы мастер, — нужно учитывать не только желание иметь красивую печь, но и баланс теплопотерь помещения, мощность печи. Нецелесообразно в

маленьком доме ставить большую печь — будет очень жарко. Кроме того, есть тонкостенные, среднестенные и толстостенные печи, и у каждой свои особенности. Тонкостенные нагреваются минут за 40, но быстро и остывают, поэтому подходят для небольших помещений, которые нужно быстро нагреть, например, для дач. Со стенами средней толщины печь топится около двух часов. Толстостенные двухконтурные дадут комфортную температуру не быстро, зато смогут поддерживать тепло без значительных перепадов температур между протопками. Такие печи хороши в домах постоянного проживания.

— Заказчики периодически подбрасывают задачки: одному нужна печь с лежанкой, другому — совместить с камином. Но самые сложные, несмотря на кажущуюся внешнюю простоту, — банные, признаётся Андрей. — Особенно трудно проектировать для коммерческих бань. Нужно учитывать большую массу кладки камней и их мощный нагрев. На пике топки температура достигает 900°C, а после протопки — 500–600°C. Камни иногда даже плавятся.

Тонкостям своего ремесла Андрей Шкурко обучает своего 16-летнего сына. Отец счастлив, когда у парня получается и в глазах загорается искра.

— Необязательно, чтобы он тоже стал печником, у каждого своя стезя. Но мужчина должен руками уметь делать всё, в том числе и сложить печь, — убеждён мастер.

Когда выпадает свободное

время, Андрей любит кататься на велосипеде, плавать. Увлечён водным туризмом. Недавно приобрёл каяк, на котором весь сезон ходил по Западной Двине. Но мечтает поплавать по Ладоге, Онежскому озеру и увидеть Питер с другого ракурса — из лодки, проплывая по каналам.

Чтобы без суеты и с удовольствием встретить Новый год с женой и сыном, мастер старается быстрее выполнить заказы. Вспоминает, как однажды семейный праздник чуть не сорвался:

— 31 декабря попросили срочно отремонтировать печь. На небе уже появились звёзды, темно, а мы с напарником ещё докладываем развалившуюся трубу... В этом году празднику ничто не помешало.

Арифметика дела

На изготовление печи-шведки уходит от четырёх до девяти дней. Это зависит от качества кладки и декоративных элементов, а также наличия помощника.

Стоимость кирпича колеблется от 55 копеек до шести белорусских рублей за штуку. Кладка такой печи с декором обойдётся в 2800 белорусских рублей.

Андрей Шкурко ежемесячно отчисляет налоги за себя и наёмного работника — 450 белорусских рублей, а также выплачивает ему заработную плату.

Остальные средства идут на необходимые для работы инструменты, обслуживание автомобиля, на котором ездит на заказы в районы, участие в семинарах, выставках, конференциях.

Елена АЛИМОВА
Беларусь

Фото: Антон Степанищев

Ремесло не хитрое, но кормит хорошо

Умногих городских жителей представление о сельской жизни наивное. Конечно, до американских подростков, которые считают, что гамбургеры растут на деревьях, а «кока-колу» дают специальные коровы, нам очень далеко. Но кого ни спроси из знакомых, которые хотят переехать из города в деревню, все думают, что разведут ферму, живность, огород и будут поставщиками вкусной и здоровой еды загибающемуся городу, а в свободное время — отправлять видео на ютуб и зарабатывать кучу денег.

Первый же год (или даже месяц) для решившихся на переезд показывает, что сельским хозяйством в деревне занимается не более 10% местных. И это неспроста. Остальные на вахтах ездят в город или сидят на завалинке и сокрушаются о несправедливой судьбиншке (попутно раздавив «беленькую»).

В общем, все люди, попавшие из города в деревню, встают перед очевидным вопросом: как заработать деньги?

Ровно в этой ситуации оказался один мой знакомый, который, выйдя на пенсию, рванул в деревню. Продал квартиру, собрал вещи и приобрёл домик в небольшой деревушке.

После переезда и первичного обустройства, мечты о создании мегаприбыльной фазенды на восьми сотках разбились вдребезги. Быстро выяснилось, что разовые микрораздачи еды горо-

ду не интересны, и если заниматься сельским хозяйством, то нужно сразу выходить на большой объём. Да и годы уже не те.

А для этого нужно пахать, как терминатор. Да и до первых серьёзных денег в деревне проходит минимум 4–5 месяцев, а то и год.

И начались мучительные поиски приработка.

На удивление поиски были недолгими: внучки попросили дедушку сделать в школу скворечники, те оказались удачными. Точно такие же скворечники и кормушки заказали соседи.

За неделю дедушка из неудачливого фазендейро перепрофилировался в столяра. После кормушек было решено попробовать себя в мебели: скамейки, стулья и небольшие кресла для бани. Правда, городским они не сильно по душе пришлись, зато дачникам и на садовых рынках недорогие банные скамейки пошли на «ура».

Так что пришлось теперь уже деревенскому жителю ездить два раза в неделю в город и сдавать кормушки и скворечники с хитрой мебелью по городским рынкам. Ценник ставится самый минимальный, благо, что в деревне доска стоит в два раза ниже, чем в городе.

Но неожиданно наибольший доход стала приносить... обочина. Прямо у трассы была сделана небольшая импровизированная торговая площадка, и каждое утро скворечники и кормушки разве-

шиваются у дороги.

Трасса уфимская оживлённая и нет-нет кто-нибудь да остановится.

За день получается продать от трёх до пяти изделий. Ближе к весне можно продать и 5–10. Многие останавливаются, записывают контакты, а потом делают заказ для деревенской бани.

Всем хорош заработок! Напрягает только одно: за краской и са-



морезами нужно ехать в город, что-то сломалось — снова в город. Деньги с рынков и магазинов собрать — тоже в город.

Так что в последнее время дедушка стал сильно задумываться о переезде в город. Разовая поездка за доской выходит дешевле, чем постоянные поездки из деревни в город.

Эта история в целом закончилась хорошо. Но не все могут найти такую подработку. Да и слишком много в последнее время мужчин решило зарабатывать на хлеб насущный столярным делом. Но дедушка на судьбу не жалуется, шутит:

— Хорошее я придумал себе занятие. После сидения за баранкой так приятно работать руками. Ремесло не хитрое, но кормит, а это главное.

Стеклопанная сказка
Яндекс Дзэн



Добровольное фермерское движение «Земляне»

В Калужской области развивается органическое земледелие, закон о котором был принят в прошлом году. И именно на калужской земле зародилась идея добровольного фермерского движения «Земляне», объединяющего тех, кто работает на земле, и тех, кто хотя бы раз задумывался о переезде из города в деревню. Одни мечтают основать ферму, у других это пока ещё не сформировавшаяся идея.

Приземлились

Проект «Земляне» реализуется в рамках госпрограммы «Комплексное развитие сельских территорий», цели которой — сохранение доли сельского населения, развитие сельской инфраструктуры и поддержка российских фермеров. Как рассказала один из координаторов проекта «Земляне» Анастасия Некрасова, сама увлечённая идеей фермерства, это движение зародилось снизу.

— Нужна была база, которая помогла бы горожанам, мечтающим примерить на себя крестьянский труд, и фермерам найти друг друга, — пояснила она.

В Минсельхозе РФ эта идея понравилась. В соответствии с проектом проезд к ферме оплачивают организаторы фермерского движения, фермеры же гарантируют цивилизованное проживание и кормят добровольцев.

К слову, Минсельхоз России рассматривает проведение добровольных стажировок исключительно как агротуризм, ставя и такие цели, как изучение рынка труда на сельских территориях, исследование потребностей сельских территорий в добровольной помощи в социально-культурной сфере.

— Кроме того, от добровольцев ожидается получение предложений по улучшениям и инновациям в сельскохозяйственном производстве, ускорению развития альтернативной занятости, улучшению качества жизни на сельских территориях, — заметила директор департамента развития сельских территорий Минсельхоза России Ксения Шевелкина.

Проект стартовал 1 августа 2021 г., за месяц к нему присоединились 20 фермеров из 11 регионов страны — в основном это ЦФО, но есть и Архангельск, и Ростов, и Новосибирск.

Ферма с историей

По дороге на ферму «История в Богимово» встречаются в обилии крепкие, но пустые дома. Как пояснил местный житель, люди уезжают, поскольку здесь нет работы, нет газа, по его словам, вообще ничего нет, кроме проблем. Он и сам приезжает на родину только летом, как на дачу, рыбку половить, за грибами сходить.

В этой экологически чистой местности москвичи брат и сестра Антон и Эльвира Гудовы основали ферму. Оба экономисты: Эльвира с двумя профильными образовани-



ями, Антон — кандидат экономических наук. Изначально это был социальный проект по поддержке многодетных семей с приёмными детьми. Искали усадьбу, которую можно было бы восстановить. Такой усадьбой оказалась усадьба в Богимово, принадлежавшая семье известного исследователя Севера Василия Прончищева. Позже в ней гостил Антон Чехов. Считается, что знаменитый дом с мезонином — это тот самый барский дом, который Гудовы взяли для восстановления.

— Но сначала деньги — потом всё остальное. Решили заняться органическим земледелием, это нишевая отрасль, хорошо развивается, — рассказала Эльвира Гудова о предыстории создания фермы.

Всё основательно просчитали, для начала изучили тему, объездив половину Европы.

— Познакомились с датскими органиками, которые научили нас органическому земледелию. Они приезжали сюда, поставили нам хозяйство. Так мы одними из первых начали это в России. Сегодня мы — одна из наиболее известных органических ферм полного цикла. Производим молоко и перерабатываем практически без отходов.

— Наша задача — развиваться, научиться реально зарабатывать деньги, — рассказывают фермеры. — Так появился проект устойчивого развития «Качество жизни на земле».

Не просто сказку сделать былью

Создавать фермерское хозяйство Гудовы начали восемь лет назад. Без проблем приобрели 1,2 тысячи гектаров земли.

— Потом поняли, почему нам её так легко отдали, — с улыбкой вспоминает Антон. — Понятно, что пришлось выкорчевывать кусты и древесную поросль. Но главное — здесь не было воды. Бурили скважины, и только на седьмой раз добрались до воды. Зато теперь у нас хорошая артезианская вода.

Благодаря фермерам в Богимово и Никольское провели газ

раньше, чем в соседние селения. Сейчас на ферме работают более 30 местных жителей с зарплатой в среднем 40 тысяч рублей.

Первых коров джерсейской породы привезли из Дании.

— Вот смотрите: это Муха — одна из первых наших, — показывает Эльвира на коровку с белой звёздочкой на лбу. — От них началось наше стадо.

Сегодня на ферме в Богимово уже 80 голов. Главное достоинство коров джерси, что они дают молоко повышенной жирности — от 6 до 8%.

— Молока они дают мало, но доятся сливками, — говорят фермеры.

Для коров созданы идеальные условия: с апреля по ноябрь они на выгуле, в коровнике свободно перемещаются, вода в поилке подогревается до 14°C. Практически все корма производятся на ферме. Сеют травы, выращивают зерновые, выполняя обязательное условие органического земледелия — без химических удобрений. Пока сами полностью обеспечить зерном коров не могут, поэтому частично закупают в таких же органических хозяйствах. Их, кстати, не так уж и мало в Калужской области.

Техника в хозяйстве обновляется постепенно. Изначально, по словам Антона, это был «парк советского периода». Но своё дело «старика» сделали — помогли всё это начать. Потом их сдали в металлолом и заработали на этом почти столько же, сколько потратили в своё время на их покупку.

— Надо внутренне согласиться с тем, что выращиваем всё без гербицидов, без пестицидов, без гормональных препаратов. Антибиотики при лечении коров допускаются не чаще, чем два раза в год, и молоко в это время от них в переработку не пускается. Это всё требования евростандарта, — поясняет Эльвира.

«История в Богимово» — одна из трёх российских ферм, обладательниц европейского экологического сертификата «EuroLeaf». Дважды в год к ним из стран Европы приезжают эксперты для подтверждения сертификации. Получили они и российский сертификат в соответствии с законом

продвигаться быстрее: хотя бы перестали отказывать на основании низких по сравнению с обычными сельхозметодами урожаями.

— Но бюрократическая машина сильно замедляет выдачу кредитов, — машет рукой Антон.

О пользе малых дел

— Малое дело — когда вы приехали к нам на один день, помогли на огородах, в усадьбе что-то сделали, яблоки собрали. Путешествие со смыслом — это добровольная история, когда мы приглашаем к нам людей. Люди приезжают, общаются, вместе работают. Добровольный труд в отличие от наёмного труда, он другого качества, это партнёрские отношения, — рассуждает Эльвира Гудова.

В сентябре прошлого года на ферме работало пятеро добровольцев. Они приехали из разных уголков, познакомились здесь и стали настоящей командой. Например, москвич Аркадий Вдовин вспомнил, как в студенчест-



РФ об органическом земледелии. По словам экономистов, большую прибыль приносит переработка продукции сельского хозяйства, чем продажа сырья. Так что небольшой перерабатывающий цех строился практически одновременно с фермой. Сегодня здесь выпускают высококачественную молочную продукцию. Кроме того, научились делать сыр и создали сыроварню.

— Для хорошего сыра, — пояснила Эльвира Гудова, — нужно «сыропригодное молоко»: молоко от коров, которых кормят только сухими кормами.

Сыроваров отправили обучаться у европейских мастеров. На выставке «Продэкспо» их молоко и сыр были признаны лучшими в своей категории.

Конечно, органическая продукция примерно на треть дороже обычной. Вероятно, на это и был расчёт фермеров-горожан. Несмотря на цены, реализуется она неплохо. Даже в одну из популярных торговых сетей поставляют.

В ближайших планах у Гудовых — увеличение стада до 140 голов: имеющаяся площадь земли при нормах два гектара на одну корову это позволяет. Для этого надо построить ещё три фермы. А ещё в планах — козлятник и расширение переработки. Конечно, очень рассчитывают на получение займов в Россельхозбанке. С появлением закона об органическом земледелии вроде бы дело стало

ве ездил на картошку. В обычной жизни он финансовый менеджер, сюда приехал не только отдохнуть душой, но и изучить экономическую структуру фермерского хозяйства.

— Посмотреть изнутри, с самого низа, как всё это работает, как учитываются финансовые риски. Словом, получаю выгоду непрямого характера, — смеётся доброволец и добавляет: — Вы только посмотрите, как здесь красиво. А как тихо!

— Я не ожидал, что будет так здорово! Общение с владельцами фермы, шаг за шагом реализующими свою мечту, заставляет и нас, добровольцев, поверить в себя. Чистая природа, свежайшие продукты, которые сложно найти в городе, делают нашу жизнь на селе приятной и вкусной. А совместная работа превращает нас с ребятами в команду, способную на гораздо большее, чем если бы мы что-то делали по одному, — рассказывает студент Казанского государственного аграрного университета Бислан Динисламов, приехавший на калужскую ферму из любопытства, ну и погрузиться в будущую профессию.

Словом, есть надежда, что перебежчиков из города в село скоро станет больше.

Елена ШУЛЕПОВА

г. Калуга

Российская газета

<https://soz.bio>

Проект «Биосфера-2»

Осознание важности экологии планеты

В замкнутой биологической системе люди увидели, что нельзя загрязнять жизненное пространство — воду, почву, воздух, всю природу.

«Только здесь мы почувствовали, насколько зависим от окружающей природы. Если не будет деревьев — нам нечем будет дышать, если вода загрязнится — нам нечего будет пить!».

В начале 90-х годов прошлого столетия мир стал свидетелем весьма странного научного эксперимента под названием «Биосфера-2». Восемь человек, одетых в форменные футуристические комбинезоны, помахали огромной толпе журналистов и вошли в герметический шлюз, который располагался в аризонской пустыне. Воздухонепроницаемые стеклянные купола вмещали в себя пять ландшафтных модулей: джунгли, саванна, болото, пустыня и даже маленький океан с пляжем и коралловым рифом. Среди этой красоты располагался сельскохозяйственный блок, оснащённый по последнему слову техники, а также жилой дом, построенный в авангардном стиле. Также кроме людей внутрь были запущены около 4000 разнообразных представителей фауны, включая коз, свиней и кур на ферме.

Весь этот ковчег должен был автономно просуществовать два года, питаясь тем, что росло под куполом, дыша кислородом, который выделяли растения, очищая и бесконечно используя одну и ту же воду. Этакая планета в миниатюре, не тронутая технической революцией, где восемь интеллигентных, просвещённых людей планировали заниматься простым физическим трудом, собираться за одним обеденным столом, музицировать в часы досуга и, наконец, работать ради великой цели, на благо науки. Чем не рай? Оказалось, не всё так просто...

Поначалу всё было именно так, как они мечтали. Колонисты с энтузиазмом работали на полях фермы, проверяли работу всех систем, следили за бурной жизнью джунглей, ловили рыбу, сидели на своём маленьком пляже, а по вечерам ели великолепно приготовленный ужин из самых свежих продуктов на балкончике с видом на созревающий урожай. За зелёными грядками и стеклянной стеной фермы начиналась пустыня и горная гряда, за которой садилось солнце. Этот балкон колонисты прозвали «Визионерским кафе», отсюда будущее казалось особенно радужным. После ужина устраивали философские дискуссии или импровизированные джем-сейшены. Многие взяли с собой музыкальные инструменты, и хоть профессиональных музыкантов среди них не было, то, что получалось, на волне всеобщего энтузиазма казалось авангардной музыкой будущего.

Примерно через неделю главный техник «Биосферы» Ван Тилло пришёл на завтрак очень взволнованным. Он объявил, что у него есть странные и неприятные новости. Ежедневные измерения состояния воздуха показали, что проектировщики купола ошиблись в расчётах. В атмосфе-

ре постепенно сокращается количество кислорода и увеличивается процент углекислого газа. Пока это совершенно незаметно, однако если тенденция продолжится, примерно через год существование на станции станет невозможным. С этого дня райская жизнь бионавтов закончилась, началась напряжённая борьба за воздух, которым они дышали.

Во-первых, было решено как можно интенсивнее наращивать зелёную биомассу. Всё свободное время колонисты посвящали посадкам и уходу за растениями. Во-вторых, они запустили на пол-

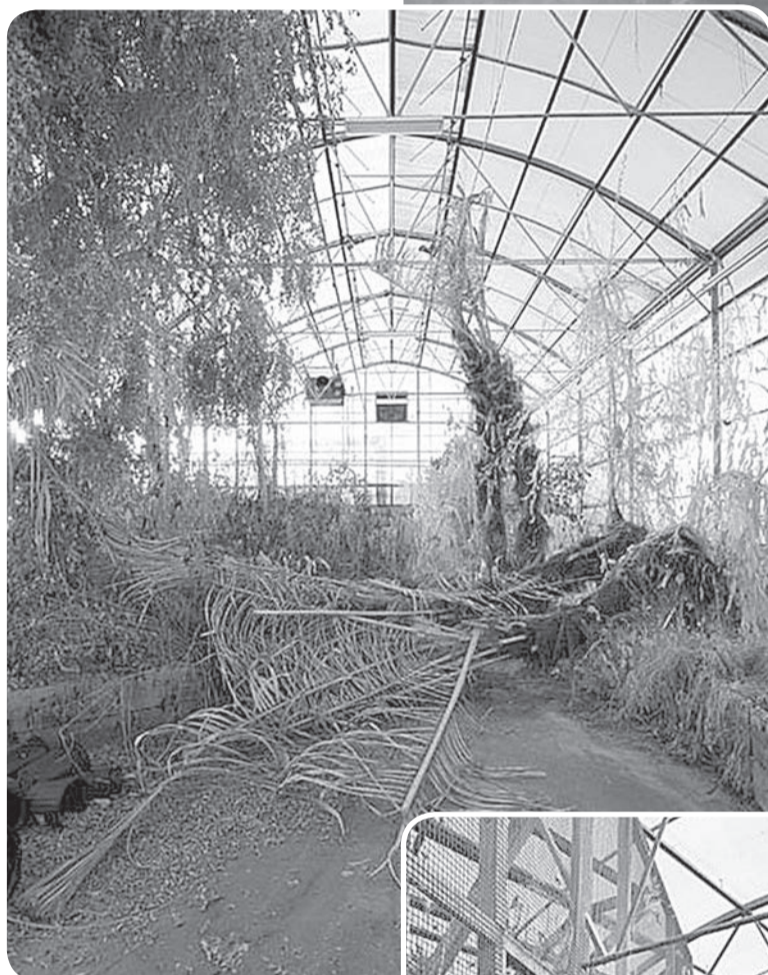

ную мощность резервный поглотитель углекислого газа, с которого постоянно нужно было соскребать осадок. В-третьих, неожиданным помощником стал океан, где оседало некоторое количество CO_2 , превращаясь в уксусную кислоту. Правда, кислотность океана от этого постоянно росла и приходилось использовать добавки, понижающие её. Ничто не помогало. Воздух под куполом становился всё более разреженным.

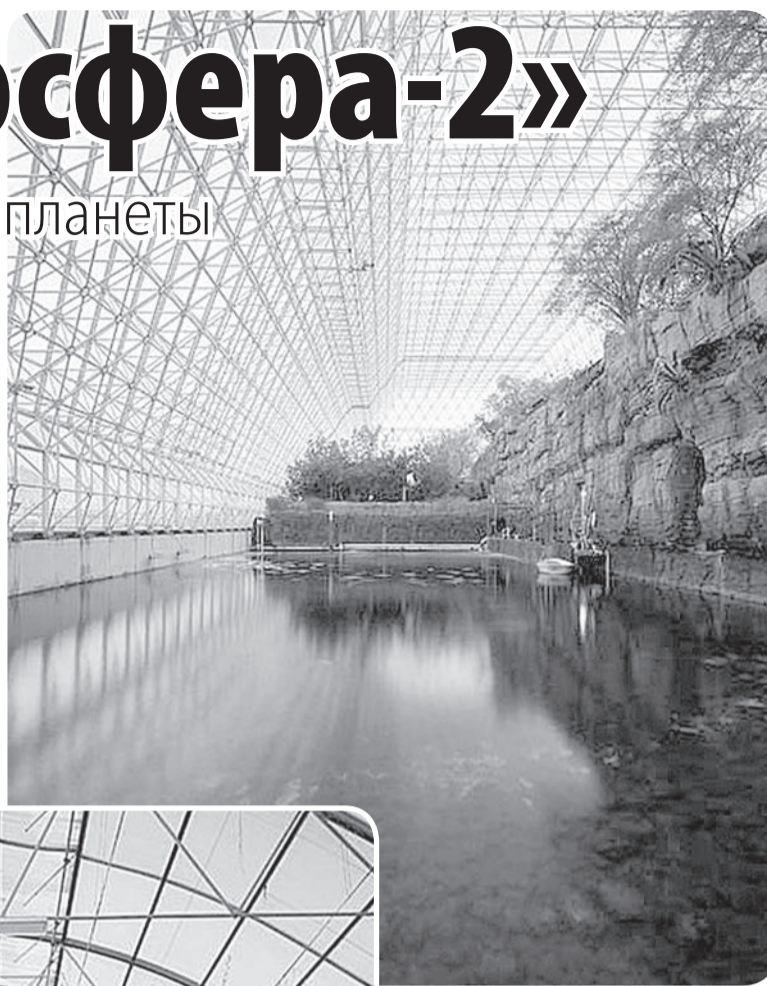

еду стали накладывать каждому в тарелку, отмеряя буквально до грамма. Люди вставали из-за стола голодными и постоянно мечтали о лакомствах большого мира. Вечерние философские дискуссии заменили фантазии о том, что они съедят, когда выйдут на свободу. Кладовую, где хранилось главное лакомство бионавтов — бананы, после отвратительного эпизода с анонимным разграблением пришлось запирать на ключ. Перед тем как отдавать очистки свиньям, люди тщательно выбирали всё, что можно было съесть самим. Банановые шкурки и ореховая шелуха шли за деликатес.

Однажды вечером Джейн Пойнтер, ответственная за ферму,



Вскоре перед бионавтами возникла ещё одна глобальная проблема. Выяснилось, что ферма в 20 соток при всех современных технологиях обработки земли способна обеспечить лишь 80% потребностей колонистов в пище. Их ежедневный рацион (одинаковый для женщин и мужчин) составлял 1700 калорий, что нормально для сидячей офисной жизни, но катастрофически мало при том количестве физической работы, которую должен был выполнять каждый житель «Биосферы». Поначалу ужин сервировали в виде шведского стола, однако вскоре из-за этого начали возникать серьёзные конфликты, и

призналась, что ей было известно о будущем продовольственном кризисе. За несколько месяцев до заселения она просчитала, что бионавтам будет не хватать еды, однако под влиянием доктора Валфорда с его представлениями о здоровой диете было решено, что эта нехватка пойдёт только на пользу. Доктор, кстати, был единственным, кто не жаловался на голод. Он же продолжал настаивать на справедливости своей теории: уже через полгода «голодной» диеты состояние крови бионавтов значительно улучшилось, понизился уровень холестерина, улучшился метаболизм. Люди потеряли от 10 до 18% массы тела и вы-

глядели удивительно молодо. Они улыбались из-за стекла журналистам и любопытным туристам, делая вид, что ничего не происходит. Однако бионавты чувствовали себя всё хуже и хуже.

Лето 1992 года стало для колонистов особенно сложным. Посевы риса были уничтожены вредителями, так что их рацион на протяжении нескольких месяцев почти полностью состоял из фасоли, батата и моркови. Из-за избытка бета-каротина их кожа стала оранжевой.

К этой беде добавился особенно сильный эль-ниньо, из-за которого небо над «Биосферой-2» почти всю зиму было затянуто облаками. Это ослабило фотосинтез джунглей (значит, и выработку драгоценного кислорода), а также снизило и без того скудные урожаи.

Мир вокруг них терял свою красоту и гармоничность. В «пустыне» из-за конденсации на потолке регулярно выпадали дожди, так что многие растения сгнили. Огромные пятиметровые деревья в джунглях неожиданно стали хрупкими, некоторые упали, сломав всё вокруг. (Впоследствии, исследуя этот феномен, учёные пришли к выводу, что его причина крылась в отсутствии ветра под куполом, который укрепляет стволы деревьев в природе.) Стоки в рыбных прудах забились, и рыбы становилось всё меньше. Всё труднее было бороться с кислотностью океана, из-за которой гибли кораллы. Животный мир джунглей и саванны тоже неумолимо сокращался. Прекрасно себя чувствовали только тараканы и муравьи, которые заполнили все биологические ниши. Биосфера постепенно умирала.

Хозяева рая чувствовали себя

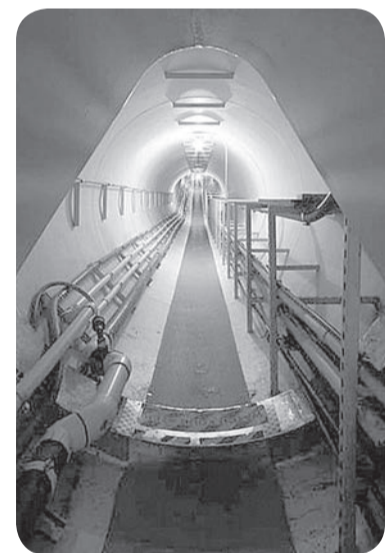

ничуть не лучше. Количество кислорода в атмосфере постоянно снижалось и достигло 16% (при норме в 20%). Это сравнимо с разреженным воздухом гор, и обыкновенно человеческий организм быстро приспосабливается к этому состоянию. Однако из-за общего истощения колонистов горная болезнь не отпускала их. Бионавты начали быстро уставать, постоянно кружилась голова, они не могли уже выполнять работу в прежнем объёме. Но самым радикальным образом кислородное голодание сказалось на их моральном состоянии. Все чувствовали себя угнетёнными, грустными, раздражёнными. Каждый день под куполом происходили скандалы.

Главной причиной конфликта было то, что Аллен не разрешил бионавтам обнаруживать их проблемы. Он продолжал делать вид, что эксперимент идёт по плану. Половина колонистов (оба капитана, пиар-директор и начальница по научным исследованиям, то



ести руководство) были абсолютно согласны с этой позицией. Они считали, что нужно пробить под куполом запланированные два года любой ценой. Ещё четверо бионавтов утверждали, что надо срочно запросить помощь международных учёных, чтобы понять, почему исчезает кислород. Также неплохо было бы заказать немного воздуха и еды извне.

Джейн Поинтер, лидер группы, которая хотела просить помощи, так описывает начало конфликта: «Я убирала в загон для животных на ферме. Голова ужасно кружилась, и приходилось поминутно отдыхать. С утра мы говорили о нашем положении, и я сказала, что оставаться тут и задыхаться — это какое-то сектантство. Я думала про всё это, потом обернулась и увидела Абигайль, которая стояла у меня за спиной. У неё что-то было во рту... В следующую секунду она плюнула мне в лицо! Я растерялась и спросила: «За что?» — «Сама подумай», — ответила та, развернулась и ушла».

Тем временем обычные зрители, которые каждый день приезжали целыми автобусами, чтобы посмотреть, что творится в гигантском человеческом аквариуме, и не подозревали, какие страсти там кипят. Они выстраивались вдоль стены, потягивая колу, жуя хот-доги, и люди в футуристических костюмах за стеклом казались им удивительно одухотворёнными, настоящими героями фантастических книг и визионерами. Хотя, по большому счёту, «визионеры» просто были очень уставшими и голодными.

Осенью 1992 года содержание кислорода под куполом опустилось до 14%. Доктор Валфорд объявил, что снимает с себя свои обязанности, поскольку более не в состоянии сложить в уме даже двузначные числа. По ночам бионавты постоянно просыпались, так как активный фотосинтез растений прекращался, уровень кислорода резко падал и они начинали задыхаться. К этому моменту все позвоночные животные биосферы погибли.

Спустя год после начала эксперимента Аллен и Басс приняли решение разгерметизировать капсулу и добавить в атмосферу «Биосферы» кислород. Также они разрешили бионавтам использовать неприкосновенные запасы зерна и овощей из семенного хранилища. Это значительно улучшило общее состояние колонистов. Одна-

ко две враждующие группы так и остались в состоянии перманентной войны, стараясь даже не разговаривать друг с другом.

26 сентября 1993 года, когда шлюз был торжественно разгерметизирован и люди вышли наружу, по их лицам можно было понять, что эксперимент провалился, изгнание из рая произошло в полной мере и навсегда. Биосфера оказалась непригодной для жизни.

Тем временем журналисты, прознавшие о добавке кислорода в атмосферу, раздули из этого огромный скандал и окрестили «Биосферу» грандиозным провалом столетия.

Так в чём же состояла эта таинственная проблема с кислородом? Когда учёные внимательно осмотрели плачевное состояние разорённых куполов, они пришли к выводу, что роковую роль сыграли цементные перекрытия. Кислород вступал в реакцию с цементом и оседал в виде окислов на стенах. Ещё одним активным потребителем кислорода оказались бактерии в почве. Для «Биосферы» выбрали самый плодородный чернозём, чтобы естественных микроэлементов в нём хватило на долгие годы, однако в такой земле было очень много микроорганизмов, которые точно так же дышат кислородом, как и позвоночные животные. Научные журналы признали эти открытия главными и единственными достижениями «Биосферы».

На одной из внутренних стен «планеты» до сих пор сохранилось несколько строк, написанных одной из женщин: «Только здесь мы почувствовали, насколько зависим от окружающей природы. Если не будет деревьев — нам нечем будет дышать, если вода загрязнится — нам нечего будет пить».

<http://www.adsl.kirov.ru>



У меня есть знакомый волк

Подростком мне пришлось жить в деревне целых два года. Мои папа и мама работали тогда инженерами-геодезистами. Одна фирма предоставила им возможность поучаствовать в этом проекте. Деньги были обещаны немалые, но с конкретным условием: детей с собой в Африку не брать.

Я чуть не плакал. Родители уже хотели отказаться от «африканской» командировки, но старший брат моего отца, дядя Ваня, предложил мне пожить у него в деревне, пока папа и мама будут в отъезде.

Дядя Ваня был лесником, заядлым охотником и рыболовом, он пообещал научить меня стрелять из ружья, ловить рыбу на спиннинг. От таких заманчивых перспектив я не мог отказаться и отправился к дяде в деревню.

Дядя Ваня жил в двухэтажном добротном доме с женой тётёй Валей. Детей у них почему-то не было, поэтому они оба очень обрадовались тому, что я хоть немного поживу у них.

Я стал учиться в деревенской школе, у меня появились новые друзья. Я чувствовал себя счастливым мальчишкой в доме своего родного дяди.

Как-то раз дядя Ваня принёс из леса полуживого волчонка с рваными ушами.

— Мне с ним возиться некогда, а ты, если хочешь, попробуй его выводить, тогда оставим зверя жить у себя до поры до времени, — сказал он.

— А разве нельзя, чтобы волк навсегда остался в твоём доме? — удивился я.

— Можно, только он сам не захочет, — ответил дядя Ваня.

— Почему? — ещё больше удивился я.

— Потому что волк не может жить в неволе, так устроено природой, — объяснил дядя Ваня.

Пришла тётя Валя с работы и сказала, увидев малыша:

— О, да у нас щенок!

— Это волк, тётя Валя, — сообщил я с замиранием в сердце, боясь, что тётя Валя не согласится держать в доме дикого волчонка.

Но тётя Валя спокойно отнеслась к забавам мужа.

— Не было ни гроша, а тут целый алтын завёлся, — засмеялась она, подразумеывая под алтыном волчонка.

Так и стали называть шерстяного малыша Алтыном.



Волчонок быстро поправлялся. Правда, мы с тётёй Валей лечили его и выхаживали изо всех сил, но и волчья порода оказалась живучей, к лету Алтын выздоровел и окреп. Только уши так и остались рваными.

Моё первое лето в деревне было прекрасно. Я ходил с дядей Ваней на рыбалку и в лес, волк бегал за нами следом и после прогулок всегда возвращался в свой вольер.

На следующее лето всё так же продолжалось, пока Алтын не сбежал. В один «прекрасный» день он перепрыгнул через сетку вольера и через забор ушёл к своим сородичам в лес. Я был готов к такому повороту событий и даже в какой-то мере порадовался за своего серого друга.

Два года пронеслись, как один день, и родители забрали меня из деревни.

С тех пор я стал приезжать на новогодние праздники к дяде Ване и, уже став взрослым, привёз в деревню на смотрины свою будущую жену Ирину.

В какой-то из дней мы с Ириной поехали покататься на лыжах в лес. Ира тогда всерьёз занималась лыжным спортом и в процессе прогулки перегнала меня и уехала далеко вперёд.

Я потерял её из виду и вдруг услышал визг и крик Ирины. Со всех ног я помчался на её зов и ужаснулся, увидев её в окружении стаи волков. Не задумываясь,

выстрелил вверх из ружья, без которого никогда не выходил в зимний лес.

Волки оглянулись на меня и слегка попятнулись. Я съехал с горки и встал рядом с Ириной.

— А ну пошли вон, серые бандиты! — крикнул я грозно.

Вдруг от стаи отделился волк. Он был крупный и мощный, одно только его портит — рваные уши.

Это был Алтын, подросший волчонок с рваными ушами — Алтын!!! — заорал я.

Волк прищурил глаза, как будто приглядываясь ко мне, и стал нюхать воздух. Потом он посмотрел на меня внимательно-внимательно, еле заметно вильнул хвостом, рыкнул и пошёл прочь, проваливаясь лапами в рыхлый снег. Стая молча пошла следом за ним.

— А что это сейчас было? — спросила Ирина, всё ещё шокированная происшедшим.

— Так... знакомый волк, — сказал я и отвернулся.

Внезапно ком застыл в горле от нахлынувших на меня воспоминаний детства и о моей дружбе с волком Алтыном.

Потом я рассказал про этот случай дяде Ване, тот ухмыльнулся и глубокомысленно изрёк:

— Для волков такое поведение считается нормальным. Молодец, Алтын, запомнил, как ты его выхаживал, теперь отблагодарил.

Колесница судьбы
Яндекс Дзен

Восстановление леса в России

Восстановить 1,25 млн га леса берутся в этом году специалисты лесного комплекса России. О таких планах рассказали в Рослесинфорге. Часть работ пройдёт в рамках федерального проекта «Сохранение лесов» нацпроекта «Экология», на что будет направлено 2,4 млрд рублей.

Высадку деревьев проведут в два этапа — весной и осенью. В эти времена года деревья приживаются лучше всего. Работа будет вестись на местах вырубок, гарей и там, где деревья погибли из-за повышенной активности вредителей.

Лесовосстановление пройдёт во всех регионах, кроме трёх городов федерального значения —

Москвы, Петербурга и Севастополя, а также Ненецкого автономного округа.

Только в Якутии высадят деревья на площади в 150 тыс. га. Этот регион сильнее всего пострадал от лесных пожаров прошлого года, пламя там бушевало на 8 млн га. Однако, как рассказали в Рослесхозе, полностью растительность погибла лишь на одном пройденном огнём гектаре из ста. На остальных повреждения не настолько серьёзные, чтобы привести к массовой гибели деревьев, большинство из них постепенно восстановятся.

— На каждый гектар можно высадить по две-три тысячи молодых деревьев, — рассказал глава Рослесинфорга Павел Чащин. —

При лесовосстановлении используют сеянцы в основном ели или сосны в возрасте от одного года до трёх лет и высотой 10–12 см. Через семь лет эти посадки станут полноценным лесом. К 2024 году площадь лесовосстановления предстоит увеличить ещё на треть.

rg.ru



Выращивание шампиньонов в домашних условиях

Шампиньоны давно заняли прочную позицию в рационе многих людей. Они вкусные, простые в приготовлении и очень доступные: купить их можно практически в любом супермаркете. Но если вы всё-таки решили побаловать себя и близких экологически чистыми домашними грибочками, вам понадобятся некоторые знания и усилия. Статья расскажет, как самому вырастить шампиньоны.

Приготовление субстрата

Процесс приготовления субстрата называется компостированием. В случае с шампиньонами он достаточно сложен, поскольку этот гриб привередлив к почве и питается только органическими веществами.

Для приготовления субстрата для шампиньонов в домашних условиях понадобится 100 кг свежей золотистой соломы (пшеничной или ржаной), 75–100 кг конского (коровьего) навоза или птичьего помёта, 300–500 л воды, 6 кг гипса или 8 кг гашёной извести.

Солому нужно нарезать длиной 15–20 см и замочить водой на несколько дней, чтобы она стала влажной. Для созревания компоста на бетонной площадке формируется бурт размером 1,5х1,2 метра. Контакт смеси с грунтом или дождевой водой крайне нежелателен, важно избежать проникновения в компост спор грибов-вредителей.

Кто не знает: бурт — это хранилище сельскохозяйственной продукции в форме большой кучи, расположенной на земле или в котловане, укрытой соломой, торфом или опилками с системой вентиляции и защиты от затопления. Обычно в бурте хранятся овощи (картофель, свёкла, капуста).

Солому и навоз (помёт) выкладывают слоями толщиной 25–30 см. Первый и последний слой должен составлять солома. Сверху компост можно укрыть плёнкой, но по бокам должны находиться отверстия для вентиляции.

Следующие три недели в смеси происходит процесс ферментации (горения), во время которого выделяются аммиак, углекислый газ и пары воды, а температура в бурте может достигать 70°C. За это время нужно перебить компост 3–4 раза.

Первую перебивку осуществляют через 6–7 дней, также в смесь добавляется известь или гипс.

Готовый субстрат — это однородная рыхлая масса тёмно-коричневого цвета, запах аммиака в ней отсутствует. Если смесь слишком влажная, её нужно немного разбросать для просушки и ещё раз перебить. На выходе получается 200–250 кг субстрата, что соответствует 2,5–3 м² площади для выращивания шампиньонов.

Впрочем, если вы не хотите возиться с приготовлением субстрата, можно приобрести готовый компост. На рынке представлены блоки из компоста, уже засеянные мицелием. Они удобны в транспортировке, а термоусадочная плёнка защищает компост от природных факторов.

Важно! Некоторые производители предлагают готовый комплект для выращивания шампиньонов, состоящий из субстрата, мицелия и покровной почвы.

Приобретение мицелия (грибницы) шампиньона

Сегодня приобрести мицелий шампиньона не составит труда. Страницы в интернете переполнены рекламой мицелия различной фасовки и ценовой категории. Гораздо сложнее выбрать действительно качественный посадочный материал.

Стерильный зерновой мицелий шампиньонов — это грибница, носителем которой является отваренное и простерилизованное зерно. Мицелий шампиньона обычно производят на зерне ржи, которое на начальном этапе развития обеспечивает грибнице питание.

Зерновой мицелий продаётся в пластиковых пакетах с газообменным фильтром. Хороший жизнеспособный зерновой мицелий — равномерно заросший (белый) со всех сторон и имеет интенсивный грибной запах. Небольшое позеленение говорит о наличии плесневых грибов, а кислый запах — о заражении бактериозом.

При комнатной температуре и в закрытой упаковке зерновой мицелий хранится в течение 1–2 недель, а в холодильнике — до 3 месяцев. Перед посадкой мицелий, хранившийся в холодильнике, нужно выдержать сутки при комнатной температуре, не раскрывая упаковки, чтобы адаптировать грибницу перед погружением в тёплый субстрат.

Компостный мицелий — это компост, на котором росли грибы и который является носителем грибницы.

Закладываем смесь для высадки грибниц

Перед началом работ по производству шампиньонов в домаш-



них условиях в помещении нужно провести обработку против паразитов и плесени. К примеру, можно провести дезинфекцию побелкой потолка и стен известью с медным купоросом. После проведённых мер помещение обязательно нужно проветрить.

Для любительского выращивания шампиньонов достаточно 3 м². Ящики для шампиньонов с целью экономии места можно разместить ярусами на стеллажах. В ёмкость выкладывают субстрат толщиной 25–30 см, немного его уплотняя. Примерный расчёт расходования субстрата — 100 кг на 1 м².

Важно! Большой подвал можно разделить на несколько зон: одну использовать для инкубации грибницы, вторую — для выгонки

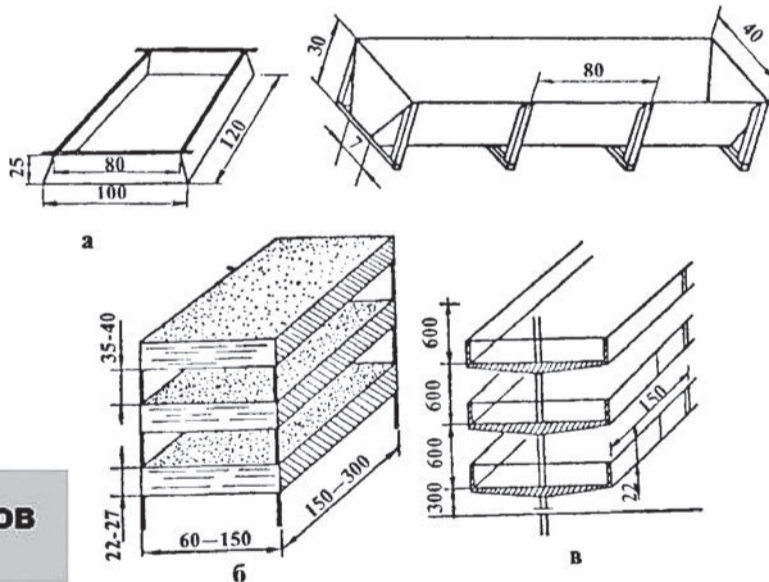

Покровную почву можно сделать самому или приобрести готовую. Для приготовления домашней смеси понадобится 9 частей торфа и часть мела или 5 частей торфа, 1 часть мела, 4 части огородной земли. На 1 м² площади нужно взять 50 кг покровного грунта.

Норма расхода мицелия шампиньонов — 350–400 г на 1 м² для зернового и 500 г на 1 м² для компостного.

Контроль температуры и уход за шампиньонами в период роста

В закрытых помещениях получать свежие грибы можно круглый год. Помещение должно быть чистым и закрытым от внешних факторов, желательно с бетонным полом. Шампиньонам не нужен свет, зато необходима хорошая вентиляция, но допускать сквозняков нельзя.

В тёплом время под выращивание шампиньонов можно приспособить подвалы, погреба, сараи, кладовые, гаражи, чердаки, где поддерживается температура 16–25°C, а влажность воздуха — 65–85%. Температуру в этот период можно изменять с помощью вентиляции. Влажность можно регулировать путём опрыскивания (для повышения) или проветривания (для понижения).

В холодный период подойдут только утеплённые помещения с регулируемой температурой, так как понадобится дополнительное отопление.

Первые 10–12 дней после посадки мицелия в помещении нужно поддерживать температуру на уровне 25°C. Когда грибница разрастётся, температуру следует снизить до 18–20°C, а в дальнейшем поддерживать на уровне 16–20°C.

Важно! Чтобы контролировать показатели температуры и влажности в помещении, где выращиваются грибы, нужно установить термометр и гигрометр. Для повышения питательности компоста иногда используются белковые добавки. Некоторые из них вносятся в субстрат при посеве мицелия, другие — перед нанесением покровной почвы в заросший мицелием компост.

Сбор урожая шампиньонов

Первые плодовые тела появляются через 35–40 дней после посадки мицелия.

Шампиньоны не срезают, как мы привыкли делать в лесу, правильно собирать их выкручиванием. Они являются плесневыми грибами и не имеют корневой системы, грибница в таком случае не повреждается, на этом месте вскоре нарастает новый гриб. А вот остатки срезанного шампиньона могут загнить, привлекая насекомых.

Пустые места после сбора урожая нужно засыпать покровной почвой и слегка полить. Урожайность шампиньонов за месяц — до 10 кг с 1 м². После сбора урожая, через 1,5–2 недели грибы появляются снова.

Выращивание шампиньонов в домашних условиях — дело непростое, иногда даже не весьма приятное. Но результат в виде богатого урожая ароматных и вкусных грибов для своего стола или для продажи оправдывает все усилия.

Александр ВОЛКОВ,
микробиолог

Рекомендации от эксперта

Субстрат для выращивания шампиньонов

Для приготовления субстрата предпочтительнее использовать конский навоз. Но если такой возможности нет, то можно использовать коровий навоз или даже птичий помёт. Технология компостирования во всех трех случаях будет одинаковой.

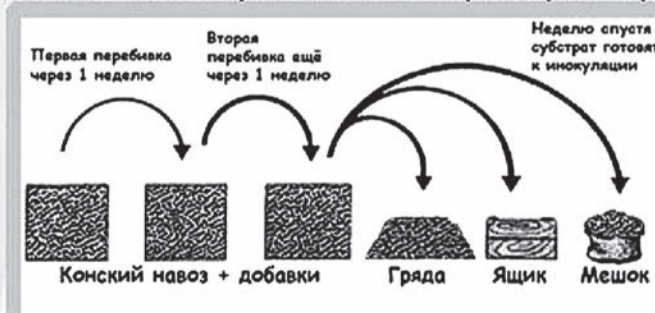

Площадка, где будет закладываться бурт, должна быть с навесом и забетонирована. В процессе компостирования нельзя допускать контакта с почвой или дождевой водой, так как с ними в компост могут проникнуть споры грибов-вредителей, избавиться от которых впоследствии будет очень сложно.



плодовых тел, третью — для подготовки субстрата.

Посадка мицелия (грибницы)

Зерновой мицелий просто высеивается и укрывается слоем субстрата толщиной 5 см. Можно также сделать лунки глубиной 4–5 см, приподнимая почву колышком, куда помещают горсть зернового или компостного мицелия.

Когда грибница начнёт разрастаться, а это произойдёт через 1–2 недели, поверхность субстрата необходимо засыпать покровной почвой слоем в 3–4 см. В ней происходит образование плодовых тел грибов, она также защищает проросший компост от высыхания, потому что покровный грунт нужно регулярно увлажнять. Газообмен между воздухом и компостом зависит от структуры покровной почвы.



Когда сеять семена на рассаду

Универсальная схема для всех регионов



Нам часто задают вопрос по посеву семян на рассаду: когда и какие культуры сеять. Этот вопрос не корректный, так как сеять семена надо, ориентируясь не на календарную дату, ведь она не универсальна для разных областей.

Следует смотреть на два фактора:

- первый — сколько дней перед высадкой нужно рассаде определённого вида растения;
- второй — когда планируете проводить высадку.

Именно от момента предполагаемой высадки и будем отсчитывать сроки проращивания.

Первый момент (возраст рассады) примерно универсален, плюс-минус, в зависимости от того, есть ли у вас возможность обеспечить более длительный рост рассады или нет. То есть какие у вас ёмкости под корни, есть ли место для крупной рассады с нужным количеством света и т.п. Наш опыт таков: если мы не можем обеспечить необходимые условия для роста взрослой рассады, то лучше сеять позже и высаживать юную рассаду.

Ведь переросшая в неблагоприятных условиях рассада — это слабое, медленно приживающееся растение, у которого уже заложена деструктивная программа.

Ещё раз уточню: чем дольше вы хотите растить рассаду, тем большие нужны ёмкости под корни. Особенно перцам и баклажанам, у которых корневая система устроена не так, как у томатов, и, переросшая в тесных условиях, она потом плохо приживается в грунте. Томат проще в этом смысле, он не так чувствителен к повреждению корней при высадке, однако ему нужен свет и прохладные ночи.

Все семена перед посевом мы на ночь замачиваем.

Привожу примерные цифры из нашего опыта. Конечно, если вы готовы обеспечить условия, то можете сроки увеличивать, особенно для перцев и баклажанов.

Учитывайте также, что развиваться и нарастать растение будет, исходя из условий, которые вы ему обеспечиваете (качество грунта и семян, свет — один из основных факторов, питательность почвы, место для развития корней и т.п.). В разных условиях темпы развития будут сильно отличаться!

Возраст рассады

Сроки указаны с момента прорастания семян.

- Тыква — 15 дней. Тыквы могут высеваться сразу в грунт, но

если семян не очень много, лучше сажать рассадой, так как часто семена растаскивают муравьи и подгрызают жучки.

При посеве семян непосредственно в грунт ориентируйтесь на местные сроки (если не знаете, спросите у соседей, которые много лет растят тыквы) и сыпьте не менее трёх штук семян в лунку, следите за тем, чтобы не пересыхала земля.

Посеянные семенами тыквы часто догоняют рассадные, поэтому по времени вы не сильно что-то выигрываете при рассадном методе, скорее, плюс то, что у вас будут стабильные всходы, которые никто не поест и которые не пересохнут, что, повторюсь, актуально, если семян не очень много.

- Огурцы, дыни — около 20 дней. При пересадке не повреждайте корни и ком!

- Люффа — 30 дней. Всходит хорошо, но ей нужна повышенная температура.

- Чуфа — 20 дней или сразу в грунт. Перед посевом замачиваем на сутки, меняя воду 2–3 раза, давая каждый раз семенам часик подышать. Ей очень важно хорошо пропитаться водой, от этого зависит всхожесть!

- Перец — 55 дней.
- Томаты — 45 дней (от 30 до 50).

- Баклажаны — 55 дней.
- Батат — в зависимости от сорта (есть более и менее тугопрорастаемые сорта, которым требуется больше времени и выше температура и влажность) — 30–60 дней, в среднем — 40 дней. Разница в днях состоит в том, сколько черенков хотите снять с клубня.

Сроки высадки рассады

Сроки высадки рассады зависят от конкретного растения и условий: теплица, парник, открытый грунт с агроволокном или без него, тёплые грядки.

Ориентируйтесь на вашу местность, погодные условия в определённое время (год на год не приходится) и «обстоятельства» на грядках.

Мульчирование

Ещё один момент: не мульчируйте раньше времени! Перед высадкой, за неделю, прорыхлите землю плоскорезом и увлажните её, пусть она будет чёрной и влажной, так она лучше прогреется на солнышке. Часто растения не развиваются и болеют, потому что «ноги» у них мёрзнут, при том что «голову» жарит. Не допускайте этого! Мы, как правило, мульчируем не раньше середины июня, когда почва полностью устойчиво прогреется.

Желаем вам крепкой, здоровой рассады и хороших урожаев!

Алёна ЛУЛАМЕЙ
и группа «Все Бататы»
Ростовская область

«Правильные» соседи для малины

Планируете разбить малинник на участке и уже присматриваете подходящее местечко? Не забудьте перед началом работ хорошенько изучить вопрос о совместимости ягодного кустарника с другими растениями. Подойти к выбору партнёра нужно очень ответственно, ведь растения способны воздействовать друг на друга, и далеко не всегда влияние соседа бывает положительным. Зато грамотное расположение на участке взаимовыгодных культур позволит получать отменные урожаи без лишних усилий. Заманчиво, согласитесь?

Требования к условиям роста

Специалисты рекомендуют выращивать малину на хорошо освещённых участках, ровных или слегка уклонных. Ни крутые склоны, ни заболоченные низины, ни открытые возвышенности для этой цели не подойдут.

Кустарник предпочитает лёгкую плодородную почву с показателем кислотности от 5,7 до 6,5 pH. Лучшими предшественниками для малины признаны бобовые и злаковые культуры. Категорически не разрешается высаживать малину на участок, где до этого росли паслёновые. Корневые выделения томатов, картофеля и их ближайших сородичей, накопившиеся в почве, угнетают раз-

витие корневой системы ягодных кустов.

На одном месте малина полноценно развивается и хорошо плодоносит 7–10 лет. Впоследствии грунт под кустами истощается, и малинник приходится переносить на другой участок. Вернуть плантацию на прежнее место можно будет только через 5–7 лет, когда плодородие почвы восстановится.

Соседство с плодово-ягодными культурами

Рассмотрим несколько наиболее возможных вариантов соседства малины с другими обитателями сада.

Ежевика. Хорошее партнёрство. Предъявляет схожие требования к окружающим условиям, что существенно облегчает уход за посадками. Вопреки распространённому мнению, культуры между собой не переопыляются, поэтому гибридов от такого соседства не будет. Чтобы побеги и корни разрастающихся вширь кустов не переплетались, малину и ежевику сажают на расстоянии 2 м друг от друга или вкапывают между ними ограничители в виде жестяных или шиферных листов.

Яблоня. Надёжный друг и компаньон ягодного кустарника. Защищает малину от серой гнили, а та спасает соседку от заражения паршой. Но выращивать малину и яблоню по соседству разрешается лишь в том случае, если плодородное дерево молодое. По мере взросления яблоня постепенно начинает вытеснять со своей территории более слабую товарку.

Виноград. В междурядьях этой ягодной культуры многие са-

доводы доращивают молодые черенки малины, что вполне оправдано: в богатом микроклимате виноградника молодые растения быстро укореняются и хорошо развиваются. Однако взрослые кусты обеих культур будут затенять и «объедать» друг друга, причём в конкурентной борьбе за воду и питание малина, скорее всего, проиграет.

Клубника — неподходящая соседка для малины. Всасывающие корни обеих культур залегают на одном уровне, соответственно, конкуренция неизбежна. К тому же клубника и малина сильно страдают от общего вредителя — малинно-земляничного долгоносика.

Вишня относится к неудачным соседям малины. Её мощные корни будут угнетать ягодный кустарник и со временем «задушат» его.

Грецкий орех известен садоводам как злейший антагонист всех культурных растений. Выделяемые его корнями вещества накапливаются в почве и тормозят развитие соседних культур. Стоит ли говорить, что у посаженной вблизи этого гиганта малины нет ни единого шанса на полноценный рост и качественное плодоношение.

Смородина. Некоторые садоводы считают её слишком слабой компаньонкой для малины. Последняя, действительно, слишком быстро разрастается и активно поглощает из почвы питательные вещества. Однако при своевременном удалении прикорневой поросли и грамотном внесении удобрений малина и смородина мирно уживаются по соседству.

Соседство других культур

Предупредить миграцию ягодного кустарника способен кислый щавель, густо посеянный рядом с малиной в несколько рядов.

Тыквенные, в том числе и огурчики, прекрасно себя чувствуют неподалёку от ягодной плантации, если не страдают от недостаточного освещения и получают питание в необходимом количестве.

Близость бобовых малина принимает с удовольствием. Фасоль, горох, арахис и прочие представители семейства насыщают почву азотом и привлекают к соседке насекомых-опылителей.

Из овощных культур, пожалуй, самыми неподходящими соседями для малины будут паслёновые культуры. Корневые выделения картофеля, перцев и особенно томатов действуют на малину угнетающе.

Если вы так и не решили, что посадить рядом с малиной в текущем сезоне, посейте под кустами календулу и бархатцы. Более неприхотливых и привлекательных соседей для своей ягодной любимицы вы не найдёте. Аромата календулы боятся тля и долгоносики, а фитонциды бархатцев уничтожают возбудителей фузариоза.

Благосклонно отнесётся малина и к близости душистых трав: лимонника, мяты, Melissa, базилика, чабреца.

<https://flo.discus-club.ru>



Нужны ли растениям регуляторы роста

Начиная очередной дачный сезон, самое время вспомнить о различных препаратах для растений, которые используются в том числе при выращивании рассады. Поговорим о регуляторах роста — это, можно сказать, такие БАДы для растений.

В жизни любого растения огромную регулируемую роль играют химические вещества. Они направляют и стимулируют всю его жизнедеятельность. Существует даже целая наука об этих веществах и процессах — биохимия.

Как это происходит в природе

Учёные, наблюдая за африканскими антилопами, заметили: объедая акации, животные всегда двигаются против направления ветра. Оказалось, что акация, когда едят её листья, выделяет газ этилен. Таким образом она сигнализирует об опасности другим растениям, и те по сигналу этилена образуют горькое вещество, чтобы их не ели. Антилопы это выяснили и стали подходить к акации против ветра, чтобы не есть горькие листья.

Этилен даёт плодам сигнал о созревании. Если вы обработаете плоды томата этиленсодержащим препаратом или положите рядом карбид кальция, который выделяет не только ацетилен, но и этилен, то плоды будут созревать.

Именно по этой причине не

хранят рядом яблоки ранних осенних и поздних зимних сортов: созревающие яблоки будут выделять этилен и тем самым дадут сигнал позднеспелым о созревании, а их задача — не созреть, а храниться до весны.

Регуляторы роста синтезируются в одном из органов растения: одни — в молодых листьях, другие — в верхушечной почке, третьи — в корнях. Далее они перемещаются и стимулируют процессы роста и развития.

Действие регуляторов роста растений

К регуляторам роста относятся ауксины, гиббереллины, цитокинины, этилен и другие.

Ауксины образуются в верхушках корней и побегов. Они стимулируют корнеобразование, а также активный рост главного побега. Ауксин способствует образованию корней у листовых и стеблевых черенков.

Гиббереллин отвечает за рост стебля, поэтому его называют гормоном роста. Он образуется преимущественно в листьях и иногда в корнях.

Цитокинин регулирует заложение и рост почек. С цитокинами связан боковой рост побегов.

Этилен отвечает за созревание плодов, а также за подготовку к зимнему периоду. Следует отметить, что в отдельных случаях этилен может оказать и стимули-

рующее действие на рост растений. Но в целом этилен — гормон старения. Ведь всякое созревание всегда переходит в старение.

Применение регуляторов роста растений

Регуляторы роста применяются в сельском хозяйстве давно. Они успешно используются, чтобы:

- устранить периодичность плодоношения;
- ускорить или замедлить цветение растений и созревание плодов;
- притормозить рост клубней и корнеплодов при длительном хранении;
- повысить устойчивость культур к неблагоприятным внешним факторам;
- повысить урожайность и качество продукции.

Но помните: их действие кратковременно. Это своеобразный допинг. Мы можем немного подтолкнуть растение к корне- или плодообразованию, помочь ему пережить мороз, заложить больше цветков и плодов или быстрее эти плоды дозреть. Но растение должно быть сытое и ухоженное. Допинг может подтолкнуть сильного спортсмена к рекорду, однако физически слабого человека никакой допинг не сделает чемпионом.

Поэтому с осторожностью относитесь к упаковкам, которые вам обещают чудеса и золотые го-

ры. В садоводстве чудес нет. Поэтому если, к примеру, на упаковке написано о содержании в препарате ауксина, то он будет стимулировать корни и рост стебля. Во время засухи или когда на растении много плодов, это важно — надо помочь растению. Но если в почве нет питательных веществ, то сколько корню ни расти, урожая не будет.

Если в препарате содержатся гиббереллины и цитокинины, то он стимулирует ростовые процессы, процесс фотосинтеза, увеличение листового аппарата. Зная характер действия препарата, можно ожидать того или иного результата или, наоборот, самим выбирать необходимое для растений средство.

Применение регуляторов ро-



Василий
г. Кострома

Редис — моё весеннее фламенко!

Посадка редиса — долгожданный весенний праздник

С редисом у нас особые, любовные отношения. Без его красненьких корнеплодов, иногда с кокетливым белым хвостиком, не обходится ни одна весна на моём огороде. Во «французской редьке» (ещё одно название редиски) для истого гурмана привлекательно всё — от мочек зелёных «ушей» а-ля спаниель с характерным «рукольным» привкусом до сочного содержимого подземелья. С этим ранним овощем туповатый мишка из известной сказки

про вершки и корешки уж точно бы не промахнулся, определяясь с выбором съедобной части.

Ароматный весенний салатик с укропчиком или радующая глаз окрошечка не обойдутся без компании весеннего выскочки, протеже Петра I, царя, удостоившего сей овощ высочайшей царской милости украшать монарший стол.

Расскажу, как проходит ежегодное празднование посадки редиса в открытый грунт на моём огороде.

Редис — капустин брат

Сложно поверить в то, что капуста и редис происходят из од-

ной семьи — крестоцветные. Но если хорошенько распробовать на вкус, а потом ещё и научиться получать семена этих культур, то сходство определённо можно отыскать.

Весной у любого человека возникает скребущая душу тоска по овощным деликатесам, витаминам, подаренным от щедрот её Величества Земли, и редис тут выступает как палочка-выручалочка: ведь раньше этого спринтера, гордого уложиться в месячный (а то и в половину меньше!) срок, не поспевают ни один подопечный огородника!

Я отдаю предпочтение корнеплодам с нежной и плотной мякотью, с умеренно острым вкусом и вытянутой формой, хотя не чураться и традиционно-кругленькой фигурки. Сажая следующие сорта: «Французский завтрак», «Любава», «Спартак» и др.

Редиска с модельной внешностью удобна для нарезки, к тому же у неё более изысканный вкус, нежели у соперницы с выпуклыми формами и фигуркой «плюс сайз».

Молодой да ранний

Молодость и энергия неразлучны, редиска здесь подчиняется тому же физическому закону: быстро зреешь — много ешь. Краснощёкий малыш особо чувствителен к плодородию почвы, но свежей органики боится, как чёрт лаdana, не любит он и место, где до него обитал кто-нибудь из родственников культур: в жаркую погоду хлопот с крестоцветной блошкой точно не оберётся.

Можно готовить грядку рано весной, но лучше делать это осенью, чтобы земля как следует осела и набрала живительной талой водицы. Голую почву мульчирую слоем хорошо перепревшего компоста сантиметром в пять и в эту пушистую постельку укладываю зёрнышки-бусинки. Бороздки намечаю с помощью деревянного брусочка, тем самым уплотняю нижний слой и собираю влагу к спящим в своих защитных кольчугах семенам.

Бороздки получаются ровными и достаточно широкими — 3 см.

Между рядками всё гораздо проще, мерка тут рука — от кончика большого пальца до кончика мизинца: в растопыренной пятерне у взрослого среднестатистического человека уместается 20 см — вот и универсальная линейка для посева большинства корнеплодов! Пианисты всё могут измерять октавой, создавая свою огородную симфонию!

Семена разбрасываю достаточно редко, где-то 1–2 см между зёрнышками, если уверена во всхожести. Загущенные и непроженные вовремя рядочки могут активировать стрелкование. Причиной выброса стрелки также является избыток и недостаток полива, слишком поздние посевы.

Редис — растение длинного светового дня, поэтому чем он короче (оптимально 10–12 часов), тем меньше вероятность потери урожая, ведь, как ни крути, а корнеплод вкуснее цветочков!

Но если вы предпочитаете генеративные органы растения ве-

ста мобилизует естественные силы растения. Но необходимо помнить, что используются такие вещества в небольших количествах, а превышение рекомендованной нормы расхода может привести к обратному эффекту.

В студенческие годы я изучал действие салициловой кислоты. У человека она температуру снижает, а у растения — повышает. Обработанные томаты при 0°C. Не обработанные потемнели, листья скрутились, немного подмёрзли, но при наступлении тепла пошли дружно в рост и дали хороший урожай. Обработанные холод перенесли хорошо, не подмёрзли, листья остались целы, но при потеплении растения пожелтели и сбросили цветы. Слишком много веществ они потратили на борьбу с холодом. Вот такой опыт применения регуляторов роста.

Василий
г. Кострома

гетативным, то поступайте в противоположность моему совету.

О чрезмерной кислотности почвы расскажут растения-индикаторы или обычные огородные сорняки: щавель малый, подорожник средний, хвощ полевой, лютик едкий и лютик ползучий, а также другие маячки-подсказчики внимательного овощевода-любителя.

Редис не любит кислую почву, поэтому воспользуйтесь обычной печной золой, когда возникнет такая необходимость.

Сроки посадки редиса

Итак, вывод напрашивается сам собой: редис следует сеять в самые ранние сроки. Тогда не придётся искусственно регулировать световой день и замораживать с недостатком влаги. Чтобы прорасти, этому рекордсмену достаточно, если температура на градуснике будет на один градус выше нуля, всходы вынесут заморозки до -4°C, а подросшие растения — и все -6°C. Однако полноценное формирование корнеплода происходит при +16°C. Но ведь пока тот корешок начнёт развиваться, глядишь — ан уже и потеплело!

Дорогие дамы и господа, огородных дел мастера! Убедительно прошу многочисленную аудиторию огородной братии не затягивать временную волюнку и не откладывать семена редиса в долгий ящик — время сеять!

Возможно, вам поспастливится переплюнуть израильского фермера Ниссана Тамира, достигшего рекордного десятикилограммового веса одного нехилого редисочного корнеплода!

Светлана ЯРОШЕВИЧ
Белоруссия





Понравившийся сорт картофеля можно быстро размножить, имея для этого всего несколько клубней. Цель ускоренного размножения — получить от каждого клубня наибольшее количество кустов, а от каждого растения — как можно больше семенных клубней. При посадке целыми клубнями вырастает один куст, а при ускоренном размножении от одного клубня можно вырастить 10–20 и более кустов.

Существует несколько способов размножения — пророщенными и разрезанными на части (по количеству глазков) клубнями, ростками, отводками, делением куста и семенами.

На своём садовом участке я использую два способа — посадка картофеля ростками и семенами.

Картофель из ростков

Впервые способ посадки картофеля ростками применил в 1937 году М. Гулиев из Кабардино-Балкарии. Этот метод упростил и использовал многократно на своём садовом участке и я.

Для этого сажаю пророщенный клубень и засыпаю 4–5 см землёй. Как только появятся росточки, осторожно вилами поднимаю маточный клубень, ростки отламываю — и вот посадочный материал. Нельзя допускать перерастания ростков длиннее 6–7 см. Длинные ростки труднее высаживать, а при глубокой посад-

Ускоренное размножение картофеля



ке из них получается низкий урожай.

Полученные ростки сразу же высаживаю на участке по схеме 60×20 см. Надо заглубить так, чтобы над поверхностью почвы зелёная часть ростка поднималась на 3–4 см. Посадку ведут в пасмурную погоду или вечером и обязательно поливают!

А маточный клубень следует посадить обратно. Таким образом с одного и того же клубня можно снять ростки два или три раза. Такие ростки быстро приживаются и трогаются в рост.

Для получения семенного фонда посадку можно уплотнить и вести двухрядную посадку 10×10 см в разбежку, окучивая их в один гребень. Таким путём получим больше посадочного материала.

Очень важно учесть возвратные заморозки, поскольку всходы легко погибают от холода.

Отделяя росточки от маточного клубня, мы освобождаем расте-

ния от ряда коварных болезней. Этот способ позволяет повысить качество посадочного материала.

Дальнейший уход за растениями ведётся, как за обычными посадками. Все работы — рыхление, полив в рядах, окучивание — нужно выполнять тщательно. Обычно с каждого куста бывает 3–4 картофелины и они более крупные, чем с контрольных кустов.

Главное при этом способе — экономится посадочный материал. Это важно, когда размножаем редкие сорта.

Картофель из семян

При клубневом размножении не менее 25–30% урожая, причём самую доброкачественную и лучшую его часть, приходится снова сажать в землю. Чтобы уменьшить эти проценты, можно использовать посев семенами.

Картофель из семян выращивают двумя способами — рассад-

ным и посевом сразу в поле. Я использую рассадный способ.

В начале апреля замачиваю семена на 24 часа, затем подсушиваю до сыпучести и сею в посевной ящик с дерновой землёй и перегноем на глубину 0,5 см. Увлажняю и закрываю плёнкой. Всходы появляются на 4–5 день, а при посеве сухими семенами — на 8–10 день.

После появления второго листа рассаду пересаживаю в баночки из-под сметаны, заполнив наполовину хорошей землёй. По мере роста подсыпаю землю, ведь картошка любит окучивание. Два раза подкармливаю настоем биогумуса и регулярно поливаю. Ставлю их на самое светлое место. Рассадный период картошки — 30–40 дней после посадки в стаканчики.

В сад везу саженцы высотой 20–25 см и 4–5 мм толщиной. Высаживаю рассаду в рядки с междурядьями в 60 см. Между растения-

ми оставляю 30 см. Как только рассада укоренится, рыхлю междурядья, поливаю и подкармливаю.

В сухую погоду картофель поливаю, особенно когда образуются клубни, по 2–3 литра воды на куст.

Картофель убираю после отмирания ботвы, когда прирост клубней заканчивается. Крайний срок — первая декада сентября. Количество клубней на кусту бывает от 6 до 10 штук.

Я выращивал из семян картофель сортов «Триумф», «Императрица», «Краса», «Дева», «Илона». Это сорта фирмы «Седек». Все они по-своему хороши.

Выкопанный картофель хорошо просушиваю, отсортировываю, перебираю и убираю на хранение. Это семенной материал (получается супер-супер элита) для следующего года.

Фазнави АХМАДУЛЛИН
г. Уфа

Цинерария — украшения сада



хопроницаемых составах. Именно такую почву готовят для выращивания рассады. Для улучшения структуры земли обязательно добавляют песок.

Сроки посева

На вопрос, когда сажать семена на рассаду, нет однозначного ответа. Выбор срока будет зависеть от климатических условий, особенностей самой весны и выбранных сортов цинерарии. Ориентировочно высевают семена на рассаду в феврале, марте, апреле, а в южных регионах, где тёплый сезон длится долго, даже в мае.

Способы посева

Для семенного размножения можно использовать разные способы.

- Почву в ёмкости увлажняют, немного уплотняют. На эту поверхность рассыпают семена, не заделывая их в грунт, а легонько прихлопывают, чтобы они «зацепились» за почву.

- Семена посеять в рассадник на влажную почву, сверху припорошить песком.

- Высеять цинерарию на грунт, прикрыть тонкой бумагой, например, салфеткой. Проклюнувшиеся растения сумеют пробраться сквозь неё.

Независимо от выбранного способа рассадные ёмкости накрывают стеклом или плёнкой для поддержания необходимой влажности воздуха.

Время от времени укрытие приподнимают, чтобы проветрить посадки. Поливают по необходимости аккуратно, чтобы не вымыть или не углубить семена. Дан-

ную процедуру можно упростить, если на дно контейнера с дырочками уложить дренаж. Тогда ёмкость просто опускается в подставку с водой для увлажнения грунта. Ёмкость выставляется в тёплое, освещённое место.

Уход за рассадой

Как правило, максимальный срок всхожести семян цинерарии серебристой — две недели. Но прорастание может произойти и раньше, если посевной материал свежий. При появлении половины росточков укрывной материал снимают и обеспечивают цинерарию хорошее освещение.

Иногда рассада плохо растёт, в этом случае необходимо подкормить её удобрениями для цветов. Удобрения используют строго по инструкции. Ускорить рост помогает и неглубокое рыхление почвы, увеличивающее доступ воздуха к корневой системе.

Поливать растения нужно умеренно и только тёплой водой. Как все астровые, цинерария не терпит слишком влажной почвы.

Пересадка

Пикировку проводят на стадии появления серебристого листочка. Рассаду можно пересаживать не только в пластиковые стаканчики, но и в так называемые пелёнки. Это, по сути, горшочек из кусочка целлофана. Высаживать из них рассаду на постоянное место удобно: корешки не повреждаются.

Для пикирования берут такой же плодородный грунт, как и при посеве семян, который хорошо

увлажняют. Растения в рассаднике тоже нужно полить, чтобы было удобнее их выбирать. Длинные корешки немножко подрезают ножницами, а сами помещают в лунку.

После пересадки землю обжимают, чтобы обеспечить лучшую сцепляемость с грунтом и выгнать воздух из-под корней. Лёгкий полив обязателен. Если сеянцев много, часть из них можно снова пересадить в контейнер на некотором расстоянии.

Уход за растениями в грунте

Высаживать цинерарию серебристую в открытый грунт нужно после установления положительных температур, так как молоденькая рассада боится заморозков, хотя осенью взрослые растения их хорошо переживают и не теряют декоративности.

Приживаемость растений высокая, отходов практически не бывает. Выращивать цинерарию лучше на открытом, солнечном ме-

сте, хотя и лёгкая тень не является преградой.

Высаживать кустики нужно в плодородную почву на расстоянии 20–25 см, чтобы во время роста они не мешали друг другу. В дальнейшем серебристые цветы образуют сплошную линейку.

Уход за растением не обременительный:

- полив по необходимости;
- прополка и рыхление почвы;
- мульчирование свежей скошенной травой или перепревшими опилками;
- подкормка органическими удобрениями каждую неделю (удобрения с высоким содержанием азота не рекомендуются);
- обрезка рассады — важная процедура, позволяющая придать цинерарии больше декоративности;

- удаление цветоносов — необходимая мера, она поможет избежать засыхания нижнего яруса листьев.

Что касается болезней, то, к счастью, растение болеет редко, а вредные насекомые его недолюбливают. Именно высокий иммунитет цинерарии, её декоративность привлекают ландшафтных дизайнеров.

https://vk.com/moya_derevnya_35

Цинерария серебристая, цинерария приморская, крестовник, пепельник — это всё названия одного и того же экзотического растения с привлекательными листьями. Главное назначение цветка — украшение клумб, рокариев, альпийских горок. Листья хорошо сохраняют форму и цвет в засушенном виде, поэтому их используют в качестве сухоцветов.

Выращивание рассады

Новые сеянцы цинерарии в домашних условиях получают выращиванием рассады из семян. Эта операция, как правило, не доставляет особых трудностей, вполне доступна для начинающих цветоводов. Растения растут на любых грунтах, но всю свою красоту открывают на лёгких, возду-



Нам помогли терпение, вдохновение и вера



Друзья, расскажу о том, как 15 лет назад мы переехали на свою землю.

До этого я жила в Ивановской области (за 2000 км), далеко от моего будущего поместья в Ростовской области. Мы с мужем решили ехать сюда только посмотреть на землю и даже не представляли, что останемся тут с весны до зимы, что за лето построим дом, посадим огород, сад и лесок! Ехали мы автостопом с невероятной скоростью, часть пути нас вез гонщик! Первый взмах руки — и, как по волшебству, останавливались нужные нам машины. Видимо, когда выбираешь правильный путь, вся Вселенная помогает, как никогда.

Мы ехали с гитарой, палаткой, спальниками и всё.

Земля нам очень понравилась, а соседи — ещё больше! Мы решили остаться и сразу строиться. Работа нашлась на стройке у одной из соседок. Одежда для нас нашлась у неё же. Нас буквально нянчили все соседи. Среди подарков появилась посуда и многое другое.

Однажды утром мы проснулись от звука приближающихся голосов. Наше поместье находится на окраине и обычно здесь очень тихо. Оказалось, это все поселенцы шли к нам помогать строить дом!

Сейчас рассказы о том времени мои дети слушают, как сказки. Не представляют, как мы жили при освещении маслянок. Со временем мы поставили солнечные батареи, и у нас не только есть свет и работают все бытовые приборы, но и полив летом целый день. Зимой электричества меньше, но и потребление тоже меньше. Зимой не нужен полив, электроинструментами почти не пользуемся (на всякий случай есть генератор), на свет, компьютер, блендер и кофемолку хватает всегда. Блендер используем для зелёных коктейлей.

Спустя годы мы начали уставать от техники, чувствовать её разрушающие вибрации. Стало жаль тратить драгоценное время и столько энергии мысли на её



обслуживание. От многого смогли уже отказаться.

Например, у нас стоит стиральная машина, которой я принципиально не пользуюсь. Большое бельё мы стираем ногами, помогают и дети! Они просто топчутся, танцуют и смеются! Стираем своим средством — щёлоком. Готовим его, как наши прародители, вывариванием из золы. Он обладает уникальными свойствами: идеально очищает посуду, отстирывает, обеззараживает (!), убирает запах. Щёлока для стирки нужно совсем немного. На закладку белья (на 5 кг) в стиральную машину мы вливали от 0,5 л щёлока. Если белое бельё без рисунка, можно количество щёлока увеличивать. (Кому интересно, подробнее отвечу письмом в интернете: <https://vk.com/club146289246>).

Если готовить щёлок горячим способом, с концентрацией на полведра золы — воды до верха, на мытьё головы нужно: на кружку воды от двух до пяти столовых ложек щёлока — это и есть шампунь. Он почти не пенится, но отмывает хорошо. Чем жирнее во-

лосы, тем больше его требуется, щёлочь вступает в реакцию с жиром волос, и на голове образуется индивидуальный шампунь. (Если волосы очень сухие, щёлоком лучше не мыть.) После мытья ополаскиваем волосы кислой водой (с натуральным уксусом) и по желанию настоем крапивы, луковой шелухи, полыни...

Каждый день узнавая что-нибудь о быте наших прародителей, я не перестаю восхищаться, насколько всё было мудро и экологично!

Сейчас мы строим себе дом и не хотим опутывать его проводами, хочется создать ту же волшебную атмосферу, которая была у нас, когда мы жили при свечах... Компьютер вынесем в комнату в пристройке; хотя он вреден своим излучением, мы пока не научились без него организовывать мероприятия, ярмарки...

Но и это возможно в будущем, когда люди будут заранее знать о праздниках, ярмарках в экопоселениях и о том, что они найдут там для себя. Сколько радостных чувств, опыта, веры в себя приобретаешь после поездки! Какого качества товары в поселениях и насколько разнообразно вдохновение мастеров, сколько души в сделанной руками вещи!

Вот только подумайте: в чём главная разница между намоленной и просто куском такой же доски? В икону вложено очень много светлых человеческих чувств, поэтому она и может исцелять. Такая же разница между магазинной рубашкой и рубашкой, вышитой с любовью. Раньше намоленные рубашки могли отводить стрелы от мужей! Когда человек руками делает вещь, это всегда очень долго, вкладывается очень много энергии мысли, чувств. Поэтому очень важны качества мастера, какой он — добрый, счастливый, какие чувства вложил... Такие вещи могут согреть душу, поддерживать Дух.

Сейчас в якобы цивилизован-

ном мире у женщин не стало времени на вышивку и другое творчество. Многие забыли, как это приятно делать и как долго. Одной женщине я вышивала платье всю зиму! Сейчас есть ещё вариант росписи изделий стойкими красками по ткани, это гораздо быстрее и, конечно, дешевле.

Мы всей семьёй переходим на натуральную одежду в основном из льна. Не зря наши прародители выбирали лён. Он имеет сильные антибактериальные свойства. На нём не приживаются болезнетворные микроорганизмы. Для тех, кто работает за компьютером, это обязательная рабочая одежда. Она не пропускает вредные излучения компьютера.

О льне можно говорить долго, как в нём хорошо себя чувствуешь!.. Правда сейчас продают почти везде смесь с хлопком или с синтетикой. Мы делаем льняные изделия с ручной вышивкой или росписью. Через товары делимся с другими своим внутренним миром, своими открытиями.

Когда-то мы приехали сюда совсем другими: не зная, как строить, как обеспечить себя едой, как шить, не зная южных трав... но с огромной верой, вдохновением и трудолюбием! Этого уже достаточно для успеха. Всему научило нас Родовое поместье.

Сейчас многие стараются настолько максимально подготовиться к переезду в Родовое поместье, ждут, живя в городе, по 10 и 20 лет! Я считаю, что невозможно идеально подготовиться к переезду, находясь в городе. Самое дорогое сейчас — строительство, многие мои друзья рассчитывают, во сколько им обойдётся стройка из современных материалов и стараются накопить такие баснословные суммы! А ведь существует столько проектов экододомов из самана, дерева...

Очень дорогое отопление, но и это решает Родовое поместье! Мы много лет отапливаемся и строимся, прореживая лесок

и сад в своём Родовом поместье. Часть деревьев уже были большими, когда мы приехали, а остальное вырастили мы сами, много деревьев насажилось ветром... Если не прореживать деревья, сад не будет плодоносить, деревья начинают болеть.

Кажется, что лучше взять готовые доски, но надо учесть годы жизни для того, чтобы заработать на них!

Пусть не быстро, как в сказке, строится наш новый дом, но он наполняется силой, как и любая намоленная вещь. Мы живём в небольшом домике из самана, построенном в первое лето. И живём в полную силу! Участвуем в праздниках в поселении, принимаем гостей. У моего мужа есть возможность воспитывать своих детей, учить работать с деревом и музыке, самим заниматься садом... Его жизнь проходит среди сада под пение птиц, которые, кстати сказать, не улетают от него дальше метра, даже когда Саша пилит бензопилой! Я очень счастлива, что можно жить семьёй и видеть мужа каждый день! Очень больно вспоминать, как, находясь в городе, мы всё время расставались из-за работы...

Когда живёшь здесь год за годом, начинаешь всё лучше понимать философию жизни наших прародителей. Столько открытий приходит как будто от них... Например, чем может прокормить семью поместье и как сделать так, чтобы целыми днями не копаться в огороде.

Ответы пришли только тут. Хотя в городе мы проводили в библиотеках целые дни, читая о растениях.

Расскажу только о некоторых открытиях по самообеспечению.

Переехав в Родовое поместье, мы сразу начали сажать очень много видов орехов, но климат тут засушливый, и спустя 15 лет мы так и не попробовали ещё ни одного орешка. Растениям для быстрого развития нужен регулярный обильный полив, а нам нужно строить, зарабатывать и детей растить и учить параллельно с уходом за садом...

Зато мы открыли для себя земляной орех — чуфу! В газете «Родовая Земля» читали о свойствах чуфы, мечтали о семенах, а теперь выращиваем сами! Очень вкусный орех, сладковатый, имеет множество целебных свойств, а главное — он очень прост в выращивании: сажаешь весной, а осенью собираешь урожай! Орех может давать прирост один к 400! Весной я замачиваю семена и высаживаю их на рассаду, а до заморозков мы собираем урожай. Перебирать из земли орешки очень долго, выкапываем комья земли с клубеньками, храним в мешках, перебираем или промываем в речке в





корзине с небольшими отверстиями, сушим. Зимой для еды замачиваем; из них можно готовить множество блюд, делать целебное масло.

Сейчас мы уменьшаем огородные посадки за счёт заготовок из сада. Зимой готовим коктейли из своих сухофруктов, ягод, трав; супы-коктейли из семян или листьев вяза (невероятно полезные и нейтральные по вкусу), трав, томатного сока (или сухих помидоров), моркови, растительного масла. То же самое, но с добавлением свёклы — великолепный сыроедческий борщ. Вкусно невероятно, даёт море сил! При этом сохраняются лёгкость и скорость мысли, которые уходят от варёной картошки и каши.

Огурцов раньше заготавливали по 300 л, а теперь несколько баночек, вместо них маринуем разные травы (крапиву, горчицу...), вкус получается почти в точности, как у огурцов (вкус даёт маринад). Трудозатраты несоизмеримы: вырастить огурцы или собрать травы! Сила немутированных трав, их витаминный состав тоже не сравнить с огурцами, даже «своими». Ещё огурцы вытесняются мочёными яблоками. У нас пока нет глубокого погреба, и бочки с яблоками мы опускаем в реку, а когда холодает — достаём.

В хлеб добавляем листья вяза, клёна, шелковицы, липы. У них богатый витаминный состав, мно-

го удивительных свойств (зимой я выезжаю в город, провожу семинары по свойствам трав; это очень важная, забытая информация!). Мы нашли информацию о том, что в древности прародители делали хлеб из съедобных листьев с добавлением муки. Сейчас уже есть исследования свойств этих удивительно доступных даров природы.

Для нас главные учителя — это дети! Каждый день приносят какие-то новые растения: «Мама, как красиво, посмотри!», «Мама, это вкусно!». Я потом обращаюсь в интернет, в травники, ищу растение, изучаю свойства. Сначала боялась, чтобы дети не отравились, учила пробовать новое по чуть-чуть. Сейчас вижу, как животное, выросшее на природе, никогда не съест не то, что ему надо, так и человек может чувствовать.

За эти годы всё вокруг и внутри нас изменилось. Потихоньку доделали первый маленький домик, начали строить дом побольше, посадили множество растений, построили всё для животных... Родили дома двух детей, учим их сами, на семейном обучении.

Находясь тут столько лет, проживая каждый день, участвуя в праздниках, фестивалях, мы нашли то, чем можем быть максимально полезны людям. По образованию я художник, муж всю жизнь занимался музыкой, ездил по всей России с Караваном Сол-



нечных бардов.

Летом мы проводим мероприятие — семейный отдых «В гостях у сказки». Это альтернатива шумным многолюдным мероприятиям для тех, кто ищет тишину, глубинные знания.

Рядом с нашим помещением, у скалы и реки, в очень красивом месте одна-три семьи ставят палатки, я провожу погружение в мир трав, танцы, творческие мастер-классы, мы путешествуем по красивым местам, а вечером поём у костра... Люди заранее говорят, в каких мастер-классах хотели бы поучаствовать. У нас в поселении много мастериц, на занятия которых можно попасть.

На ярмарке мероприятия представлены изделия и продукция поселения. Встречи мы проводим в тёплое время года по выходным (<https://vk.com/event190974195>).

Хочу дать несколько советов тем, кто планирует переезд в поселение Родовых поместий. Поездите по поселениям, поговорите с теми, кто там давно живёт, о том, что вас интересует. Придумайте то, чем вы будете зарабатывать в первое время. Возьмите с собой книги В. Мегре (для перечитывания), море терпения, вдохновения и веры — и всё у вас будет замечательно!

Новикова ВАСИЛИСА

поселение Родовых поместий Родосток, Ростовская область

radosvetodar@mail.ru

Тел. 8-928-105-1611,

8-928-199-1910

(доходят только смс)

Группа в ВК «Душевное — красивое — натуральное»:

<https://vk.com/club146289246>



Здравушкины рецепты •

■ **Оксана Мицкевич**

г. Бобруйск, Беларусь

<https://vk.com/na.polyanke.oksana>

https://www.instagram.com/oksana_mitskevich/



Потрясающий рецепт квашеной свёклы

— Что за чудо! Этот рецепт ничуть не уступает деликатесам корейской кухни! — воскликнул мой домашний гурман (я имею ввиду дочь), накладывая изрядную порцию себе в тарелку.

Рецепт действительно оказался самым удачным среди всех моих экспериментов с квашением.

Делается он довольно просто. Красивую плотную свёклу очищаем от кожуры и нарезаем самыми тонкими ломтиками. Для этого есть специальные приспособления. Главное, чтобы свёкла была достаточно молодая, с налитыми щёчками. (Важно! Сморщенная особь пенсионного возраста сюда не подходит.)

Укладываем ломтики в литровую банку. Добавляем 2 ч. л. соли (без горки) и 1 ч. л. мёда, специи (по 2 шт. чёрного и душистого горошка, гвоздику, лавровый лист). Заливаем холодной питьевой водой и ставим на три дня при комнатной температуре. Лучше подставить тарелку или миску, так как при квашении будет вытекать сок. Быстрее всего процесс ферментации идёт возле батареи.

Готовая квашеная свёкла приобретает потрясающий вкус! Мы закрываем банку крышкой и ставим в холодильник. Лучше этот красный деликатес долго не хранить, так как постепенно процесс квашения будет продолжаться.

Съесть свёклу советую в течение двух недель. Хотя, будьте уверены, она у вас исчезнет гораздо раньше!

А сколько пользы получит ваш организм!

Ведь сама по себе свёкла — уникальный корнеплод. Этот овощ помогает работе мозга, обладает мощным детоксикационным действием. Причём свёкла очищает не только почки, но и кровь (уменьшая кислотность организма), способствует очищению печени.

Богат корнеплод различными витаминами (группы В и РР) и минералами (йодом, магнием, калием, кальцием, железом), а также ценными биофлавоноидами.

При этом квашеная свёкла обладает ещё более полезными свойствами, так как большая часть сахара в её составе поглощается полезными бактериями. При этом продукт в процессе ферментации обогащается энзимами и ферментами.

Квашеная свёкла и свекольный квас традиционно используют для улучшения работы иммунной системы, очистки крови, борьбы с усталостью и выведения камней из почек, лечения аллергии и нарушений пищеварения.

Поэтому наслаждайтесь чудесным блюдом и будьте здоровы!



«Добрая лыжня» на «Доброй Земле»



23 февраля на «Доброй Земле» (Владимирская область, Судогодский район, близ д. Студенцово) прошло сразу два события: «Добрая лыжня» и концерт, посвящённый Дню защитника Отечества.

Все волновались, как пройдёт лыжня, даже подумывали перенести соревнования на другой день. В это время была оттепель, стояла плюсовая температура и дороги то покрывались коркой льда, то становились рыхлыми. В итоге решили праздник отметить традиционной лыжнёй, несмотря на превратности погоды.

Трасса была скользкой, но участники соревнования с отвагой прошли все испытания. Победителей лыжной трассы ждал

сюрприз от «Доброй Земли» — уникальные медали!

После торжественной церемонии награждения победителей состоялся концерт. Звучали военные песни. Школьники выступили с акробатическим номером. Маленькие дети из садика читали стихи. «Гвоздём» программы стало выступление уважаемых поваров, они в строжайшем секрете держали свой номер. В финале пел взрослый хор под руководством Елены Сенковой.

В зале царил атмосфера теплоты и единения.

Завершились мероприятия традиционным чаепитием.

<https://vk.com/dobrayazemlya>



Желудёво-кедровый кофе

Я давно отказалась от употребления обычного кофе, так как повышалось давление, появлялось сердцебиение. Но пять лет назад прочитала в книге «По следам Робинзона» Верзилина о кофе из желудей. С тех пор каждую осень собираю жёлуди и зимой часто готовлю этот чудесный, сытный и целебный напиток.

Ещё в древние времена знали о великой питательной и лечебной силе желудей, добавляли муку из них в каши, хлеб, лепёшки, кисели и взвары.

Химический состав желудей очень богат, они содержат незаменимые аминокислоты, а также антиоксиданты, поэтому их применяют при онкологии. Также их полезно употреблять при лёгочных заболеваниях, при туберкулезе, диабете, так как они снижают уровень сахара в крови. Жёлуди помогают и при сердечных заболеваниях, укрепляют иммунную систему, излечивают желудочные заболевания.

Для употребления в пищу жёлуди надо собирать как можно позже, лучше всего после первого заморозка. Первые упавшие плоды, как правило, незрелые или повреждены червячками. Не



берут в пищу зелёные или пророщенные жёлуди.

Сырые жёлуди в пищу тоже не употребляют, в них много дубильных веществ. Чтобы от них избавиться, промытые, очищенные от скорлупы и порезанные жёлуди замачивают в воде комнатной температуры в течение нескольких дней, каждый день меняя воду. После чего их проворачивают через мясорубку и подсушивают в духовке.

Непосредственно перед применением 2 ч. л. получившихся гранул слегка обжариваю на сухой сковородке, перемалываю в кофемолке и завариваю стаканом кипятка. Пока кофе настаивается,

беру 2 ч. л. кедрового жмыха, тоже мелю на кофемолке, затем добавляю в напиток, а в довершение кладу 1 ч. л. мёда. Вкус получается прекрасный! Такой напиток хорошо согревает зимой и придаёт сил.

По моему опыту, крупные толстые жёлуди, похожие на бочонки лото, более сладкие, чем их мелкие и худосочные собратья. Желудёвую муку в качестве биологически активной добавки можно пришивать в тесто, добавлять в суп или кашу.

Ольга МАКАРОВА

Московская область, д. Цибино

Здоровье зубов

Здоровье зубов зависит от образа жизни, от повседневных привычек и мировоззрения.

• Чтобы зубки были здоровы, нужно пить полезную воду, богатую микроэлементами: калием, кальцием (они укрепляют структуру костей и зубов), магнием, натрием и др.

• Когда пьёте травяной чай, держивайте его в ротовой полости, не глотайте сразу, чуть пополоскайте.

• Чабрец, корень аира, зверобой, шалфей — сильные антибактериальные травы. Это профилактика огромного количества стоматологических заболеваний.

• Чудо-средство для зубов — живица. Маленький кусочек живицы рассасывать перед сном и оставлять во рту на ночь.

Если у ребёнка болят зубки, нужно живицу на ночь прилепить к этим зубкам и дёснам. Если запущенный кариес, то без врача уже не обойтись, а если идёт воспалительный процесс, то в этом случае, особенно у детей, живица хорошо и быстро снимает воспаление (за одну или две ночи).

Если выпала пломба, можно залепить дыру живицей до похода

к стоматологу.

Живичную или прополисную мази втирают в дёсна для предотвращения их заболеваний или для исцеления.

• Прополис обладает сильнейшими антибактериальными свойствами, его жуют для профилактики. Также можно перед сном оставлять в ротовой полости.

• При зубной боли следует обильно полоскать рот травяными чаями (айр, шалфей, чабрец) или соевым раствором: 1 чайная ложка на 0,5 стакана воды. Затем после полоскания положить за щёку кусочек прополиса.

Зубки очень не любят промышленные сладости и сахар. Отказывайтесь от них, а главное — не приучайте к ним детей!

Фруктовая пастила, сыроедческие конфетки с финиками и орешками — достойная замена сладостям.

• Меняйте образ жизни и питания, употребляйте овощи, фрукты, зелень, выращенные без химии. Только сам человек может вырастить для своей семьи настоящие продукты питания.

Разумный человек достоин полноценного здоровья!

<https://vk.com/aninchay>

Иван-чай при простуде

Простуда — это болезнь, связанная с переохлаждением, которому подвергся организм, и снижением местного иммунитета. Переохлаждение нарушает функционирование слизистых оболочек дыхательных путей. Снижение местного иммунитета приводит к активизации бактерий с развитием воспаления. Простуда проявляется симптомами воспаления того или иного участка дыхательных путей.

Наши дыхательные пути — вместилище огромного количества микроорганизмов, прежде всего бактерий. Микробы находятся с организмом человека в состоянии нейтралитета. Их существование и размножение сдерживается и регулируется системой иммунитета. При снижении защитных сил организма микробы активизируются.

Простуда может возникнуть под влиянием четырёх факторов:

1) общее переохлаждение (купание в холодной воде, мороз, одежда не по погоде);

2) быстрая потеря тепла в связи с потливостью, когда горячая влажная кожа контактирует с прохладным воздухом или когда просто имеется поток воздуха (сквозняк);

3) рефлекторный спазм сосудов слизистых оболочек, возникающий при контакте чувствительных зон стопы с холодом («мокрые ноги», босиком по холодному полу и т. п.);

4) охлаждение слизистых дыхательных путей: мороженое, холодные напитки, морозный воздух.

Человек с хорошим иммунитетом практически не подвержен простудным заболеваниям. В свою очередь, слабый иммунитет почти всегда приводит к тому, что в носоглотке формируются очаги хронической инфекции.

Итак, чтобы простуды вас не беспокоили, необходимо зака-

ливание, правильное питание и укрепление иммунитета.

При этом правильное питание включает в себя также частичный или полный отказ от чая и кофе. Сегодня всё чаще можно услышать от врачей рекомендации отказаться от чёрного чая и кофе в пользу не содержащего кофеин иван-чая. Кроме того, привычные нам кофеиносодержащие напитки вымывают из организма полезные вещества, в том числе кальция и железа.

Кипрей узколистный

Иван-чай — хорошее средство для укрепления иммунитета и восстановления жизненных сил.

Люди, сделавшие этот напиток частью своей жизни, зачастую забывают, когда болели в последний раз. Подверженные простудам отмечают, что болеть стали реже и легче.

Секрет полезного действия иван-чая заключается в его составе. Листья кипрея (иван-чая) содержат:

- витамин С (до 588 мг на 100 г);
- витамины группы В (В1, В2, В5, В6, В9);
- минеральные вещества: железо, кальций, калий, медь;
- легкоусвояемые растительные белки;
- антиоксиданты и флавоноиды;
- дубильные и пектиновые вещества (от 10 до 20 %);
- каротин (естественный иммуностимулятор).

В листьях кипрея обнаружено 16 аминокислот, шесть из которых незаменимы (для взрослого человека существует восемь незаменимых аминокислот). 100 г сухого сырья кипрея узколистного покрывают от 5 до 10% суточной потребности для взрослого человека в незаменимых аминокислотах (И.В. Полежаева и соав., Химико-фармацевтический журнал,

2007).

Народные травники давно заметили противовоспалительный эффект иван-чая. Современные учёные подтверждают это и, кроме того, отмечают антиоксидантные свойства данного растения.

Противовоспалительное действие кипрея узколистного обусловлено наличием в его составе дубильных веществ.

На базе лаборатории предварительного апробирования противовирусных веществ БелНИИ эпидемиологии и микробиологии Республики Беларусь изучали противовирусную активность ряда растений. Среди самых активных в этом списке оказался кипрей узколистный, или иван-чай (В.Ф. Корсун и соавт., 2003). В результате проведённых исследований установлен коэффициент противовирусного действия кипрея 1:400. Благодаря содержанию в его составе кумаринов, иван-чай обладает лёгким жаропонижающим и болеутоляющим действием.

Иван-чай положительно влияет на обмен веществ за счёт алкалоидов, содержащихся в нём, им также приписывают благотворное воздействие на центральную нервную систему и кровообращение в целом.

Противовирусное действие кипрея узколистного установлено в отношении вируса герпеса, исследователи связывают это с наличием танинов в его составе.

Противомикробное действие кипрея узколистного изучалось, начиная с 50-х гг. прошлого века. В последующем в результате исследований была установлена связь полифенольных соединений в составе кипрея узколистного с антимикробным действием на грамположительные и грамотрицательные микроорганизмы. Кипрей узколистный может быть эффективно использован в комплексной антимикробной терапии.

Итак, учёные доказали, что иван-чай (кипрей узколистный) оказывает благотворное влияние на организм.

Чай из кипрея не является лекарственным средством, но отлично подойдёт для укрепления иммунитета, и можно его включать в питьевой режим при простуде, ОРВИ и гриппе.

Иван-чай со смородиной — отличный напиток при простуде и гриппе

Для укрепления иммунитета подойдёт любой иван-чай хорошего качества. В сезон простуд и весеннего авитаминоза неоценимую помощь окажут иван-чай с шиповником, облепихой, со смородиной, брусникой. Эти напитки насытят организм витамином С и активизируют иммунную защиту.

При свершившейся простуде и ОРВИ, естественно, необходимо вызвать врача и следовать его рекомендациям, соблюдать постельный и питьевой режим. Иван-чай также окажет неоценимую помощь. Снимет интоксика-

цию, улучшит самочувствие, предотвратит развитие осложнений и ускорит выздоровление.

Очень хорош при простуде иван-чай с таволгой (лабазником), который называют «природным аспирином». Он обладает потогонным эффектом, поможет снизить температуру, облегчит головную боль.

Как заварить иван-чай при простуде

Один из способов приготовления полезного напитка.

Нагрейте воду в чайнике, не доводя до кипения. Подготовьте керамический чайник для заваривания напитка: ополосните его кипятком. Положите 1–2 столовые ложки иван-чая. Залейте заварку горячей водой из чайника и настаивайте 5–7 минут. Заваривать одну заварку можно несколько раз.

Многие предпочитают заваривать иван-чай в термосе для более насыщенного вкуса, что тоже применимо.

Полезный напиток для иммунитета готов!

<https://vk.com/bezraka>





Вкусная косметика

Какао любят все, но не все знают, что его можно использовать не только в кулинарии, но и в косметологии. Это средство всегда под рукой. Но как часто мы его используем для того, чтобы быть красивыми? А ведь с какао можно приготовить множество полезных масок, сделать шоколадную ванну, шоколадный шампунь и шоколадное обёртывание, столь популярное в спа-центрах.

Какао-шоколад содержит ряд полезных компонентов, витаминов и веществ, которые оказывают благоприятное воздействие на кожу, волосы и организм в целом. Входящие в его состав витамины А, РР и витамины группы В помогают оставаться коже молодой, эластичной и здоровой. Витамины группы В разглаживают морщины и борются с раздражениями на коже. Калий питает и увлажняет кожу, железо насыщает клетки кислородом, меланин борется с отрицательными факторами ультрафиолетового излучения.

Шоколадная ванна

Шоколадная ванна — приятная процедура во всех отношениях. Дорогие женщины, балуйте себя полезной процедурой не более одного раза в две недели. Существует множество вариантов приготовления шоколадных ванн, укажем общий принцип. Но прежде запомните, что шоколадная ванна

помогает коже оставаться упругой и увлажнённой, она питает её минералами и витаминами, помогает наладить кровообращение, усиливает распад жиров в организме, борется с целлюлитом и старением.

Перед тем как приготовить шоколадную ванну, необходимо помыться и произвести пилинг всего тела, кожа должна быть чистой.

Итак, для приготовления шоколадной ванны потребуется 200 г какао-порошка, 1 литр молока, цедра одного апельсина и одного лимона. Подогрейте молоко, растворите в нём какао, добавьте кружки лимона и апельсина. Наполните ванну наполовину, вылейте шоколадную массу и перемешайте. Принимайте ванну не более 20 минут. Затем ополоснитесь под душем, вытрите насухо полотенцем и вотрите в кожу питательный крем для улучшения эффекта.

Шоколадный шампунь

Шоколадная маска-шампунь помогает восстановиться ослабленным волосам, питает кожу головы, делает волосы сильными, блестящими и густыми. Полный курс восстановления займёт два месяца, а делать её необходимо два раза в неделю.

1 чайную ложку какао залейте 1 столовой ложкой кипячёной воды и подогрейте на водяной бане.

Полученную кашицу смешайте с одним взбитым яичным желтком и разведите в половине стакана кефира. Вотрите маску-шампунь в корни волос, наденьте на голову полиэтиленовую шапочку и оберните полотенцем, держите 40 минут. Под воздействием тепла полезные вещества лучше войдут в структуру волос.

Шоколадная маска для губ

Также поможет какао-порошок и губам. Для приготовления восстановительной шоколадной маски потребуется 1 чайная ложка какао-порошка, пчелиный воск и 3 капли масла жожоба. Итак, какао-порошок залейте тёплой кипячёной водой. Воды надо столько, чтобы получилась пастообразная масса, которую необходимо подогреть на водяной бане, добавьте пчелиный воск на кончике ножа и масло жожоба. Готовый бальзам нанесите на губы толстым слоем и подержите 15 минут. Затем смойте маску тёплой водой.

Шоколадная маска для лица

Кто же не мечтает о том, чтобы как можно дольше оставаться молодым и красивым?! Шоколадная маска для лица на основе какао-порошка и мёда поможет увлажнить кожу, сделать её моло-



дой, уменьшит появление морщин, очистит и смягчит кожу. Для приготовления такой маски потребуется 1 столовая ложка какао-порошка, 1 столовая ложка мёда, 1 чайная ложка лимонного сока и 2 столовые ложки тростникового сахара. Смешать все ингредиенты в миске, если надо, немного подогреть, чтобы сахар полностью растворился. Нанести смесь на предварительно очищенную кожу лица круговыми движениями и оставить на 10 минут. Затем удалить остатки маски тёплой водой.

Шоколадное обёртывание

Шоколадное обёртывание делает кожу мягкой, увлажняет её и борется со старением. Кро-

ме того, потрясающий аромат какао поднимает жизненный тонус и настроение на целый день. Для очевидного эффекта необходимо проводить обёртывание 2–3 раза в неделю в течение месяца, каждый сеанс по 30–50 минут.

Для процедуры понадобятся 200 г какао-порошка, 100 г белой глины, 200 мл тёплой воды. В миску выложите все ингредиенты и хорошенько их смешайте. Получившуюся массу нанесите на проблемные места и оберните пищевой плёнкой. Чтобы усилить эффект, наденьте термобельё, тёплые брюки и залезьте под одеяло на 30–50 минут. Затем удалите плёнку, примите душ, нанесите увлажняющий крем.

По материалам <https://vk.com/travushka>

Волшебный кисель из гречки

Мелкие треугольные семена крупяной культуры гречки знакомы всем. В исторические времена её возделыванием занимались преимущественно греческие монахи.

Сейчас же гречка считается распространённым пищевым продуктом во всех уголках земного шара. Из неё варят каши, пудинги, запеканки, жарят котлеты и варят супы.

Из гречихи мелят и муку, только она непригодна для выпечки хлеба из-за низкого состава клейковины, а вот блины и оладьи из гречишной муки получаются отменные.

А ещё из муки заваривают необыкновенно полезный для здоровья гречневый кисель, который не только чистит организм от токсинов и шлаков, но и укрепляет стенки кровеносных сосудов.

Кисели, как известно, действуют в организме подобно мягкой щётке, адсорбируя тяжёлые металлы и токсические элементы. Гречневый кисель — вкусное и полезное для организма блюдо, ведь целебные свойства гречки уникальны и приносят огромную пользу организму.

В гречневой муке содержится клетчатка и важные микроэлементы, которые способствуют очищению желудочно-кишечного тракта от токсинов, чистят сосуды, укрепляя их стенки.

В ядрице большое количество рутина, который в традиционной медицине назначают для укрепления стенок кровеносных сосудов при их повышенной лом-

кости. Если у вас часто появляются синяки на коже, это как раз и говорит о ломкости сосудов и их проницаемости.

- Благодаря сочетанию рутина с фагопирином, гречку используют при лечении атеросклероза, варикозном расширении вен, гипертонии, диатезе, кори, скарлатине.

- Высокое содержание лецитина способствует применению гречки при заболевании печени, нервной и сосудистой систем.

- Фолиевая кислота стимулирует кроветворение и повышает устойчивость к неблагоприятным факторам среды, особенно токсических воздействий и ионизирующих излучений.

- Калий и железо очищают организм от радиоактивных изотопов, вернее, выступают в качестве фильтра и не дают им усваиваться.

- Гречка обладает уникальной способностью поднимать уровень нейротрофического фактора в организме, который так необходим при двигательной активности и поднятии мотивации.

Гречневая крупа заменяет больным диабетом хлеб.

Как приготовить гречневый кисель

Простой рецепт: в стакане холодной воды хорошо перемешайте три столовые ложки гречневой



муки. Затем в кастрюле вскипятите литр воды и тоненькой струйкой влейте гречневую суспензию. Поварите 1–2 минутки, пока не схватится, дольше не нужно варить. Чем меньше термическая обработка, тем больше пользы останется в киселе. Целебный кисель готов к употреблению, только его для этого нужно охладить.

Более целебными качествами обладает мука из зелёной гречки. Зелёная гречка — живая, а коричневая — обжаренная. Сами пони-

маете, что при термической обработке часть питательных веществ теряется. Чтобы проверить, живое зерно или нет, просто попытайтесь его прорастить.

Как принимать кисель

Принимать гречневый кисель рекомендуется два раза в день, желательно утром и вечером по 120–150 мл, до еды. Храните кисель в холодильнике. Для улучшения вкусовых качеств киселя из гречки, можно добавить столовую ложку мёда. Курс очищения и лечения организма — два месяца, после этого делается перерыв до 30 дней. Ориентируясь на состояние здоровья, по желанию лечение можно повторить.

Получается большая пор-

ция, на несколько дней. Кому не нравится данный рецепт, можно ежедневно заваривать свежий гречневый кисель. Тогда необходимо кипятить только то количество воды, которое требуется на один приём, то есть 150 мл. В кипящую воду также струйкой вливается разведённая в небольшом количестве воды 1 столовая ложка гречневой муки. Держать на плите до лёгкого загустевания.

Применяя кисель из гречки, вы поможете своему организму освободиться от токсинов и шлаков, так как этот напиток способствует очищению и укреплению сосудов и печени, улучшает обмен веществ и общее состояние организма.

По материалам <https://monamo.ru>

Вибрации эфирных масел

Если бы ароматы эфирных масел могли излучать частоты в Гц (в звуковом диапазоне), то мы услышали бы чудесные звуки.

Одни эфирные масла звучали бы как аккорды, другие — как полифония (многоголосье). А при вдыхании синергичной смеси эфирных масел в наши уши струилась бы удивительная симфоническая музыка, возрождающая наше тело и душу к жизни.

К сожалению, аромат невозможно услышать органами слуха, видимо потому, что его вибрации измеряются в МГц, а не в Гц. Аромат невозможно увидеть органами зрения и ощутить органами осязания. Вибрации аромата можно воспринимать только органами обоняния. Стоит нам вдохнуть аромат эфирных масел, и в первые мгновения, ещё не осознавая его прелести, он начинает воздействовать на человека. Через 20 секунд после проникновения мозг начинает посылать сигналы органам на восстановление нормальных функций. Это похоже на запуск антивирусной программы в компьютере.

Это чудо можно отнести только к эфирным маслам терапевтического класса, натуральным эссенциям, выработанным из природного сырья — эндемика. Синтетическое подобие не несёт в себе ничего, его можно сравнить с пластмассой. Также очень низкой частотой колебания обладают масла, выработанные для парфюмерной, косметической и пищевой промышленности, с применением продуктов нефтепереработки.

Частотный спектр эфирных масел

Каждая болезнь обладает собственной частотой, и если на неё воздействовать веществом с частотой более высокого уровня, то болезнь исчезает.

Когда мы слышим слово «вибрация» или «частота», на ум приходят разные названия и понятия — энергетика, биоэнергия, Ци, жизненная сила. Науке она известна как электромагнитная колебательная частота.

Мы иногда заявляем друг другу: «Ты слишком напряжён!» или «у неё плохая энергетика». Порой и не подозреваем, насколько близки к истине, употребляя модные лексические обороты.

Ежедневно в наши уши поступает поток тревожной информации. Обиды и раздражение, недовольство подчинёнными и невысказанное возмущение начальству, ревность, обиды, потери — всё это накапливается в нашем теле и душе, уменьшая способности, обнуляя стремления, подавляя силу духа. Заряд становится со знаком «минус» и стремится к ещё большему «минусу». И небо не такое голубое, и трава пожелтая.

Наука установила, что в этом мире всё имеет свой электрический заряд. Окружающая среда, растения, вещи, вода, продукты, которые мы употребляем в пищу, — всё излучает вибрации. Самая мизерная часть этой вселенной излучает вибрации, и чем они выше, тем большей силой обладает источник этой энергии. Удивительно, но установлено, что эфир-

ные масла (натуральные жидкие концентрированные ароматы) наделены частотой, в несколько раз превышающей все природные вещества на этой планете, известные науке. Их диапазон составляет 52–320 МГц.

Единица частоты исчисляется в герцах. Названа так в честь Генриха Герца, немецкого физика, который экспериментально доказал существование электромагнитных волн.

Герц (сокращенно Гц) — это электрическая энергия, передаваемая в виде серии циклов, равная одному циклу в секунду.

МГц — это миллион циклов в секунду.

Если проще, то понятие «частота» определяется количеством повторов в определённом интервале времени, или это скорость потока постоянной электрической энергии между двумя любимыми точками.

Самый простой пример — сердцебиение. Сердце может биться 60–65 ударов в минуту. В случае болезни или других объективных причин, частота сердцебиения увеличивается от 80 ударов и выше или, напротив, значительно уменьшается — 15–20 ударов. Врачи давно научились ставить диагноз по количеству ударов в минуту.

Частотные диапазоны ароматов

Учёными было установлено, что диапазон ароматов составляет от 52 МГц до 320 МГц:

- роза — 320 МГц;
- мирт — 189 МГц;
- лаванда — 118 МГц;
- голубая пижма — 105 МГц;
- мелисса — 102 МГц;
- равенсара — 134 МГц;
- безсмертник — 181 МГц;
- мирра — 105 МГц;
- голубая ромашка — 105 МГц;
- можжевельник — 98 МГц;
- алоэ — 96 МГц;
- сандаловое дерево — 96 МГц;
- цитрусовые эфирные масла — 91 МГц;
- анжелика — 85 МГц;

- мята перечная — 78 МГц;
- гальбанума — 56 МГц;
- базилик — 52 МГц.

Для сравнения были приведены другие примеры:

- свежие продукты питания — 15 МГц;
- сушёная трава — 12–22 МГц;
- свежая зелень — 22–27 МГц;
- консервированные продукты — 0 МГц.

Влияние на человека

Эфирные масла с высокими вибрациями (92–360 МГц) оказывают влияние на духовное здоровье человека. Аромат розы, обладающей самой высокой частотой из всех изученных на данный момент эфирных масел, способен поднять человека на очень высокий уровень любви, чистоты и творчества. Этим же способностью обладают все цветочные ароматы: иланг-иланг, нероли, жасмин, герань, лаванда, ромашка римская, тубероза, нарцисс.

Эфирные масла, обладающие более низкой частотой колебания, лечат тело, устраняют в нём неполадки. Например, сандал, базилик, гальбанум, мирра, ладан, кедр и другие.

Эфирные масла, обладающие средней частотой колебаний, имеют способность выводить из тяжёлых депрессий, изменять настроение, улучшают умственную работу, увеличивают концентрацию внимания. К ним можно отнести: ветиверию, мускатный шалфей, цитрусовые ароматы, розмарин, мелиссу и др.

Каждое отдельное эфирное масло отвечает за свою область.

1. Некоторые масла способны зарядить энергией, наполнить бодростью и жизнью — такие, как эвкалипт, розмарин, тимьян, гвоздика.

2. Другие эфирные масла, напротив, успокоят, внесут размеренность и равновесие — лаванда, мелисса, ромашка, мускатный шалфей, ладан.

3. Ароматы ели, сосны, можжевельника, кедра, сандала, амира-

са, розового и чайного дерева помогут справиться с тяжёлыми и продолжительными болезнями, восстановят тело после продолжительной болезни, укрепят иммунную систему.

В смесях, созданных по законам синергии, эфирные масла приобретают дополнительные возможности, наделяя друг друга новыми свойствами и силой.

Влияние на биопатогенную микрофлору

Эфирные масла всегда побеждают биопатогенную микрофлору, они способны подавлять источники болезней — вирусы и бактерии.

Вокруг нас, а иногда и внутри нашего организма, существует невидимый микромир, который может спровоцировать множество заболеваний. Самыми мельчайшими являются вирусы. Эти существа, как и всё живое, стремятся к выживанию. Они поглощают пищу, выделяют продукты её переработки (токсины) и активно размножаются. Прекрасным условием для размножения является любая жидкость и температура от 37°C до 40°C.

Микробы вызывают множество заболеваний — от обычной кишечной инфекции до более серьёзных заболеваний, таких как язва, рак, полиомиелит, гепатит и многие другие.

Микромир, как и всё живое, выделяет вибрации в определённом диапазоне частот, но они значительно ниже частот, выделяемых эфирными маслами. Благодаря своим высоким вибрациям, эфирные масла способны подавлять вирусы и бактерии.

Клинические исследования доказали, что эфирные масла, обладающие более высокой частотой, могут создать среду, в которой микробы, бактерии, вирусы, грибки и другая биопатогенная микрофлора не выживает. Вибрации жидких концентрированных эссенций (эфирных масел) способны помочь организму человека оставаться здоровым и энергичным.

Для эксперимента учёные начали применять эфирные масла в клиниках, где проводили санацию палат, в которых находились пациенты. В результате больные становились более бодрыми, лучше спали и быстрее выздоравливали. Их настроение менялось в позитивную сторону. У тех, кто отчаялся и сдался в борьбе с болезнью, пробуждалась жажда к жизни.

Эксперименты

В качестве доказательства воздействия эфирных масел на человека Брюсом Таинию был проведён ряд экспериментов на двух мужчинах возрастом 24 и 26 лет.

• Кофе.

Молодому человеку предложили вдохнуть аромат чёрного кофе, и частота колебаний его тела снизилась с 66 МГц до 58 МГц за 3 секунды. Удивительно, что, вдохнув ароматную смесь эфирного масла, частота колебаний вернула свои позиции всего за 21 секунду.

Второму молодому человеку предложили сделать несколько глотков чёрного кофе. В результате ему потребовалось три дня для восстановления прежнего состояния.

• Курение.

В результате эксперимента выяснили, что если человек просто стоит рядом с курящим, то частота вибраций его тела опускается с 65 МГц до 48 МГц. Если он курит сам, то его частота снижается до 42 МГц (43 МГц — частота возникновения онкологии).

• Молитва. Позитивные мысли.

Если наш ум занят дурными мыслями, воспоминаниями о потерях, то в среднем частота колебаний снижается на 10 МГц и, наоборот, приятные воспоминания поднимают вибрации на 10 МГц.

Медитация, молитва, чувство благодарности поднимают колебания в среднем на 15 МГц.

Доктор Роберто Беккер в своей книге «Электромагнитная частота тела» пишет, что тело человека имеет свою электромагнитную частоту и благодаря данным о вибрациях тела можно ставить диагноз многим болезням.

Частоты колебаний

Интересно, что:

• здоровый человек в состоянии бодрствования имеет колебания 62–78 МГц;





- человек подвержен простуде, если его колебания опускаются до 59–60 МГц;
 - при гриппе частота колебаний 58 МГц;
 - при заболевании вирусными инфекциями частота опускается до 55–58 МГц;
 - заражение кандидозом и гельминтами возможно при колебании от 55 МГц;
 - восприимчивость к вирусу Эпштейна-Барра — 52 МГц;
 - заболевание раком — 42 МГц;
 - умирание тела — 20 МГц;
 - клетки организма человека подвергаются мутации при частоте колебаний тела ниже 62 МГц.;
- Вывод: все заболевания в организме человека начинаются в диапазоне от 58 МГц.

Научные доводы

Исследователь Джим Осман, доктор наук, автор труда «Энергетическая медицина», называет эфирные масла энергетиками фармакологии и считает их более безвредными в отличие от химических фармакологических препаратов, так как эфирные масла не производят канцерогенных частот, а значит, вибрируют в гармонии с организмом человека, обеспечивая правильную частоту вибраций.

Ещё в XIX веке Никола Тесла, известный изобретатель инноваций в области электричества, отметил, что если бы было возможно устранить некоторые внешние частоты, пронизывающие тело человека, то человечество стало бы более устойчивым к болезням.

Все электрические приборы в наших домах и на работе — светильники, микроволновые печи, телевизоры, мониторы, компьютеры, мобильные телефоны и прочие гаджеты — являются излучателями электромагнитных колебательных частот. Их воздействие разрушительно для электрического поля человека. Эфирные масла способны восстановить равновесие, наладить разрушенные связи, устранить хаос, наладить гармонию в естественной программе работы организма.

Воздействие эфирных масел на человека

1. Натуральные эфирные масла не токсичны, так как состоят из тех же веществ, что и организм человека.
2. Эфирное масло работает, когда этого требует организм, при этом их частота и эффект способны накапливаться.
3. Если в них нет нужды, то их воздействие незаметно.
4. Эфирное масло очень быстро поглощается организмом через органы дыхания и начинает работать через 22 секунды после вдыхания. Электрические импульсы достигают обонятельной луковицы в мозге, который, в свою очередь, отправляет их в другие части тела.
5. Тепловое воздействие (горячая ванна, горячая ингаляция) даёт лучший результат.
6. Каждое отдельное эфирное масло имеет свою индивидуальную частоту. Масла с более высокой частотой способны воздействовать на эмоции и духовность, а с низкой — на тело и его физические проявления.
7. В смесях, созданных по законам синергии, эфирные масла работают с наибольшим эффектом.

Юрий ИСАЧЕНКО

<https://naturehacks.livejournal.com>

Всегда сохраняйте любовь и спокойствие!

Рубль падает, цены растут, год грозит сокращением рабочих мест. Что поможет в такие непростые времена, в чём искать опору и где набираться сил расскажет основатель крупнейшей в мире школы Ведической астрологии и Восточной психологии Рами Блект.

— Рами, правда ли, что мы живём в особенное время перемен, обновления поколений и именно поэтому во многих странах сейчас экономический кризис?

— Все кризисы в экономике, политике и даже в личных отношениях из-за того, что у нас не правильно выстроены приоритеты, в первую очередь — духовные. У нас сейчас общество эгоистичных потребителей, оно какое-то время может хорошо жить, но в нём изначально один сплошной кризис. И особенное время тут ни при чём.

— Так что же делать?

— Нам всем надо стараться думать не только о себе: а и о том, как мы можем отдавать, как можем других сделать счастливыми. Человек, находящийся в сознании отдающего, никогда не будет себя ощущать бедным и несчастным, и Вселенная всегда пошлёт ему достаточно средств.

Главное во время кризиса — внутри сохранять любовь и спокойствие, а на внешнем уровне не опускать руки и активно что-то делать. Идеально жить согласно своему предназначению, на благо всех живых существ, и важно осознать, что жизнь в материальном мире — один сплошной кризис, цель такого «кризиса», как и цель нашей жизни, — приблизить нас к божественной любви, состоянию осознанности.

— Есть какие-то особые способности без потерь пережить непростое время?

— «Переживать» время, ждать никому не советую. Жить нужно здесь и сейчас. Чем больше человек живёт не в реальности, то есть не в состоянии «здесь и сейчас» (вспоминает прошлое и ждёт светлого будущего), тем более он несчастен.

Это как сравнить с процессом обучения чему-либо. Чтобы усвоить урок, нужно сконцентрироваться, суметь поместить ум в состояние «здесь и сейчас». И так во всём. Едва ли вы найдёте успешного человека, который не мог бы сконцентрироваться на «здесь и сейчас» и жить в реальности.

— Но если концентрироваться на «сейчас», заметишь, что люди стали жить хуже...

— Если у человека вся цель дожить до пятницы, а потом нагуляться до понедельника, то да, экономический кризис — это катастрофа. Если у вас более высокие ценности, то вы понимаете, что это всего лишь игра материального мира. Поймите: нет кризиса, есть новая реальность. Кто-то может сказать: «Я потерял источник дохода», но на самом деле ему Вселенная говорит: «Займись новым делом, займись наконец тем, что соответствует твоему предназначению».

— У каждого человека есть предназначение?

— Да. Если говорить обобщённо, то предназначение каждого человека — слушать свою душу и следовать её порывам, жить в согласии со своим Внутренним Я. Душе нужна лишь любовь, это состояние «здесь и сейчас» и служение.

Душе очень важно кому-то служить, о ком-то заботиться, безкорыстно отдавать, ничего не ожидая взамен, и жить этим состоянием. Как только этого нет, душа умирает, и человек уже не живёт. Проклятого говорят: «Умер в 25, а похоронен в 70». То есть тело человека живёт, ходит на работу, может быть, много зарабатывает денег, но внутри этот человек мёртвый, он просто духовная дохлятина. Поэтому смысл жизни любого человека — в безусловной Любви.

— Да, любимыми хотят быть все...

— Когда-то я выступал на фестивале звёзд психологии и психотерапии. Заговорил про любовь и смотрю, все как-то замялись: «Вот любовь — это как-то сентиментально». Я говорю: «Хорошо, представьте, что я — добрый волшебник, который может исполнить все ваши желания. Просите». Они ожили: хочу дом,

здоровье, машины, детей много, семью хорошую. Я говорю: «Хорошо, я вам всё даю, но забираю из вашей жизни всего один даже не материальный, а такой эмоциональный компонент — чувство безусловной Любви, то есть вы никогда не будете испытывать чувство безусловной Любви, вас никогда не будут любить безусловно и вы никого не будете любить». Они сразу: «Нет, вы что, а зачем тогда дом и прочее». Вот и получается: важен не дом, а очаг в нём.

— К слову об очаге, вернее, о его хранилище. Как женщине обрести внутреннюю гармонию, сохранить здоровье и найти силы для создания крепкой семьи?

— Я могу ответить на этот вопрос, опираясь на знания, которые дают восточная психология, ведическая культура и древнеиндийская астрология. Женщине, чтобы иметь силы на семью, мужа и детей, быть здоровой, необходимо иметь правильные сон, секс и питание.

Давайте посмотрим на это с позиции планет. Прекрасный пол находится под влиянием Венеры и Луны, поэтому женщины более эмоциональны. Из-за того, что на них Венера в шесть раз влияет больше, чем на мужчин, им нужно чаще делать какие-то покупки, и пусть это уже будут двадцатые по счёту тапочки. Луна и Венера очень восприимчивые планеты, очень чувствительные, поэтому у женщины влюбчивость происходит по-другому.

К примеру, у женщин связь с прошлым партнёром в тонком теле сохраняется минимум семь лет. И связь не только сексуальная. Я проконсультировал тысячи женщин и видел разные случаи. Например, у одной женщины в 17 лет была сильнейшая влюблённость, при этом она лишь со своим молодым человеком за ручку под луной прошла один раз, но у неё на тонком плане это всё отразилось, как будто она имела сильные долгие интимные отношения. То есть женщина сильно влюбляется, эмоциональная и сексуальная связь оставляет у неё больший отпечаток, чем у мужчин.

Поэтому здоровый секс для женщины — это секс с одним мужчиной, мужем, с тем, с кем у неё есть близость душевная. Он обогащает её на духовном уровне. И женщине очень важны объятия хотя бы перед сном. А вот спать лучше отдельно. Мужчины, если спят с кем-то в комнате, то чувствуют напряжение. Они защитники и не могут расслабиться. Ложиться нужно рано и вставать с рассветом. С полдесятого вечера до часу-двух ночи активизируется вредная планета Раху, поэтому очень важно в это время спать.

— Женщине нужно как-то особенно питаться?

— Вкусно, здорово и красиво. Мужчина может в армии из сапога кашу кушать на морозе и жить нормально, главное, чтобы питательно было. Но для женщины очень важно не просто питание, а красиво оформленные блюда. Еда должна быть вкусной, разнообразной, приготовленной из натуральных продуктов. Если женщина ест не в удовольствие, к примеру, однообразную кашу три месяца, то станет злой, неласковой, будет срывать на детях и муже. Важно, чтобы пища была приготовлена в спокойной атмосфере, тогда и атмосфера в семье будет приятной. Ведь если женщина будет долго накапливать внутренний стресс, то у неё могут быть проблемы с деторождением: что мы сейчас и видим в западной цивилизации.

— Что бы вы пожелали женщинам?

— В первую очередь советуем найти хорошего мужа — это лучшее благословение, потому что одиноким женщинам сложно в этом мире. А чтобы это произошло, сначала надо наполнить себя энергией созидания: заниматься творчеством, заботиться о ком-то, ведь женщина счастлива тогда, когда она заботится о ком-то, кому-то служит, пусть даже сначала какой-то идее или обществу, но служа, она занимается саморазвитием на четырёх уровнях: физическом, социальном, интеллектуальном и духовном.

Беседовала Татьяна РУССКИХ
Газета «Советы Оракула»
<https://www.bleckt.com>

Три способа снизить напряжение

Один плохой и два хороших

Сейчас тревожные времена. Напряжение растёт, люди с высокой чувствительностью это ощущают. Да все уже это ощущают. Но что делать-то? Как справляться?

Есть три способа снизить напряжение:

- **агрессия в чей-то адрес, злоба;**
- **катарсис.** Очищение души посредством искусства, религии, философии, всего возвышенного и благородного. Любовь, глубокая сердечная любовь — тоже катарсис;
- **отвлечение, переключение, смех.** Не злобная насмеш-

ка, а искренний, добрый смех вместе с другими. Не над кем-то, а над чем-то действительно забавным и уморительным.

Если нет ни юмора, ни катарсиса, остаётся только агрессия, только злоба, и это закон.

Сейчас самое время читать хорошие книги с понятным сюжетом, где добро — это добро, а зло — это зло. Слушать развивающие лекции о религии, философии, искусстве. Вглядываться в великие картины, где нет абстрактных кляк-маляк и клякс, где человек — это человек, а дерево и море — это дерево и море такие, какими они были созданы. И время

слушать хорошую музыку: классическую или народную. И петь хорошие песни, где есть смысл и мелодия. Это уберёжет от разрушения.

Время проявлять больше любви к близким. Именно проявлять: обнимать, говорить хорошее, радовать и поддерживать.

И смеяться тоже хорошо — добрым смехом, искренне, не причиняя никому боли насмешкой или язвительностью. Смешные истории, забавные тексты, комические выступления и просто общение с теми, кто понимает юмор, — это способ снизить напряжение, «отдохнуть душой».

Душе сейчас надо отдыхать почаще. Отдых души снимает напряжение, успокаивает и даёт набраться сил.

Агрессия обманчиво снимает напряжение, это иллюзия. Злоба заново создаёт напряжение, усиливает и возвращает. Поэтому боритесь с вспышками злости и держитесь подальше от тех, кто злобу провоцирует и проявляет. Это ложный и опасный выход в бедную злу.

Злоба тянет вниз, на дно. А катарсис и юмор помогают держаться на поверхности. Они спасительны, дают силы достойно пережить непростое, тревожное время.

Времена меняются, а память о том, как мы их прожили, остаётся. Побеждает тот, кто не изливает злобу, а даёт душе отдохнуть и снова идёт вперёд по дороге жизни...

Анна КИРЬЯНОВА

Альтернативное детство, или Вальдорфская педагогика

Ребёнок, который учится работать руками, становится исполнителем.

Ребёнок, который учится работать руками и головой, становится создателем.

Ребёнок, который учится работать руками, головой и сердцем, становится творцом.

Малыш, который совсем недавно казался крошечным, теперь уже не держится за мамину юбку и даже говорит: «Я сам». Он любит по двадцать раз в день рассказывать наизусть стишок «Милый котик сел на плотик, моет ротик и животик». Он подружился с соседским карапузом. У него уже есть любимые сказки и игры. В песочнице он подрался из-за синего сопочка. Он взрослеет.

Мамочки малышей-ровесников вовсю обсуждают, в каком детском саду ребёнку будет лучше: в одном каждый день кормят ананасами, в другом учат английскому, в третьем как раз набирает группу самая добрая в мире воспитательница. Куда же податься?

В поисках ответа на этот вопрос я набрела на вальдорфскую педагогику, которая не спешит нагружать малое дитя иностранными языками и математикой, а предлагает сначала научить кроху осознавать себя в мире, воспитать его яркой, свободной личностью.

А начинают вальдорфцы с заботы о трёх человеческих сущностях: теле, душе и духе. Иными словами, педагоги рассматривают ребёнка как целостного, гармоничного человека во всех его проявлениях — интеллектуальных, эмоциональных, духовных, социальных и физических.

Рудольф Штайнер, австриец по происхождению, учёный, художник и философ, основал первую вальдорфскую школу в 1919 году в немецком городе Штутгарте. В её основе — глубокое понимание внутреннего мира ребёнка: кто он, как развивается, как откликается на воздействие окружающего мира. Задача такого образования — разностороннее развитие малыша. Обучение, в которое включены и руки, и голова, и сердце. Обучение, которое не загружает детскую память, требуя от дошкольника механического запоминания стихотворения, алфавита, порядка чисел. Может быть, поэтому вальдорфским педагогам удаётся сохранить и приумножить в каждом ребёнке искреннюю любовь к учению.

Согласно вальдорфской концепции, развитие ребёнка идёт семилетними циклами. И первое семилетие — самое важное. Оно является фундаментом для дальнейшей жизни, в нём закладывается основа для здоровой, сильной воли в чувствах, мыслях, поступках и стремлениях. В ребёнке формируются самые глубокие пласты и уровни личности. Именно поэтому на первый план выступают не формальные требования к знаниям, а человеческие отношения со взрослыми, за которыми ребёнок следует, а также общее самочувствие малыша. Развитие ребёнка начинается с восприятия — увидеть, пережить, удивиться. Так приобре-



тается жизненный опыт, потом на его основе делаются выводы и строятся теории.

Малыш в этом возрасте — единый орган чувств, он открыт окружающему миру, впитывает его, словно губка. Все хорошие и плохие поступки, радость и гнев, мимика и интонации взрослых — всё это ребёнок воспринимает и, подражая, обучается.

Малыш постигает мир опытным, а не рассудочным путём. Ему, как существу, наиболее близкому к естественным законам природы, свойственно подражание, то есть неосознанное копирование поведения. Поэтому в вальдорфских детских садах нет деления на группы: младшую, среднюю, старшую. Есть разновозрастная группа, в которой дети от 3,5 до 6 лет живут как в большой семье. Маленький ребёнок стремится подражать старшим, участвовать во всём, что они делают, и обучаться. А дети постарше подражают воспитателю и закрепляют свои навыки, помогая малышам.

В вальдорфской педагогике дети живут в ритме дня, недели, года. Причём эта ритмичность не является каким-то надуманным педагогическим изобретением, а соответствует великой мудрости наших предков: жить в согласии с тем, что нас окружает, что было и будет всегда, независимо от нас и наших желаний, — явлениями природы, сменой времён года.

Ритм является носителем здоровья, с ритмом связаны все жизненные процессы. И если создать

шло время обработки земли, и малыши делают свои грядочки и сажают пшеницу, мастерят изделия из дерева, лозы, шерсти, ткани. Так дети переживают настроение сезона, и из этого сопереживания рождается чувство близости с природой. Завершение каждого сезона, целой эпохи для ребёнка, всегда отмечают особенным праздником, который не готовят заранее и не репетируют изо дня в день. Он как бы рождается сам собою и становится кульминацией всех чувств. И самое лучшее угощение на нём — это пироги, выпеченные детскими ручонками из муки, которую они сами смоло-



для ребёнка определённый ритм, дать возможность проживать изменную последовательность событий своей жизни, то он обретёт уверенность и спокойствие. Ритм недели связан с повторяющимися по одним и тем же дням занятиями.

Годовой ритм связан со сменами времён года — зимой, весной, летом и осенью. Каждый сезон приносит с собой особенные чувства, которые воспитатель передаёт детям в игре, хороводе, стихах, песнях, занятиях рукоделием и живописью. Например, зимой дети лепят из тёплого воска, который передаёт малышам чувство защищённости и уют. Летом ребята рисуют акварельными красками, которые несут с собой свежесть и прохладу. Весной, когда природа пробуждается, детям рассказывают о том, что при-

ли из пшеницы, которую они сами вырастили!

Ну а самый главный праздник для каждого ребёнка — это, конечно же, его День рождения. Малыш принимает поздравления, сидя на троне. А взрослый рассказывает сказочную историю о появлении на свет именинника, о появлении не как случайном событии, а как о долгожданном подарке любящим родителям от Ангела-хранителя, который будет сопровождать ребёнка всю жизнь и помогать ему в самые трудные минуты...

Режим дня в вальдорфской педагогике связан с «вдохом» и «выдохом». «Вдох» — это время, когда взрослый занимает внимание детей: хоровод, сказка, живопись, лепка, пальчиковые и жестовые игры. «Выдох» — это свободное время малышей, которое связано

с игрой или деятельностью взрослых. Например, мама делает игрушки, шьёт, вяжет или рисует, а дети, заинтересовавшись занятием взрослого и подражая ему, тоже втягиваются в работу. Это может быть подготовка к празднику, рукоделие, плетение корзин, рисование мелками, выпекание булочек. Детям не задают определённой темы и нет никакого давления извне. Стимул — только интерес ребёнка, его фантазия, всячески поддерживаемые и развиваемые взрослыми.

Как же строится вальдорфский день? Первый «вдох» — это утренний круг, ритмическая игра-действие, в которой дети вместе со взрослым проговаривают и поют какой-нибудь игровой сюжет. Такой способ занятий позволяет малышам, непоседам и эгозам, соединить свои возрастные особенности с занимательными речевыми упражнениями в виде игры. Дети копируют определённые движения-жесты воспитателя, ритмически двигаются. Повторяя эти игры каждый день в ненавязчивой форме, ребята запоминают стихи и песни. У них развивается память, а движения день ото дня становятся более чёткими и скоординированными. Каждую неделю малыши узнают новую сказку, которую взрослый рассказывает или показывает в виде театрального мини-представления. Дети, подражая взрослому, не только сами начинают рассказывать эти сказки, но и придумывают новые. Развиваются и музыкальные способности малышей, слух и чувство ритма, ведь в вальдорфской педагогике много поют. А пение можно сопровождать игрой на флейте, ксилофоне, лире или другом народном инструменте. Так, благодаря игре, сказкам и музыке, решается одна из главных задач воспитания маленького человека — созвучие души и тела.

Пальчиковые и жестовые игры, которыми малыши занимаются ежедневно (это тоже «вдох»), развивают мелкую моторику рук и речь. Ведь каждый пальчик, как и всё человеческое тело, имеет своё представительство в коре больших полушарий мозга, которые расположены очень близко к центрам речи. Так благодаря интересным занятиям у малышей развивается речь.

За «вдохом» следует «выдох» — подвижные игры, координирующие движения и чувство равновесия, и игры-ожидания... Что это такое? Представьте: в один тканевый мешочек насыпаем, например, кофейные зёрна, в другой — каштаны, в третий — соль (вариантов очень много). А детишки по внешнему виду мешочков, ощупывая их и запуская ручонки внутрь, стараются угадать, что же там спрятано. Такие игры развивают интуицию, осязание и внимание.

Один раз в неделю полезно проводить занятия различными видами искусства. Это и живопись акварельными красками, и рисование цветными восковыми мелками, и лепка из пчелиного воска или воскового пластилина. Лепка развивает моторику и чувствительность кистей и пальцев.

Во время рисования или, правильнее сказать, «игры с красками» детям не задают общей темы, их воображение не привязывается к заданному шаблону. Взрослый лишь побуждает малышей к творческому фантазированию. И если рисунки малышей обычного детского сада впоследствии мало чем отличаются друг от друга (и ни-



Годовой круг

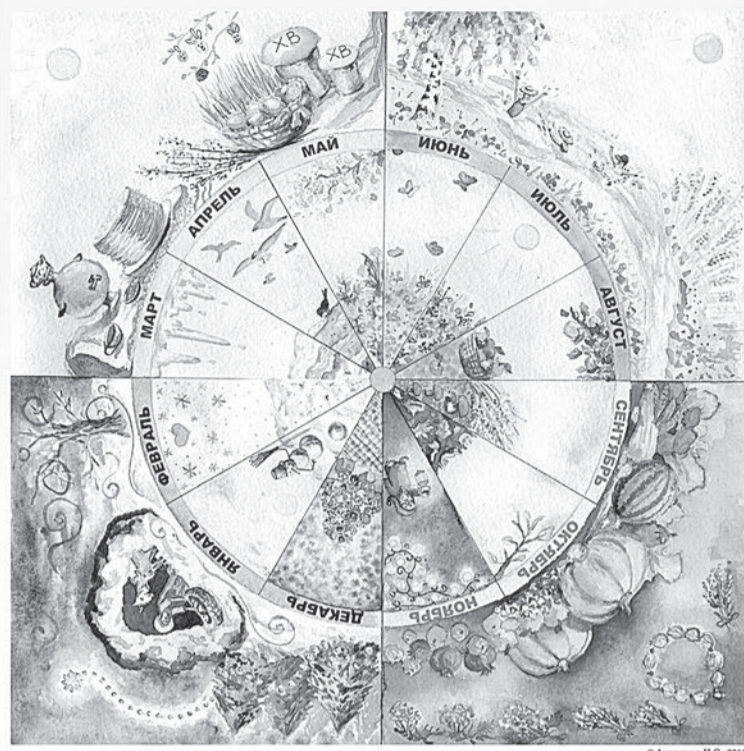

чего удивительного, там хвалят за похоть, приводя в пример «правильные», «хорошие» рисунки), то в вальдорфской педагогике все дети рисуют так интересно и своеобразно, что удивляют даже специалистов. Ведь каждый ребёнок одарён врождённым талантом не просто слышать звуки или видеть цвета, но и душой откликаться на их воздействие.

Очень важно, что детское творчество взрослый не оценивает как хорошее или плохое. Собственное произведение всегда нравится ребёнку, и это даёт ему желание продолжать творить, не оглядываясь на то, похож его результат на образец или нет.

Игрушки в вальдорфской педагогике рукотворны или природны. Это камушки, нитки, жёлуди, деревянные кубики, вязанные или шитые самодельные куклы и фигурки животных. Они позволяют малышу пофантазировать, додумать что-то своё, сочинить новую сказку, в отличие от детально прорисованных пластмассовых игрушек, не оставляющих шанса для детских «придумок».

Но не только самоделки учат детей смотреть и видеть, чувствовать и понимать происходящее вокруг, осознавать причинно-следственные связи, помогает и тесное общение с реальным миром. Дети выращивают на грядках пшеницу и пекут из неё хлеб, прядут нитки и ткут из них ткань, работают с натуральной шерстью и ухаживают за животными. «Вальдорфские» дети получают гораздо более широкое и глубокое представление об окружающем мире, чем те, что часами просиживают за компьютером или обучаются по изготовленным для них взрослыми формальным пособиям.

Обстановка игровой комнаты естественна и гармонична. Деревянные стеллажи, столы, полки, маленькие плетёные стульчики, корзины с игрушками. Лёгкие и пёстрые натуральные материи, из которых можно соорудить и плащ рыцаря, и наряд принцессы. Здесь нет пластмассы и синтетики. Стены, занавеси, пологи на деревянных кроватках — в нежной розовой гамме, наиболее естественной и полезной для маленького ребёнка.

Многих пугает то, что в вальдорфской педагогике не занимают ранним обучением математику, письмо, чтение. Но если

предлагать малышу заучивать готовые знания, разве он станет от этого мудрее? Вальдорфская педагогика способствует развитию мышления, воображения и характера. Представьте, какие мыслительные и творческие процессы происходят в ребёнке, придумывающем и собственноручно «строющим» свою сказку!

Вальдорфская педагогика в семье

Вальдорфская педагогика замечательно встраивается в жизнь семьи.

В своих книгах и курсах я передаю мой десятилетний опыт гармоничного развития детей в семье на основе вальдорфской педагогики.

За 10 лет я увидела результаты. Этот живой, природосообразный подход к детству действительно здоровым образом развивает детей и их родителей.

Безусловное преимущество данной педагогики в её направленности на развитие целостной личности ребёнка: его воображения, инициативности, коммуникативных и творческих способностей, познавательной активности и прочее. Познавательное развитие и знакомство с новым материалом происходят в реальной жизнедеятельности детей, что делает усвоение нового увлекательным и осмысленным.

Следует подчеркнуть, что принципы и ценности вальдорфской педагогики раннего и дошкольного возраста находят в полном соответствии с ФГОС ДО (федеральный государственный образовательный стандарт дошкольного образования).

Елена ГРИНТАЛЬ
Яндекс Дзен
<https://zen.yandex.ru>



А Крапивин лучше!

Вчера с детьми посмотрели первую часть «Гарри Поттера». Эмоций было много, и я с интересом наблюдала за детьми. Книга и фильм вышли, когда я заканчивала школу, поэтому тогда эта история не произвела на меня особенного впечатления. Опасалась, что дети сразу же станут фанатами Гарри Поттера, как и все остальные дети в мире, но... этого не произошло.

Дело в том, что вечером мы стали читать книгу «Дети синего фламинго» Владислава Крапивина и не уснули, пока не прочитали полностью. Была уже глубокая ночь, а мы всё читали, читали, волновались, переживали, расстраивались, придумывали разные способы, как победить Ящера, но всё оказывалось не так, как мы думали. Писательская фантазия превзошла все наши ожидания.

Засыпали мы в итоге не с мыслями о Гарри, а с мыслями о Женьке, Ольке, Славике, о погибшем Дуге, о безпризорных детях на невидимом острове.

Владислав Крапивин сильнее других детских писателей, в том числе Джоан Роулинг!

Я хорошо отношусь к Джоан Роулинг за её гражданскую позицию, за её красивый английский язык, богатую фантазию. Но вчера узнала, что у нас есть свой детский писатель, который намного силь-

нее Роулинг. Убедена, что дети всего мира должны читать книгу «Дети синего фламинго», мечтать не о невидимой школе, а о невидимом острове, не о сражениях с абстрактным злом, а о сражениях с системой, которая не абстрактна, а окружает нас везде, о сражениях не со страхом внутри себя, а с огромным спектром эмоций и мыслей — отчаяния, невозможности простить, выстоять перед пытками, собственной совестью, необходимостью защищать слабых и принимать взрослые решения.

В «Гарри Поттере» маленькие дети сражаются лучше взрослых с огромными троллями, василисками, а в «Детях синего фламинго» Женька, столкнувшись с гигантским Ящером, убегает так, что пятки сверкают. И это, согласитесь, намного реалистичнее. В «Гарри Поттере» дети уничтожают злодеев, а в «Детях синего фламинго» они не могут убить их, только лишь обезвредить. В «Гарри Поттере» простой, линейный, шаблонный сюжет, предсказуемая борьба добра со злом, а в «Детях синего фламинго» невозможно предугадать вообще ничего. Сюжет настолько нелинейный, непредсказуемый, не шаблонный, что даже взрослые читают, затаив дыхание.

В «Гарри Поттере» показаны довольно шаблонные испытания детей на прочность, дружбу,

В «Детях синего фламинго» ребята испытывают безконечный спектр чувств, переживаний о мире и его устройстве, о собственной роли в нём, о своей слабости, трусости, невозможности на что-либо повлиять и в конечном итоге о том, что они могут сделать, на что могут повлиять, какой небольшой вклад способны сделать, и о необходимости тянуть лямку, идти и идти, когда нет никакого другого пути: главное — никогда не сдаваться.

Дети учатся распознавать взрослых, они видят самые разные типажи — трусов, лицемеров, говорливых пустозвонов, жестоких тиранов. В мире Владислава Крапивина нет победы над злом, никто не внушает детям, что наш мир сам по себе уже идеальный, ведь в нём победила толерантность, гуманизм и ЛГБТ, и вот только один злодей всем мешает. В мире Крапивина мы видим, что мешают людям прежде всего сами люди, что в них самих всё дело. Тираны хотят безконечной власти, а народ — порядка, спокойствия, равновесия, а остальное его не волнует: хоть тиран, хоть сто тиранов. История циклична, и всё повторяется.

После «Гарри Поттера» почти нет мыслей, кроме желания побывать в школе магии и научиться управлять волшебной палочкой. А «Дети синего фламинго» — книга, после которой остаётся множество взрослых мыслей, как будто прочёл Толстого или Пушкина, настолько блестящая работа. К тому же наш классический русский язык с описаниями природы и сценами, полными психологизма, — совсем не то же самое, что переводной русский.

На мой взгляд, герои Крапивина намного привлекательнее.

Родители, подсказывающие детям, что им читать, обратите внимание на нашего детского писателя. Быть может, он сыграет ключевую роль в формировании личности вашего ребёнка.

Читали ли вы и ваши дети книгу «Дети синего фламинго»?

«Записки белокнижника»
Яндекс Дзен

Умелый вопрос

— Деда, меня мама сегодня ворчуню назвала. Обидно.

— Конечно, обидно. Чего ворчал-то? Сознаться.

— Да вот сказал, что лето проходит, а на рыбалку с дедом, то есть с тобой, так и не сходили ни разу.

— Эх, ма...

— А вот ты никогда не ворчишь. Почему, деда?

— Просто я следую правилу: «Если ворчишь, то предлагай, если предлагаешь — делай». Очень хорошее для жизни правило. Ворчливость мигом проходит!

— А почему это правило хорошее?

— Смотри: если я начну постоянно проявлять своё недовольство, что пол не подметён, одежда разбросана, окна грязные или же дождь на улице, ветер холодный, темнеет рано и при этом буду лежать весь день на печи, тебе будет приятно меня слушать?

— Нет, деда, мне будет неприятно.

— Правильно, потому вместо ворчания я лучше сделаю то, что в

моих силах. Хорошо ведь?

— Хорошо! Ты много делаешь полезного. Хочу также!

— Тогда для начала последи за собой, может, и в себе найдёшь следы ворчливости.

— А что их искать, знаю, что есть!

— Точно! Грамотно излагаешь!

— А если я не хочу что-то делать и мне не нравится, неужели молчать придётся?

— Ну, это ты через край хватил, конечно! На горло собственной песне наступать не след, себе дорожке выйдешь, внучок. Вон сосед-то наш, дядя Лёша, с детства хотел на гитаре играть да петь, песни сочинял, а стал бухгалтером. И что? Думаешь, счастья у него прибавилось?

— Вот и я про то!

— Ну а с другой стороны, у каждого из нас обязанности есть, их выполнять надо. Долг перед Родом. Слышал про такое?

— Ага... И моя обязанность — хорошо учиться и помогать родителям.

— Вот! Молодец! Да не вор-

чать по любому поводу, не унывать по пустякам, а бодро и радостно преодолевать трудности, применяя смекалку и находчивость!

— А как это?

— А вот хотя бы в нужное время и в нужном месте задать вопрос умелый.

— Это как — умелый?

— Порой, Сашок, одного самого простого вопроса достаточно, чтобы трудности твои и проблемы рассосались, как сыняк под глазом.

— Это всё, конечно, очень интересно, деда. А вот когда ты меня на рыбалку с собой возьмёшь?

— Завтра утром.

— Ура!

— Это и был твой умелый вопрос?

— Ага.

— Ух и смекалистый ты, Санька! Весь в меня!

— Вот то-то и оно, дедуля, то-то и оно.

Владимир БОРИСОВ

«Сказки Бояна. Печки-лавочки. Клубок второй»

Что такое женщина, кто такая женщина и чем она отличается от мужчины? Бог не просто так создал мужчин и женщин, они отличаются между собой. Помимо того, что у каждого есть свои функции, в нас и энергия двигается по-разному.

В «Ведах» говорится о том, что у каждого человека есть семь психических энергетических центров, самых активных, их часто называют чакрами. На самом деле их больше, но основных — семь. Мы устроены так, что у мужчин и женщин энергия в этих центрах движется по-разному. У кого-то по часовой стрелке, у кого-то против часовой, что даёт активность или пассивность чакры. И получается, что мы полностью дополняем друг друга.

Безопасность

Начнём снизу. Самая нижняя чакра — муладхара. Она отвечает за выживание и потомство и устроена таким образом, что у мужчины эта чакра активна, а у женщины пассивна, то есть мужчина даёт энергию, а женщина её принимает. Это означает, что эта мужская функция — давать защиту для выживания женщины, обеспечивать базовую безопасность. Наша задача — акцентировать внимание на своих обязанностях. Обязанность женщины в этом месте — научиться принимать. У большинства из нас с этим проблемы. По задумке, мы должны полностью довериться мужчине и положиться на него, что он сможет о нас позаботиться.

У нас же, у многих из нас, есть всякие родовые сценарии и прочие травмы. Очень часто мы не даём мужчине о нас заботиться вообще. Очень часто женщины говорят: «Ой, я бы хотела сильного плеча». Но на практике оказывается настолько страшно довериться, что проще сделать всё самой.

Если женщина начинает сама заботиться о выживании, например себя и своих детей, то чакра начинает работать по мужскому типу, она становится активной. Если у женщины при этом рядом есть муж, то ему ничего не остаётся, и его чакра становится пассивной, то есть он начинает принимать, а женщина отдавать. И эту ситуацию переломить потом очень сложно.

Чтобы женщине эту ситуацию как-то изменить, нужно отказаться от этого, как бы прыгнуть без парашюта с высокой горы. Надо понимать, что если у вас есть муж либо молодой человек, но при этом вы предпочитаете о своей безопасности заботиться самостоятельно, то вы тем самым берёте на себя мужскую функцию, и это наносит ущерб вашей женственности и его мужественности.

Наслаждение

Дальше идёт вторая чакра — свадхистхана. Она отвечает за наслаждение и желания и работает уже по-другому. У женщин она активная, а у мужчин пассивная, то есть мы даём, а мужчины принимают.

Даже в «Ведах» говорится, что мужчина — это наслаждающийся, а женщина — это та, через которую наслаждаются. Это говорит о том, что наша задача как женщин состоит в том, чтобы создать мужчине комфортный и уютный мир. Очень часто женщины против этого пункта протестуют, говорят: «Как так, почему мы должны им прислу-



Ольга Валяева Энергетические различия мужчин и женщин

живать, почему мы должны их наслаждать и выполнять все желания? Что это за несправедливость мирская?»

На самом деле здесь всё справедливо, потому что из семи чакр — три активные у женщин, три активные у мужчины и одна, самая верхняя, работает одинаково у всех. Поэтому в этом нет никакой несправедливости, есть просто разделение ролей. Нам важно понять, что мужчина тоже что-то даёт, а наша задача — дарить ему наслаждение и выполнять его желания, и тогда уже не так всё плохо.

Сюда входят любые наслаждения, включая сексуальные, наслаждения едой, порядком в доме. То есть идеальная женщина должна создать для мужчины такой мир, в котором он сможет легко находиться, ему будет комфортно и его основные желания будут удовлетворяться. И не просто удовлетворяться, а он от этого будет испытывать некое наслаждение. В этом есть существенное отличие.

Приведу простой пример. У нас с мужем есть любимый ресторанчик, и там очень вкусно готовят. То есть при тех же ценах — потрясающая кухня, где даже картошка фри изумительная. Буквально вчера мы приехали, а он был закрыт. Зато был открыт ресторан рядом, и мы решили сходить туда. Оказалось, что там такие же цены и еда вкусная, но в ней нет какой-то особой изюминки, частички души. Получается, ты вроде поел вкусно, но такого наслаждения уже не получил.

То же самое в семье. Можно мужчине готовить какую-то простую жареную картошку или яичницу по утрам с отношением «ешь и отстань от меня», а можно делать это так, чтобы он каждый раз за завтраком, обедом или ужином получал наслаждение.

Соответственно точно так же можно поступать, например, с сексуальными отношениями. Выполнять супружеский долг и говорить: «Когда же это всё закончится?» или сделать так, чтобы мужчина действительно наслаждался процессом. Пусть это будет не каждый день, даже не каждую неделю. Пусть это будет ежемесячный карнавал, но зато какой!

Деньги

Переходим к третьей чакре — манипуре. Это деньги, жизненная энергия, достижения. Она активна у мужчин и соответственно пассивна у женщин, то есть мужчина даёт женщине, женщина принимает. И здесь у женщин опять проблема.

Мне очень часто приходят письма о том, что я не могу брать

деньги у мужчины или мне стыдно попросить у мужа деньги на какую-то кофточку. Обычно это часто происходит, когда женщина работала, сама себя обеспечивала, а потом вышла замуж, ушла в декрет. И получается, она не работает, хочет что-то купить, а у мужа просить стыдно.

И происходит очень серьёзный конфликт, потому что если женщина отказывается принимать деньги и жизненную энергию, то мужчина перестаёт это давать и переходит в немножко другую позицию либо у него этого становится меньше. То есть одна из причин, почему мужчины немного зарабатывают, ещё и в том, что женщина ничего не просит. Женщина говорит, что ей ничего не надо, «сапоги мне не нужны, я ещё коньки не носила».

Если у женщины есть такое отношение к себе, к деньгам и к мужчине, то мужчина не будет много зарабатывать, потому что ему просто незачем. Мужчины по природе очень аскетичные. Вы, наверное, видели квартиры холостяков, им вообще мало чего надо. Там кровать, печка, одна сковородка, яичница на завтрак и всё. И ничего не надо.

Иногда в этой ситуации мужчина перестаёт зарабатывать и становится альфонсом или находит ту, которая будет стимулировать его к достижениям своими желаниями.

Поэтому наша обязанность как женщин — научиться принимать от мужчин деньги, подарки, какие-то достижения и подвиги, которые они делают во имя нас.

Есть и другой вариант: когда женщина вдруг начинает зарабатывать много. Она думает, что это её самая главная в жизни цель — обеспечивать семью, кормить семью, «этот хлюпик ничего не может» и так далее.

То есть если женщина решительно берёт на себя активность в этом плане, то у мужчины ничего не остаётся. Женщина взяла всё. Ему приходится только принимать. Тогда он становится домашним, подкаблучником и всё такое. И это ответственность женщины, что она взяла на себя не своё.

Любовь

Следующая чакра — анахата — сердечная. Она отвечает за любовь и симпатию. Это наша женская чакра, то есть мы, как женщины, должны давать, а мужчина принимать. Наоборот получается некомфортно.

У большинства из вас, наверное, был такой поклонник, который выполнял все прихоти, который делал всё, что ты хочешь: и

цветочки тебе, и вот это, и вот то. И в рот заглядывает, и вот прямо такая любовь, и вечером встречается, и утром провожает. А ты смотришь на него и понимаешь: хороший человек, хороший парень, но любить не могу и ещё сама себя пилю за то, что такого хорошего не люблю.

Просто потому, что мужчина взял на себя активность этой чакры, этого центра. Он начал давать, и у женщины нет других вариантов, она не может любить. А любовь — это наше женское всё.

Если женщина не может любить, реализовываться в любви, то ей очень тяжело. И поэтому такие отношения чаще всего не складываются. Поэтому это просто красивая картинка: «я хочу, чтобы муж за мной романтично ухаживал, вот это делал и вот это, так меня любил и вот этак любил». Если бы у вас так происходило, то вас бы это на самом деле совсем не радовало.

Поэтому радуйтесь, если ваши мужчины не берут ответственность за этот центр и позволяют вам в нём реализовываться. Тогда вы можете полностью раскрыться в этом, делать какие-то приятные сюрпризы своему любимому и как-то его баловать.

Это не значит, что он всю жизнь будет только принимать и ничего не давать взамен. Скорее всего, он тоже будет для вас что-то делать, но не на этом центре, а например, на уровне третьей чакры, то есть он будет дарить какие-то подарки, или на первой — как-то начнёт заботиться о вас, обустривая семейную жизнь.

Поэтому не ждите от мужчины неземной романтики и исполнения ваших прихотей, потому что это наша ответственность — исполнять желания, давать наслаждение и любить. Это женская ответственность. Мужчина вам оплатит чем-то другим: подарками и ощущением безопасности.

Самовыражение

Пятая чакра — вишуддха — общение, самовыражение. Мужчина даёт, женщина принимает. Мужчина активен.

Мужчине в жизни очень важно себя выразить, реализоваться. Для женщины основная реализация — это семья. Реализация вне семьи вторична.

Если женщина научилась дарить любовь по четвёртому центру, то эта энергия поднимается в мужчине выше, и он уже хочет не просто заработать денег, не просто обеспечить семью базовый уровень. Он хочет оставить свой след в истории, какое-то наследие, чем-то улучшить этот мир. На этом уровне

мужчины часто начинают делать великие дела, совершать подвиги.

И все эти подвиги делаются во имя женщин. Наша женская задача — принимать радостно и с любовью. Как принцессы и королевы принимают почести от сражающихся рыцарей, чтобы им было ради кого совершать крестовые походы, защищать Родину или спасти планету от экологической катастрофы.

Поэтому если вы хотите, чтобы ваш мужчина не просто выживал и работал, а действительно реализовывался и менял мир, учитесь любить его. Энергия вашей любви способна поднять в нём энергию до пятого центра.

Кроме того, это ещё центр общения, связей с общественностью. Например, хорошо, если друзья семьи — это друзья мужа. Не вы его приводите в свою компанию и заставляете общаться с вашими подругами, а он вводит вас в некий свой круг, создаёт общение и строит связи между семьями.

Ясновидение

Шестая чакра — аджна — ясновидение. Женщина даёт — мужчина принимает.

Каждая жена должна быть главным помощником своего мужа. И основная её помощь не в том, чтобы делать то, что он не любит, а предоставить ему то, чего у него нет в силу природы — ясновидение.

Допустим, женщина всегда даёт очень хорошие советы мужу. У неё есть интуиция, и она очень часто чувствует и говорит: «Что-то этот дядька мне не нравится, с которым ты контракт хочешь подписать». Мужчина в идеальной ситуации прислушивается к её ощущениям. Если ему хватает значимости на его трёх центрах (он реализован как глава семьи, добытчик и у него есть некая миссия), то он легко примет к сведению рекомендации жены.

У меня часто так бывает, когда мне человек не нравится, хотя видимых причин на это нет. Я раньше не говорила мужу. А потом происходит ситуация, и человек раскрывается не с самой лучшей стороны.

Я поняла, что моя задача — обезопасить мужа. И стала говорить ему. Сначала он отмахивался. Но после пары серьёзных ситуаций стал спрашивать моего мнения относительно людей, особенно по поводу партнёрства и совместных дел с кем-либо.

Мы — души

Седьмая чакра работает у всех одинаково — это наша связь с Богом. И неважно, мужчины мы или женщины. В первую очередь мы — души, а душа не имеет пола.

Половые различия важны здесь, на Земле, для того, чтобы исполнить миссию, ради которой мы родились. Половая принадлежность создаёт нам рамки, которые мы уже заполняем так, как нам нравится. Можно сказать, что дав нам женское тело, Творец сузил круг метаний и более чётко обозначил роль, которую мы должны здесь сыграть.

Самые большие перекосы обычно у нас по четырём нижним чакрам. Они создают базу для гармонии на высших уровнях, поэтому у нас большая задача в этой жизни — научиться принимать от мужчины по первой чакре и по третьей и отдавать по второй и по четвёртой. Как раз то, чего мы чаще всего и не умеем.

Ольга ВАЛЯЕВА
valyeva.ru



Монстрик с другой планеты

На работе у Олега Игоревича трудилась одна милая женщина Антонина Петровна. Не одна, конечно, работников было много. Но именно она выделялась из всех. А всё потому, что использовала много уменьшительно-ласкательных слов.

В таких словах нет ничего страшного, если их не так много, как у Антонины.

— Олег Игоревич, дорогой наш, как ваши делишечки? — встретила она своего начальника в коридоре.

— Хорошо, спасибо, — бубнил он, стараясь быть вежливым.

— Чаёчку не хотите?

— Нет, спасибо!

— А кофейку?

— Нет! — тон становился более строгим.

— Ну ладно, документики я вам позже занесу. Мне надо к Танечке в отделчик спуститься.

Кого-то это умиляло, и тот считал Антонину Петровну милейшей и добрейшей женщиной. Кто-то терпел, а кто-то раздражался так, что лез на стену.

Олег Игоревич не знал, как относиться к такому лексикону женщины, и сначала просто терпел. Даже тогда, когда она рассказывала рецепт на весь отдел:

— Девоньки, отбивнушки надо отбить молоточком. Чтобы не брызгались, прикрыть пакетиком или плёночкой. Потом посыпать перчиком, сухим чесночком. Можно и лучок добавить. Жарить на сковородочке. Не забудьте выставить правильное времячко.

Волна раздражения росла постепенно. Невозможно было слышать такие слова, как чёрный хлебушек, водичка, сахарочек, машинка, юбочка, кофточка, веничек, линейка, ручечка, волосики, глазоньки, губоньки, девоньки, карандашики, резиночка, сумочка, туфельки, колготочки, пальчики, ноготочки, локоточки, зубики и так далее.

Даже когда Антонина ругалась, у неё это получалось похожим на сладкие комплименты: «Дурочка ты молоденькая. Волосики свои жиденькие распустила, язычок свой не усмирила... Цокай своими каблучками в другой отделчик. Нечего нам тут глазоньки мозолить».

Через некоторое время Олег Игоревич стал замечать, как слова-паразиты проникают в него и крепко вцепляются в горло и язык. Он хочет сказать жене: «Купи колбасы и огурцов», а говорит: «Купи колбаски и огурчиков». Во время деловых переговоров стал использовать такие слова: денежки, схемочки, стульчики.

Самому было противно и надо было с этим что-то делать. Мужчины боролся с собой всеми силами, и иногда получалось выбросить подобный лексикон из своей головы. Но тут появлялась Антонина Петровна со своими душечка, чашечка, соседюшка, помидорчики, тортики, мандаринки, апельсинчики, яблочки и арбузики, и зараза снова оседала на всех вокруг.

Уволить женщину Олег не мог. Она лучше всех справлялась с работой, была преданной, толковой, работающей. Но вот с таким жирным недостатком, который многие принимали за доброту души и мягкость личности. Ну не увольнять же за это!

Не раз в голову Олега Игоревича лезли мысли, что за 60-летним возрастом и милейшей внешностью, напоминающей добрую няню из детских сказок, скрывается злобный инопланетный монстрик, который прилетел с другой планеточки, чтобы искоренить нормальный язык людишек, свести их с ума и пригнать на Землю своих доченек и сыночков с какого-нибудь Марсика.

Несколько раз он всё же просил Антонину Петровну перейти на нормальный язык. Но чем больше просил, тем больше этот инопланетный монстрик заражал новыми словами мозг всех сотрудников, включая начальника.

Жена дома заметила изменения в муже и вместо того, чтобы спросить напрямую, побежала к соседке. Та была женщиной весьма подозрительной. По её теории, у каждого мужчины по пять любовниц. И если только четыре, то его можно считать верным.

— У него точно кто-то есть! — говорила она Ольге, жене Олега.

— Ты так думаешь? — пыталась возразить та.

— Сама подумай: ты была просто любимой для него. Он как говорил? «Любимая, я дома». А сейчас: «Оленька, подай мне хлебушка, налей чайку, не видела мой портфельчик?». Он раньше был таким сюсюкательным?

— Не был. Никогда не был. Общался обычно, таких слов никогда не употреблял, — чуть не плакала Ольга.

— Вот и я о том! У него сейчас крылья за спиной, весь мир стал розовым и приторно сладким. Влюбился твой муж. Летает мужик на крыльях розовых и сопливых эмоций.

— Не может быть, — пыталась убедить себя несчастная женщина.

— Понаблюдай за ним, всё станет ясно. Я всегда говорю, что честных мужиков нет!

Чтобы соседка помогла по-

мочь вывести мужа на чистую воду, Оленька пригласила её в гости и накрыла стол. Во время трапезы Олег Игоревич каждый раз, когда открывал рот, шокировал жену.

— Оленька, подай салатик. А рыбка ещё осталась? А икорка?

— Олег, почему ты так странно разговариваешь? — не выдержала жена.

— Почему странно? Это обычные словечки. Не придирайся, лучше нарежь ещё огурчиков.

После застолья Оля рыдала, соседка ликовала от своей правоты, а Олег не понимал, в чём дело. Пытался объяснить, но жена ничего не хотела слушать.

— Я уволю этого инопланетного монстра, — прокричал он, хлопнул дверью и уехал ночевать на работу.

Оля утром отправилась за ним, чтобы сказать о разводе. Она не собирается делить своего мужа с другой женщиной и терпеть наглую ложь прямо в лицо.

В коридоре её встретила Антонина Петровна. Узнав, что это жена начальника, проводила в конференц-зал и сказала:

— Посидите тут, милая, я сейчас вам чаёчку принесу и узнаю, где наш начальник. Он ещё не приезжал, как мне кажется.

— Хорошо, — согласилась Оля.

Антонина появилась через пять минут с чаем и решила составить компанию грустной девушке.

— Вот чаёчек, а вот печеньки. Сахарочек не положила, не знаю, сколько ложечек надо. Но могу дать конфеточки, есть орешки в шоколаде, зефирчик. Что будете?

Ольга замерла. Эта женщина говорила, как её муж. Неужели

она его любовница? Не может быть! Её мужу 35 лет, этой седовласой женщине примерно около 60 или больше. Она похожа на доброго сказочного персонажа, а не на разбивательницу семей.

Оля почему-то заплакала. Антонина Петровна с другой планеточки обняла её и спросила:

— А что у нас глазоньки мокрые? Платочек есть? Нет? Я сейчас бумажные салфеточки принесу.

Антонина вернулась с салфеточками и с тарелочкой, на которой покоились три зефирчика. Через пару минут исчезла, и в конференц-зал вошёл Олег Игоревич.

— Что ты тут делаешь?

— Тебя жду! — ответила Оля.

— Чтобы продолжить скандал и пустые обвинения, потому что тебя соседка накрутила?

Ольга хотела ответить, но в эту минуту в помещение зашёл мужчина огромных размеров и с солидной бородой и басом произнёс:

— Олег Игоревич, там машинки с партнёрами приехали. Девоньки стульчики расставили, документики приготовили, бутылочки с минералочкой выставили. Ждём только вас.

Жена посмотрела на мужа, на здорового мужика с бородой, опять на мужа и вдруг спросила:

— А что тут происходит?

— А что тут происходит? — не понял её вопроса Олег.

— А почему вы все так странно разговариваете? — пояснила она.

— А-а-а, ты об этом? Это захват нашей фирмы инопланетным монстром, который переводит нас всех на язык своей планеты.

Оля посмотрела на мужа огромными глазами.

— Какой монстр?

— Да вот он идёт, — бородач показал пальцем на Антонину Петровну, которая зашла в конференц-зал, чтобы сообщить:

— Дорогие мои, в переговорной все уже собрались. Отчётики я принесла, кофеёчек сейчас всем сделала и схемочка доходов уже на доске. Ждут только вас. Если нужно заказать обедик на всех, я сообщу Машеньке и Танечке.

— Никогда, никогда больше так не разговаривай! — строго сказала Оля мужу.

А уже через час звонила подруге:

— Представляешь, я чуть с мужем не развелась из-за глупости. Приходи вечером, куплю тортик, твоих любимых конфеточек и сделаю пару салатиков. Расскажу тебе кое-что. И прихвати с собой новую кофточку и туфельки, ты обещала показать.

Заразная речь мягким облаком поплыла дальше. Подруга хватала кофточку, туфельки, бусики, серёжечки и парфюмчик, чтобы похвастаться лучшей подруженьке.

Может быть, это на самом деле коварный инопланетный план? Отовсюду слышно: укропчик, приправочки, бумажечки, духовочка, огурчики, помидорчики, супчики, котики, собачки, машинки, детишки, часики, дверочки, велосипедки, колёсики, таблеточки, курочка, майонезик, тряпочки, лапочки, шампуньки, красочка, стеночки, окошечки, попочки, зайчики, икорка, баклажанчики, морковочка, картошечка, водичка, лимонадик, макарончики...

Всё, инопланетяне и мой мозг захватили. Надо всё это забыть! И чем быстрее, тем лучше.

Ника ЛЕРМАН

<https://vk.com/public191889509>



Внутренняя красота против старости

Женщины боятся стареть. Действительно, это один из самых неприятных моментов для женщины — ощущать на себе признаки старости — когда увядает твоя красота, когда уже тонус кожи не тот, ты видишь морщины, веки не те, шея не та и т.д.

Для женщины красота — это её движущая сила! И если красота будет только увядать, женщина упадёт в депрессию.

Поэтому для женщины так важно, чтобы какая-то красота в ней развивалась. А это внутренняя красота, она должна развиваться!

Женщина — проводник красоты, её носительница. И если она будет чувствовать, что какая-то красота в ней создается, раскрывается, развивается и её близкие видят это, замечают, тогда женщина избавляется от страха стареть.

В противном случае она прев-

ращается просто в гневливую старуху. Молодые и красивые будут её раздражать, она в них будет искать недостатки. С такой старухой очень неприятно находиться рядом.

Но у обладательницы внутренней красоты каждый день происходит обновление, это всегда связано от взаимоотношений с Высшим началом, когда мы изучаем что-то интересное, духовное...

Посмотрите на Шалву Амонашвили, он говорит: «Я готов-

люсь к главной встрече, я иду на главное свидание своей жизни!»

Если у нас нет этих вечных отношений, то временное, увядающее будет сильно давить на психику. Но если раскрывается то, что вечно, оно разворачивается, радует, вдохновляет, то внутренняя красота начинает сиять!

Во всяком случае, я хочу идти по этому пути и делаю шаги в этом направлении. И могу сказать откровенно, что, наверное, если бы

у меня этого не было, мне было бы очень сложно смотреть на себя в зеркало, потому что остаётся память, какая ты была другая. А когда у тебя есть то, что тебя увлекает гораздо больше, то как-то забываешь даже об этом.

И я иду по этому пути. Посмотрим, превращусь ли я в завистливую старуху или буду действительно раскрывать источник этой красоты внутри себя...

Марина ТАРГАКОВА,

автор и ведущая семинаров и тренингов по педагогике и психологии отношений.

Фестский диск

Фестский диск, найденный в 1908 году в Старом дворце в городе Фесте на острове Крит, представляет собой уникальный памятник письменности предположительно Минойской культуры эпохи средней или поздней бронзы (1380–1100 гг. до н.э.). Его точное назначение, а также точное место и время изготовления неизвестны.

На обеих сторонах Фестского диска нанесены по спирали странные символы. Учёные всего мира более 100 лет занимаются их расшифровкой, однако к единому варианту перевода до сих пор так и не пришли.

Наталья Бекетова — полиглот, владеющий 120 языками, заявила, что Фестский диск написан на протославянском языке и что находку, скорее, нужно относить к 40 тыс. годам до Р.Х. или того раньше.

Древние знаки Фестского диска, вдавленные с помощью резных деревянных или каменных печатей в мягкую глину до обжига диска. Размер Фестского диска составляет 16 см в диаметре и от 1,6 до 2,1 см толщиной, это свидетельствует о том, что это ручная работа.

Надписи на Фестском диске представляют собой чёткие оттиски 242 символов, разделённых вертикальными линиями на слова, состоящие из двух до семи символов, оттиснуты с обеих сторон диска и расположены по спирали. Символы на Фестском диске ориентированы направо, например, лицо идущего человека повернуто вправо. Это предполагает, что чтение символов следует начинать из центра диска, двигаясь по спирали к его краям.

Несомненно, сам Фестский диск является древнейшим известным науке печатным текстом, учёные датируют его создание — от 1850 до 1550 г. до нашей эры. Несмотря на то, что Фестский диск абсолютно уникален, в центральной части Крита найдены похожие символы, вырезанные на бронзовом топоре, найденном в Arkalokhori, и на головах трёх глиняных статуэток, найденных в пещере-храме Траосталосе на Крите, относящихся к 1700–1600 г. до н.э.

Все известные системы письма подходят к одной из трёх категорий: пиктограммы (pictographies), слоговое письмо (syllabaries) и алфавит. Исследователи надписей Фестского диска высказали предположение, что количество различных символов на диске слишком мало, чтобы быть частью чисто пиктографической системы письма, и слишком велико, чтобы быть алфавитом. Остаётся наиболее вероятный вариант — слоговое письмо, в котором каждый символ — это слог и каждая группа символов — это слово.

Наталья Бекетова прочитала обе стороны Фестского диска и утверждает, что на стороне А повествуется о мире этрусков, а на стороне Б записано пророчество касательно русского народа. Толкование надписей Фестского диска, сделанное Натальей Бекетовой, совпало отчасти с расшифровкой, сделанной профессором Гриневиным.

Геннадий Станиславович Гриневи́ч — русский языковед-исследователь, лингвист, дешифровщик. Старший научный сотрудник Отдела всемирной истории Русского физического общества (г. Москва). Занимался систематизацией и дешифровкой рунических знаков и надписей западных славян, о. Крита, этрусков, Древней Индии. Составил сводную таблицу знаков праславянской письменности. Основные работы: «Праславянская письменность. Результаты дешифровки» (1993), «В начале было слово» (1997).

Главы из книги «Праславянская письменность. Результаты дешифровки»:

«Загадочный Фестский диск, таинственные этруски стоят в одном ряду с такими тайнами нашей планеты, как статуи острова

му» — особому знаку индийской слоговой письменности деванагари.

Диск был условно датирован 1700 г. до н.э. — эпохой третьего среднеминого периода.

Обстоятельно исследованный, вплоть до химического состава глины, из которого он изготовлен, диск почти 80 лет хранил молчание. Необычность формы письменного памятника и невозможность его прочтения сделали его символом всего таинственного и загадочного в области древней истории, археологии и лингвистики. Попыток расшифровать Фестский диск было великое множество. Прочсть его не мог даже опытейший дешифровщик, академик Джон Чедвик, сказавший однажды: «Дешифровка этой надписи остаётся за пределами наших возможностей».

Никто же древним славянским письмом не занимался, ни-



кто же эти надписи так и не собрал! Эти надписи, о которых упомина-

ли Е. Классен, Лицеевский, граф Потоцкий и другие, мне удалось расшифровать, считая, что эти надписи выполнены «чертами и резами» (их ещё иногда называют славянскими рунами). Вся система была уже до меня разработана. Было известно, что это письмо слоговое, что слоги — только открытые, и когда сопоставил ряды знаков критской письменности со знаками черт и резов, то увидел их значительное сходство. Сведения о том, что этруски были славянским племенем, я почерпнул из словаря Стефана Византийского, где говорится о том, что «этрусски — это словенское племя».

Официальная наука считает, что в этруском словаре существует 28 букв. У меня же получилось — 67 букв. После того как мы озвучили эти знаки, мы просто начинаем читать эти тексты. И если идёт нормальная славянская речь, берём словарь праславянского языка, составленный Трубачёвым, или древнерусский словарь, или словарь Востокова старославянского языка и находим эти слова не в греческом словаре, а в славянских словарях, и переводим этот текст...

Фестский диск — это, получается, более возвышенное письмо, когда линейный элементарный знак облакался в форму рисунка... Эта традиция сохранялась впоследствии у славян.

Например, когда у нас уже было книжное дело на Руси, когда мы писали кириллицей, заглавные буквы могли изображаться в виде рисунков, например, в виде

какого-то змееного чудища... Надписи на Фестском диске XVII века до н.э., найденном на Крите, сделаны «линейным письмом А». Из рисунков Фестского диска можно вычленить знаки «линейного письма А».

Я прочитал Фестский диск за одну ночь — 23 апреля 1983 г. Подъём был необыкновенный! Наши предки оказались на Крите не по своей воле. В 60-е гг. был такой известный археолог Брюсов, который, описывая исход жителей трипольцев из Триполья, делал доклад об изгнании русов и давал возможную трактовку этих событий. Изгнание русов из Триполья и появление их на чужой земле, на которой они теперь вынуждены обустроиваться, но тоскуют о своей родине — Рысиюнии (или Росиюнии), это очень сходилось с представлениями археолога Брюсова. И я впервые получил при своей расшифровке конкретный исторический сюжет...

Г. С. Гриневи́ч нашёл, что надписи имеют нечто общее с древ-



ней славянской письменностью «чертами и резами», которая была им расшифрована как слоговое письмо. Он прочёл надпись Фестского диска, используя славянскую фонетику.

Применённая Гриневиным методика расшифровки надписи Фестского диска проста и логична. Подобным методом обучают чтение детей. Знак, изображающий голову, читается как «го», человека — «че», рыбу — «ры», ладью — «ла» и так далее.

Если при этом язык надписи угадан правильно, то при его прочтении должен получиться связный текст.

Прочитав надпись из 66 слов с помощью славянской фонетики, профессор Гриневи́ч получил вполне понятный текст на языке, близком к старославянскому языку. Замечательно, что текст оказался не только понятным, но ещё и соответствующим истории, изложенной выше.

Текст Фестского диска

Сторона А

| ЦЕ ГО(Р)СЫ | ЧЕИ | БЕ ЖЕ НИ
ЩОШЬ 21 | ЦЕ ГО(Р)СЫ | ННО ПО |
ЧЕИ | ВЪ МЕС(Т)О | НОУВЫЙА | ЦЕ
ВЫ ИУ ОЩЕ 1 МС(Т)Е | ЧВЕ | ВЫ
ПОСЫЛЁШЕ | МС(Т)О | (С)ПОРЫ |
БЕ ЖЕ НИ ШЕШЕ | МС(Т)О | ЧВЕ | ВЫ
ПОСЫЛЁШЕ | ТЕСИ | ЦЕПОЙУ | БО
ЙЕ(А) ШИЧЕ | НИНОЩИ | НИ МЕС(Т)
Q ? ВИИА | ЗА МОЩЬ | ВЪ БОДQЩЕ
| РИЙЕТЬ | Ж(Q?)Е Е | ЧЕДQ ЙО |
ВЪИЕДЕ | ВЧЕИ |

Сторона Б

БОДQ | ЛАПО Ж(Q?)Е | БО ПО-
НИЙ | БО ВЪСИ БЫШЕ | ЗАБQДИ
Е МЫ | (Й)ДЕ ВЪ ПОБОQ ЧЕДQ БО |
НИВЫ БО | ЛЕПО Ж(Q?)ШЬ | ЗАБQ-
ДИ Е МЫ | ЧЕДQ Е | ИЗА Е | ЗАБQДИ
Е | ЧЕ ШЕШЕ | РЫСИЮНИИА | ЧЕ-
РЬЕ | ВЪЮЧИ | НИКОДQ ДЕ ЙО | ЦЕ
ЦЕЛЁШЕ | ЙЕДИМЕ | НИ ЙЕДЕ БО |
ЛЕ ?? ЖЕ МЫ | ВЪ ЧЕИ БОТИ | РЫ-
СИЧЕИ | Д ВЪ ПОЧИ | ВЪ КОДЪРИ |
ШЪЛЁМЫ | РОПО ЖЕ | НИ БОДQ ШЕ
| БО ЙА МЫ |

Дословный перевод текста Фестского диска.

Сторона А

ХОТЯ ГОРЕСТИ ЧЬИ БЫВШИЕ
ЖЕ В ПРОШЛОМ НЕ СОЧТЁШЬ В
МИРЕ БОЖЬЕМ, ОДНАКО ГОРЕСТИ
НЫНШНИЕ СВЕРХ(ГОРЕСТЕЙ) ЧЬИ-
ИХ В МИРЕ БОЖЬЕМ. В МЕСТЕ НО-
ВОМ ЕЩЕ ВЪ (ИХ) ОЩУТИЕ В МИ-
РЕ БОЖЬЕМ. ВМЕСТЕ, В МИРЕ БО-
ЖЬЕМ. ЧТО ВАМ ПОСЛАЛ ЕЩЕ ГО-
СПОДЬ? МЕСТО В МИРЕ БОЖЬЕМ.
СПОРЫ БЫВШИЕ В ПРОШЛОМ ЖЕ
НЕ СЧИТАЙТЕ В МИРЕ БОЖЬЕМ.
МЕСТО В МИРЕ БОЖЬЕМ, ЧТО ВАМ
ПОСЛАЛ ГОСПОДЬ, ОБСТУПИТЕ
ЦЕПЬЮ В МИРЕ БОЖЬЕМ. БУДЕТЕ
ЕГО ЗАЩИЩАТЬ ДНЁМ И НОЧЬЮ
В МИРЕ БОЖЬЕМ. НИ МЕСТО —
(ВОЛЮ) В МИРЕ БОЖЬЕМ. ЗА
МОЩЬ В БУДУЩЕМ РАДЕТЬ
В МИРЕ БОЖЬЕМ. ЖИВУТ,
ЕСТЬ ЧАДА ЕЁ, ВЕДАЯ ЧЬИ
(ОНИ) В МИРЕ БОЖЬЕМ.

Сторона Б

БУДЕМ ОПЯТЬ ЖИТЬ.
БУДЕТ СЛУЖЕНИЕ БОГУ.
БУДЕТ ВСЁ В ПРОШЛОМ —
ЗАБУДЕМ (КТО) ЕСТЬ МЫ.
ГДЕ ВЫ ПОБУДЕТЕ — ЧАДА
БУДУТ, НИВЫ БУДУТ, ПРЕ-
КРАСНАЯ ЖИЗНЬ — ЗАБУДЕМ
(КТО) ЕСТЬ МЫ. ЧАДА ЕСТЬ —
УЗЫ ЕСТЬ — ЗАБУДЕМ КТО ЕСТЬ:
ЧТО СЧИТАТЬ, ГОСПОДИ! РЫСИ-
ЮНИА ЧАРУЕТ ОЧИ. НИКУДА (НЕ)
ДЕТЬСЯ (ОТ) НЕЕ. ОДНАКО ИЗЛЕ-
ЧИШЬСЯ ЕДИНО, ГОСПОДИ. НИ
ОДНАЖДЫ БУДЕТ, (УСЛЫШИМ?)
ЖЕ МЫ: ВЪ ЧЬИ БУДЕТЕ, РЫСИЧИ?
ДЛЯ ВАС ПОЧЕСТИ; В КУДРЯХ ШЛЕ-
МЫ; РОПОТ ЖЕ, ГОСПОДИ. НИ ЕСТЬ
ЕЩЕ, БУДЕМ ЕЁ МЫ В МИРЕ БОЖЬ-
ЕМ.

Перевод текста Фестского диска на современный русский язык.

Сторона А

«Горести прошлые не сочтёшь, однако горести нынешние горше. На новом месте вы почувствуете их. Все вместе. Что вам послал ещё Господь? Место в мире божьем. Распри прошлые не считайте. Место в мире божьем, что вам послал Господь, окружите тесными рядами. Защищайте его днём и ночью: не место — волю. За мощь его радуйте. Живы ещё чада Её, ведая, чьи они в этом мире божьем.

Сторона Б

Будем опять жить. Будет служение Богу. Будет всё в прошлом — забудем кто есть мы. Где вы пребудете, чада будут, нивы будут, прекрасная жизнь — забудем кто есть мы. Чада есть — узы есть — забудем кто есть. Что считать, Господи! Рысиюния чарует очи. Никуда от неё не денешься, не излечишься. Ни единожды будет, услышим мы: вы чьи будете, Рысичи, что для вас почести, в кудрях шлемы; разговоры о вас. Не есть ещё, будем ещё мы, в этом мире божьем.



Содержание текста Фестского диска предельно ясное: племя (народ) Рысичей вынуждено было оставить свою прежнюю землю — Рысиюнию, где на их долю выпало много страданий и горя. Новую землю Рысичи обрели на Крите. Автор текста призывает беречь эту землю, «защищать её, радеть о её мощи и силе». Неизбывная тоска по покинутой Родине, от которой никуда не деться, не излечиться, наполняет текст при воспоминании автора о Рысиюнии.

Минойцы, они же трипольцы-пеласги, предки этрусков, являлись славянским племенем Рысь, с самоназванием Рысичи. На Крит они пришли с севера, то есть из Триполья. События, описанные в тексте Фестского диска, хорошо согласуются с данными археолога А. Я. Брюсова об исходе трипольцев из Поднепровья в начале II тысячелетия до н.э.

Народ Ruksi в составе племенного названия (декрет Диофанта, II в. до н. э., в Таврике) интересно как своей формой на -i с потенциальным дальнейшим развитием Ruksi — Russi, весьма знаменательным для нас, так и глубокой хронологией; в относительной близости расположены кучно на восточном берегу Босфора Киммерийского (Керченского пролива) упомянутые Птолемеом (II век н. э.) и писателем уже раннего византийского времени Стефаном Византийским города Коова, а в нашей, догреческой реконструкции, — Ko-rusia, Ge-rusa, Astarusia, все — со значащим компонентом Rusa, Rusia.

Вообще же круг туземных форм ономастики Северного Причерноморья, объединяющихся вокруг обозначенного выше ruskа/ru(s)sa — «светлый», «белый», может быть пополнен. Сюда с большой долей вероятности относится, например, иначе не объяснимый термин Константина Багрянородного для северо-западного побережья Чёрного моря: Χρυσός Λευόμενος (лат. Chrysós Legómenos). Попытка прочесть это по-гречески («называемый «золото») лишь обнаруживает народно-этимологическую, вторичную природу осмысления в связи с греческим Χρυσός — «золото», совсем не греческого местного названия, которым не могло не быть наше ru(s)sa — «светлый», «белый» из индоарийского rusa — «светлый», «белый».

Интересно, что греки помнили значение нашего туземного северо-понтийского названия ru(s)sa. То, что дело не ограничивалось его глухим отражением в виде «греческого» Χρυσός, Χρυσός Λευόμενος, хорошо видно по территориальному совпадению хотя бы Λευκή ακτή и чисто греческого обозначения «белый берег». Но помнили о значении туземного названия и люди древней, собственно Киевской Руси, как о том нам ярко свидетельствует древнерусское обозначение устья Днепра — Белобережье. Мотив его называния белым не в том, что «тут на поверхность выходят вапняки...» (Етимологічний словник літописних географічних назв. Південної Русі. Відповід. ред. О. С. Стрижак. Київ, 1985, с. 27).

Roka, Ruka, Ruksa/Russa/Rossa, Ruksi/Russi/Rusia говорит само за себя. «Двойственность» о/у есть не более как отражение древнего индоевропейского чередования гласных в его местном, индоарийском, варианте Rok (rauik), Ruks, Ross/Russ. Оба варианта — на «о» и на «у» изначально представлены на Юге России.

<http://ru-sled.ru>

Необычные слова, которые знают только на Дальнем Востоке

Русский язык «богатый, звучный, живой, отличающийся гибкостью ударений и бесконечно разнообразный в звукоподражании, способный к передаче тончайших оттенков, наделённый, подобно греческому, почти безграничной творческой мыслью, русский язык кажется нам созданным для поэзии»

(Проспер Мериме).

Обратимся к картотеке амурского краеведа Григория Степановича Новикова-Даурского, который является автором «Словаря диалектных слов».

Самая большая ценность его картотеки состоит в том, что им отмечены слова или их значения, отсутствующие в диалектных слова-

рях, в том числе и в «Словаре русских народных говоров».

Среди необычных слов Дальнего Востока используются такие: ашатия — босяк, жулик; богодул — пьяница; искырдык — скупердый, скупой человек; луна — пропало; длгонджа — большой пугливостью; репье — листья, ботва корнеплодов; тёшкун — леший;

Казалось бы, чего мы ещё не знаем об этом всеми любимом празднике. Блины, гости, обряды, гулянья, сжигание чучела... Но это всё только то, что на поверхности. А если копнуть глубже и начать разбираться, то возникает множество интересных вопросов и вырисовываются удивительные закономерности.

Почему же праздник называется Масленица? Долгое время его пытались заменить на «Проводы зимы», однако русские люди его менять не захотели.

Наши предки давно заметили, что все процессы в окружающем мире периодически повторяются и, как отражение, проявляются в различных областях жизни. Пример: с приходом весны снег начинает таять, а земля, разогретая тёплым солнцем, впитывает образовавшуюся влагу и превращается в маслянистую субстанцию, ну точно — сливочное масло, как есть, под ногами сплошная масленица.

Заметим, что наступление календарной и астрономической весны сейчас не совпадают.

Масленица — праздник языческий, это общезвестный факт. Язычники поклоняются Солнцу, календарь праздников у них солнечный и начало весны согласно этому календарю совпадает с астрономическим началом весны — это 20 марта, день весеннего равноденствия, то есть Масленица — один из четырёх колгодных праздников славян. Сейчас этот праздник отмечают по лунному христианскому календарю.

Итак, настало короткое время перехода природы из одного состояния в другое. Условно можно сказать так, что природа переходит из состояния сна в состояние подготовки к активному росту. До начала самого активного роста ещё пройдёт немало времени, а сейчас природа словно смазывает всё вокруг растаявшей влагой, как мы смазываем различные механизмы маслом перед предстоящим сезоном работ. Позже ещё будут заморозки, а иногда могут быть и морозы, но сам период проверки запасов и всего сохранившегося после долгой зимы у природы наступает именно сейчас: всё, что необходимо, перебирается и смазывается. Происходит это около одной недели.

Совершенно естественным образом наши предки перенесли эти природные процессы во все сферы своей жизни: организовали праздничную неделю и придумали обряды в строгом соответствии со всеми явлениями природы.

Первая часть праздника называлась «Узкая Масленица» и длилась три дня. Сначала следовало перебрать оставшиеся после зимы запасы. Что-то откладывалось на посев, что-то — на дальнейшее хранение и питание



Масленица

семье и домашним животным. Из того, что ещё не испортилось, но уже не годилось в хранение, как раз и готовили разнообразные праздничные угощения. Всё, что уже не годилось в пищу, приносили в жертву земле, разбрасывая по полям. Масло использовали для смазки петель, телег, гвоздей в половицах и всех остальных механизмов. Оставшееся после смазки и подпорченное масло разбрызгивали по полям. Считалось, что это помогает земле быстрее приобрести качества, необходимые для начала пахоты. Ведь чтобы распаханная земля хорошо укладывалась в грядки, она не должна быть сухой, да и сильно влажную землю не распашешь. Хорошая грядка получается, когда земля мягкая, слегка увлажнённая. Именно на такую грядку прилетают аисты, с удовольствием ходят по ней и поклеивают червячков.

Конечно, важно было подмазать не только детали и блины, но и отношения с родственниками и соседями, а самое главное — конечно, с тещей. Поэтому зять в четверг обязательно шёл к теще в гости и всячески её умастил, дарил подарок и помогал подладить что-то по хозяйству, а она угощала его блинами. В пятницу уже теща шла со всей семьёй в гости к зятю, а угощение всем подавала его жена.



цыцовать — находиться в безвыходном положении, терпеть лишения; спуск — пластырь из воска с деревянным маслом.

Барахолка на Амуре — барахолный ряд. Бочата — небольшие бочки для засолки рыбы и мяса; а бич — кнут. Кучугуры — бугры.

Сложные отношения людей на Дальнем Востоке также нашли отражение в словарных статьях Новикова-Даурского. Например, поселенец — поселенец из ссыльных, добровольный переселенец; поселюга — каторжник.

Приходите «пальцы ширить» = приходите пить чай из блюдца!

<http://ru-sled.ru>

сокращаться. Весной Лошадь возвращается на Землю, а Дева-Баба опять поднимается на небо, Воз становится легче и дни начинают быстро прибавлять.

Это обстоятельство нашло отражение во многих сказках народов мира. Так в русских народных сказках Девой является Снегурочка, та самая Снегурочка, которая весной прыгает через огонь, тает и уходит на небо, и та самая, которую сжигают в последний день Масленицы в виде чучела вместе со всеми невзгодами.

Кстати говоря, созвездие Девы в мифах древней Греции называли Диметра — богиня плодородия, которую съедает отец, бог времени Кронос вместе с другими своими новорождёнными детьми. Диметру с братьями и сёстрами освобождает Зевс, которого те на радостях вознаграждают громом и молнией, возможно, первой весенней. На старых гравюрах созвездие Девы часто изображается в виде женщины с крыльями и снопом колосов.

В мифах древнего Рима имя Диметра прочитали в обратном направлении и записали как Артемиды. Удивительным образом она родилась с братом Аполлоном, прекрасным, как весеннее Солнце, и являлась покровительницей всего живого на Земле.

Вернёмся к нашему празднику. В последний день языческой Масленицы всем было принято говорить, что никто ни на кого не держит зла. Все друг с другом мирились и продолжали жить дальше в мире и согласии. Обычно говорили так:

Весна наступает, снег тает,
Солнце силу набирает,
Радость душу заливает!
Зиму с почестями провожаем,
Старые обиды забываем,
Все грехи отпускаем!
Как видим, обиды наши предки раньше забывали, а грехи отпускали.

Удивительным образом и в христианской религии тоже празднуется похожий праздник и называется он «Прощёное воскресенье». Правда, в нём принято всех прощать, обычно говорят так: «Бог простил, и я прощаю».

После масленичной недели начинался Великий пост. Запасов до нового урожая оставалось мало, поэтому надо было растянуть остатки до наступления Пасхи.

Вот такая, полная сказок и смыслов, наша разгульная Масленица. Видимо, именно поэтому мы её так любим и никак не хотим с ней расставаться, ведь именно такие праздники не дают нам до сих пор окончательно потерять себя и забыть, кто мы такие и на что способны.

Дмитрий ПЛЕШКОВ
Ясна школа

<https://yasna.center>

Эксперимент «Обе белые»

В 1971 году в якобы «совковом» СССР на экраны вышел довольно занимательный научный фильм под названием «Я и другие». В фильме рассказывалось о нескольких психологических экспериментах, демонстрирующих зависимость индивида от социума.

К примеру, там проводился такой опыт: на столе стоят две пирамидки — чёрная и белая. Предварительно участникам эксперимента даётся следующая установка: когда их попросят назвать, какого цвета пирамидки, они скажут, что обе белые, хотя одна из них чёрная. Затем приглашается испытуемый — единственный, кто не в курсе происходящего. По очереди начинают обращаться к участникам и задавать заранее обговоренный вопрос. Участники отвечают, что обе пирамиды белые. И вот доходит черёд до нашего единственного испытуемого. И как вы думаете, что он отвечает?! Ответ, который лично меня поверг в некоторый шок: «обе белые».

Но создатели эксперимента не останавливаются на достигнутом: они просят испытуемого показать чёрную пирамиду, и тот, как вы можете догадаться, легко указывает на пирамиду чёрного цвета, хотя до этого, буквально полминуты назад, утверждал, что обе пирамиды белые.

Сначала эксперимент проводился на детях, но затем опробовали его на предварительно отобранной группе особо внушаемых взрослых — результат тот же. Согласитесь, просто поразительно, что взрослый человек в таком казался бы очевидном вопросе выбора цвета так легко поддаётся мнению группы, в которой находится. Неужели такое возможно? Всё это как-то уж слишком фантастично, но тем не менее факты остаются фактами: люди склонны жертвовать собственным мнением ради того, чтобы встроиться в группу. И, с одной стороны, это не так уж и плохо: мы научились жить и действовать сообща и таким образом стали сильнее. Просто представьте на секундочку, если бы вам в одиночку пришлось выживать в дикой природе, кишасей хищниками. Объединение людей — это необходимость, продиктованная эволюцией. И ради безопасности человек иногда способен пожертвовать многим, даже собственным мнением.

Но, с другой стороны, штука эта очень сильная: получается, человека с помощью влияния извне можно убедить практически в чём угодно. Отсюда возникает закономерный вопрос: как это использовать? Нам, простым смертным, это знание, конечно, особо ничего не принесёт (разве что работники сферы маркетинга его активно используют), а вот перед теми, кто контролирует медиаплатформы, открываются поистине огромные возможности. В эксперименте участвовали дети или особо внушаемые взрослые, и вроде бы масштабирование именно этого эксперимента ничего не даст, однако широкие массы и не надо убеждать, что обе пирамидки



— белые, темы могут быть совсем другими, а тезисы — куда сложнее и противоречивее...

К примеру, ни для кого не секрет, что западные элиты озабочены большой численностью населения планеты Земля и ломают голову над тем, как бы снизить рождаемость и затормозить рост количества живущих. Официально это оправдывается идеями заботы об экологии и тщательно культивируемым мифом о перенаселении планеты.

Для достижения названной цели можно применить (я буду избегать таких форм как «применяется», «используется», «действует», чтобы не вешать на себя ярлык «конспиролога») целый ряд методов, в том числе и социальных. И здесь как нельзя кстати наш эксперимент «Обе белые», который в сочетании с современными информационными технологиями может дать просто колоссальные результаты.

Дабы не быть голословным, давайте представим, что мы хотим снизить рождаемость в какой-то конкретной стране, например, в России. Как, используя метод «обе белые», склонить россиян к тому, чтобы они стали массово отказываться от рождения детей?

Для начала нам нужно сформировать своих лидеров общественного мнения, которые будут информационно продвигать нужную нам повестку в сознание масс. Если мы говорим о среднем или крупном бизнесе, который может позволить себе содержать газету или даже телеканал, то процесс создания своей медиаперсоны для влияния на аудиторию вполне прозрачен. Находим нужных общественных деятелей и предоставляем им «трибуну» на страницах нашего издания. Сначала они продвигаются на какой-нибудь остро социальной теме, например, борьба с коррупцией или бедностью, становятся известными, набирают армию подписчиков в соцсетях, а потом начинают рассказывать что-то в стиле: «планета перенаселена, ресурсов на всех не хватает, поэтому отказ от второго ребёнка — это проявление ответственной позиции заботы о будущем».

Обратите внимание на любое крупное либеральное СМИ в России: те звёзды шоу-бизнеса, о которых регулярно публикуются положительные или нейтральные новости, а также те «эксперты», которым позволено комментировать различные события, — это и есть



«свои люди» подобных информационных ресурсов, чьё мнение соответствует пожеланиям владельцев СМИ. При этом цели могут быть абсолютно разными, пример про сокращение населения в этой статье приведён лишь для наглядности.

Однако у описанной выше схемы есть серьёзная проблема. Со временем люди начинают замечать, что позиция редакции издания носит явно ангажированный характер. И как бы она ни пыжилась изображать из себя «независимых журналистов», люди видят, кого продвигает ресурс и на какие цели работает. Проявляется это иногда даже в весьма забавных формах, когда на смену красивым названиям по типу «Лента.Ру» или «Эхо Москвы» в общении между простыми людьми приходят формулировки по типу «Лента.Вру» и «Эхо Мацы».

Но это мы вели речь о среднем и крупном бизнесе. А есть ведь в этой сфере игроки и посерьёзнее: например, различные транснациональные корпорации, контролируемые мировые медиаплатформы по типу Ютуба, Фейсбука, Инстаграма.

Контроль медиаплатформы позволяет достигать своих целей гораздо более эффективно.

К примеру, чтобы отупить население, можно на уровне алгоритмов поставить ограничение на объём контента: пусть это будет 30 секунд для видеоролика (вспоми-

наем ТикТок). Чем более короткий контент, тем более клиповый формат подачи информации. Потребление клипового информационного потока приводит к формированию у пользователей клипового мышления и как следствие — к снижению интеллектуальных способностей. А сокращать общество, состоящее из глупых индивидов, всё же гораздо проще, чем сокращать умных.

Можно придумать и другие отупляющие алгоритмы: например, заставить людей оценивать информацию не с уровня логики и здравого смысла по критерию «полезно — не полезно», а с уровня эмоций и поверхностного восприятия — лайками и смайликами. Это вдвойне полезно, так как с уровня логики объяснить человеку, что «отказ от детей — это вполне себе норма», практически невозможно, а через эмоции и красивую обёртку может сработать.

Второй главный механизм — это формирование нужных тебе лидеров общественного мнения. Если вы контролируете социальную сеть или видеохостинг, то этот процесс может протекать гораздо незаметнее и эффективнее, чем в случае с классическим СМИ (радио, газета, телеканал). Делается это следующим образом. Предположим, что у вас на платформе регулярно публикуют информацию 10 тысяч блогеров. Каждый из них уже достаточно опытен и имеет хороший потенциал роста, но по-

ка количество его подписчиков не очень большое.

Вам как хозяину платформы достаточно выявить из этих 10 тысяч пару сотен тех блогеров, кто вещает на нужные вам темы (например, освещает проблемы ЛГБТ или ратует за легализацию лёгких наркотиков), и помочь им стать популярными. Как это сделать? Очень просто: для этого на каждой подобной площадке есть раздел по типу «Тренды», «Рекомендованное» или «Популярное». Вы просто начинаете регулярно добавлять контент этих блогеров в названные разделы, и в результате их популярность начинает быстро расти. Также вы можете вставлять их материалы напрямую в личную ленту пользователей. Ведь «умная лента» сама определяет, какие записи и в каком количестве показывать владельцу аккаунта.

Можно действовать и обратным образом: занижая показатели тех, кто вам не нравится. Вам даже не обязательно скрывать

счётчики просмотров или лайков, достаточно просто показывать их контент в ленте подписчиков не на первом или втором месте, а на сотом или тысячном, то есть там, куда ленту долистают единицы.

В чём преимущество данной системы?

Во-первых, владельцев медиаплатформы очень сложно обвинить в том, что они продвигают некую повестку или, наоборот, подавляют какие-то темы, потому что со стороны пользователям сайта кажется, что все на равных борются за популярность. А доказать, что кого-то искусственно продвигают, не имея доступа к внутренним алгоритмам системы, практически невозможно. Ведь всегда можно сказать что-то по типу: «У тебя контент скучный, поэтому и подписчиков мало, а у Ольги Бузовой очень много, потому что она больше нравится людям». И попробуй докажи обратное!

Во-вторых, что особенно приятно, даже сами блогеры, которых вы превратили в лидеров общественного мнения, могут не осознавать, как и для чего их используют. Они все просто выступают за популярность и искренне рассказывают о том, что считают важным, а к искренним людям и доверие аудитории выше. Но чьё мнение услышат миллионы, а чьё мнение услышат десять человек — в конечном счёте определяют именно они, хозяева платформы.

Но это всё было о глобаль-



ном уровне решения поставленной задачи по сокращению населения. А на частном уровне для обычного пользователя всё выглядит проще.

Недавно в ленте одного из крупных сообществ мне встретилось такое сообщение: «Почему у нас в стране всяческой поддержкой пользуются семьи с двумя, тремя и более детьми? Семья с одним ребёнком следует поощрять хотя бы за адекватность».

Интересная фраза, согласитесь. Соль в том, что сконструирована она так, что как бы и подкапаться не к чему, разве что... Только у меня возникает вопрос: как количество детей определяет адекватность родителей? Что это за критерий вообще такой? Очевидно, что эти вещи вообще никак не связаны, но тот, кто это сообщение создал, видимо, знал, что делал. И если для кого-то эта мысль пройдёт стороной, то кто-то обратит на неё особое внимание, например те, для кого это «больная» тема, или те, кто об этом ничего не знает и только формирует своё отношение к детям и семье. И мы же помним: есть категория людей особо внушаемых. А тут ещё и несколько тысяч лайков под сообщением и куча комментариев. И там все, как один, пишут, что «обе пирамидки белые», то есть соглашаются с указанным критерием адекватности.

Как поведёт себя особо внушаемый взрослый (или обычный ребёнок), оказавшись в такой социальной группе? Да, она не настолько ощутима, как какое-нибудь живое собрание людей, но в целом это тоже группа, а значит, все те же самые законы распространяются и на неё.

И вот уже у нескольких сотен человек, одобрительно принявших этот призыв, на уровне подсознания отложилось, что если и стоит заводить детей, то максимум одного. Ведь якобы только так можно сохранить свою адекватность. И эти люди пополнили ряды тех, кто будет утверждать, что «обе пирамидки белые», лайкая другие подобные сообщения и склоняя окружающих принять новую точку зрения.

А ведь это пример только одного сообщения в отдельной группе. И таких сообщений крупные сообщества могут выкладывать по 10–20 в день, а самих сообществ может быть тысячи, как и популярных блогеров.

Добро пожаловать в мир соцсетей и медиаплатформ!

Олег ИЩУЩИЙ
<https://whatisgood.ru>



Как связаны справедливость и язык, на котором мы говорим



Однажды довелось мне возвращаться из непродолжительной командировки, которая из-за хорошей погоды превратилась практически в курорт. Я ехал на поезде в купейном вагоне. Моей попутчицей была учительница немецкого и французского языков Людмила Ивановна. Мы разговорились и обсуждали множество интересных историй из жизни.

Меня тогда интересовал один вопрос, который я как раз задал ей: «Правда ли, что наш русский язык звучит очень мелодично для иностранцев?». Она ответила, что как в немецком, английском, так и во французском языке существует строгий порядок слов, который создаёт строгую интонацию и ритм в каждом предложении. В русском языке нет такого строгого порядка, что обеспечивает гораздо большую возможность для творчества. Скорее всего, не каждый этим сможет воспользоваться, однако богатство языка при должном умении и старании позволяет звучать речи гораздо мелодичнее. Это можно сравнить с музыкальным инструментом. Профессиональный музыкант способен вполне сносно сыграть на гитаре всего на одной струне, но гораздо мелодичнее получится, если он будет играть на всех струнах. В руках дилетанта любой инструмент будет

звучать не очень.

Вспомнил, что о строгом порядке упоминалось в древнем произведении Платона «Государство». В нём Сократ со своими товарищами перед тем, как обсудить идеальное устройство государства, в самом начале говорили о справедливости. Сократ тогда высказал своё мнение по этому поводу, с которым в конечном итоге все согласились. Справедливость по Сократу заключалась в том, что каждый должен заниматься исключительно своим делом, посвятив себя только ему, и ни о чём другом не думать. Подобную идею Сократ называл идеальным неизменным порядком, к которому все должны были стремиться.

Несмотря на то, что с момента написания диалога «Государство» прошло почти две с половиной тысячи лет, идея справедливости по Сократу живёт и поныне. Интересно, что наиболее выраженной эта идея сохранилась в европейских странах, особенно во Франции, Германии и Великобритании. В этих странах наиболее чётко видно, как люди в основном представляют из себя узких специалистов. Они полностью доверяют системе в вопросах, которые не касаются их профессии.

И вот как раз эту идею порядка и можно выявить в особенностях строения французского, немецкого и английского языков, в кото-

рых существует строгий порядок слов в предложении. В странах, разговаривающих на этих языках, люди, подобно словам в предложении, выстраиваются в чёткую систему, где каждый знает своё место, как будто сам язык программирует на это.

Мы даже вспомнили и обсудили, что такая система существует не только в отдельных странах, но и в надгосударственном управлении, когда для лучшей управляемости каждой стране назначается узкая специализация. Какая-то страна будет источником сельхозпродукции, другая — курортом, следующая — жандармом, а кто-то — бензоколонкой. Узкая специализация ограничивает суверенитет стран и оставляет множество рычагов для надгосударственного управления. Любопытно, что такая система надгосударственного управления наиболее характерна для объединений, где языком международного общения становится английский, французский и другие им подобные языки.

Мы сошлись во мнении, что подобная справедливость приводит к делению людей на касты, где «каждый сверчок будет знать свой шесток». Узкая специализация приводит к централизованной системе управления, при которой за справедливостью скрывается лишь законность. И если справедливо то, что законно, то возможна любая человеконенавистническая система.

Наш разговор мы закончили на обсуждении альтернатив такой системе. Я предложил, что в противоположность можно противопоставить русскую систему, или Русский мир. И даже в самом русском языке с его необычайным богатством и произвольным порядком слов виден совершенно другой подход. Для Русского мира характерна система, когда

решения принимаются не в интересах одного центра, а в интересах всех.

Для моей попутчицы был важен вопрос о том, как можно простыми словами донести идею справедливости по-русски, например, до детей. Я предложил такой вариант: то, что идёт на повышение разумности — и есть справедливость для Русского мира. Если мы относимся к другим народам по-человечески, помогаем им развиваться, обогащаем их культуру и живём, совместно помогая друг другу, — то это справедливо, так как идёт на общее повышение разумности. Если каждый человек будет развиваться не только в узкой специализации, но в смежных и любых других областях, то это тоже идёт на повышение разумности. Если каждый, сохраняя свой суверенитет, уважает суверенитет других и пытается выстроить систему без конфликтов, основанную на глубоком понимании и уважении к другим, то это тоже идёт на повышение разумности. Чем более разумна система, тем более человеческих условий она требует и тем больше таких условий она сама себе и создаёт.

Под конец нашего разговора мы сошлись во мнении, что было бы неплохо со школьных лет изучать особенности языков и культур разных народов. Знать и изучать различные системы объединения и различные трактовки справедливости. Понимать, как язык может влиять на культуру и как культура может влиять на язык.

А для себя лично решил, что жизнь при справедливости по Сократу для меня неприемлема. Гораздо ближе мне Русский мир. Поддерживать и развивать его для себя считаю главной задачей.

«Наум Матрин»
Вопросы мировоззрения»

Пять признаков антигосударственных СМИ

1. Русофобия, критика и принижение всего «нашего», придание статуса исключительности всему западному.
2. Разделение людей на фокус-группы, поддержка любых меньшинств.
3. Умалчивание позитивных новостей.
4. Акцент на проблемах.
5. Эмоциональный накал в подаче.

Преобладание западной культуры, иностранного языка

В освещении культурных событий отдаётся предпочтение произведениям и событиям, дискредитирующим образ семьи, русскую культуру и русский язык, негативно характеризующим постсоветскую эпоху (фильмы А. Звягинцева, Ю. Быкова и др.), пытающимся исказить или переписать историю (А. Солженицын и др.), неоправданно частое упоминание эмигрантов (И. Бродский и др.).

Практически полное отсут-



жизнь разных народов в согласии на одной территории), поднимаются вопросы, разделяющие по общностям (группам людей, связанным общей идеей) — гендерное неравенство (феминизм, сексизм, гомофобия), а также подчёркивающие религиозные, культурные и национальные различия.

Придание им эмоционального окраса, использование осуждающей (безкомпромиссной, единственно правильной) риторики (критиканство).

Умалчивание

Вообще не афишируются достижения, имеющиеся в стране (так называемые «добрые, хорошие новости»).

Если же что-то невозможно умолчать, то делается вид, что это

исключение из правил либо показывается лишь с негативной стороны.

Акцент на проблемах

Большую часть эфирного времени освещаются имеющиеся в обществе проблемы, при этом показывая их в гипертрофированном, преувеличенном, самом уродливом виде. В первую очередь, социальные проблемы — то, с чем люди сталкиваются ежедневно: дороги, ЖКХ, медицина, транспорт, образование и др., также экономические — разница в уровнях дохода.

Эмоциональный накал

Все негативные новости должны быть эмоционально окрашены (тон и риторика журналистов, музыка, видеоряд).

Цель — увиденное на экране должно вызывать у людей страх, неуверенность, агрессию.

Будьте разумны, не попадайтесь на крючки антигосударственных СМИ!

Группа «Научи хорошему»

Ярмарка

Условия размещения объявлений в ЯРМАРКЕ:
для тех, кто подписан на газету,
публикация в течение подписного периода бесплатная —
в редакцию (эл. адрес: yarmarka@zeninasvet.ru) необходимо
заранее прислать копию квитанции о подписке.
Для остальных — 200 рублей 1 публикация.
Реквизиты для оплаты
(обязательно сообщите дату, время и сумму оплаты):
Карта Сбербанка № 4276 1340 0961 2967
или кошелек Яндекс-деньги № 41001273246348.
По всем вопросам обращаться по тел. (4862) 78-08-62.

Товары и изделия

РОДОВОЕ ПОМЕСТЬЕ КОТШЕВЫХ ПРЕДЛАГАЕТ: иван-чай ферментированный, гранулированный, собранный вручную с любовью — 200 руб./100 г, 400 руб./200 г; целебный зрелый и очень вкусный **мёд**, который мы забираем один раз в год после Медового спаса (основные мёдоносцы: ива, липа, иван-чай, донник, ваточник, иссоп, душица, лесное разнотравье) — 400 руб./кг; натуральный качественный **тёмный шоколад 72%** (есть и более тёмный), сделанный с мёдом, без сахара, какао-порошка и прочих искусственных добавок — 300 руб./100 г.

Тамбовская область, ПРП Радостное; тел. 8-920-235-8544, 8-920-236-8764 (телеграм, ватцап) — Владислав, Ольга.

ЦВЕТОЧНО-ПОДСОЛНЕЧНЫЙ МЁД из Родового поместья Кедр Пензенской области. Мёд светлый, однородный, пластичный, очень вкусный (добавление от редакции).

Цена 3 л — 600 руб.
Высылаем почтовой посылкой. Постоянным покупателям всегда скидки.
Тел.: 8-908-529-7402 — Анна; 8-908-529-7501 — Александр.

НАТУРАЛЬНЫЕ МАСЛЯНО-ВОСКОВЫЕ СОСТАВЫ для защиты древесины от влаги, плесени и УФ-лучей.
ИП Сальков А. В, Респ. Хакасия, ПРП Родники.
Salkov@mail.ru.
Тел. 8-983-152-8490, Артём.

Родовое поместье Котышевых предлагает: **ИВАН-ЧАЙ** ферментированный, гранулированный, собранный вручную с любовью — 200 руб./100 г.

Целебный, вкусный **МЁД** (консистенции «масло»). Основные мёдоносцы: ива, иван-чай, донник, липа, лесное разнотравье. Забираем мёд один раз в год после медового спаса (400 руб. за 1 кг).

МЁД В СОТАХ (в ограниченном кол-ве) — 1000 руб. за 1 кг.
Тел.: 8-920-235-8544, 8-915-672-5124, Владислав; 8-920-236-5124, Ольга. Эл. адрес: vladvk1950@gmail.com. Тамбовская область, ПРП Радостное.

Друзья, предлагаем вкусный, полезный, качественный **ИВАН-ЧАЙ СЕМЬИ АЛЕКСАНДРОВЫХ** — 1000 руб./1 кг, 200 руб./100 г.

Иван-чай **витаминовый** с ягодами рябины и листьями смородины — 120 руб./100 г, 1200 руб./1 кг. Иван-чай **с цветами** — 150

руб./100 г, 1500 руб./1 кг. Упаковка — крафт-пакеты.

Также в наличии **весь ассортимент фирмы «Яндар»:** пакетированный иван-чай, упаковка 40 г, 20 пакетиков (с душицей, липовым цветом, листом смородины, мелиссы, мятой, таволгой, чабрецом) — по 100 руб. каждого вида; земляничный — 130 руб., в пирамидках — 140 руб.

Упакованный иван-чай (фольга, картонная коробка, красивая этикетка) — 150 руб./100 г.

Старинный русский — 150 руб., с корнем девясила, боярышником, черёмухой — по 200 руб. каждого вида; с листом смородины, липовым цветом, берёзовыми почками, таволгой, чабрецом, мятой, мелиссой — по 160 руб. каждого вида; с черникой — 300 руб.

Иван-чай: «Малиновый» — 250 руб.; «Земляничный» — 350 руб.; «Брусничный» — 200 руб.; «Вишнёвый» — 200 руб.; цветочный (с цветами) — 250 руб.; майский — 150 руб.; солнечный (сборан 21–22 июня) — 200 руб.; с имбирём — 200 руб.; с красным корнем — 200 руб.

Можете заказать в группе в ВКонтате <https://vk.com/alexandrovtea>, а также по тел.: 8-912-982-9839, 8-919-482-1034; эл. почта polina-uchta@mail.ru.

Денис и Полина Александровы.

МАСЛО КЕДРОВОЕ из Бурятии, отжим на деревянном прессе;

ЖМЫХ кедрового ореха;
ЖИВИЦА кедрового сибирского: 10% на рыжиковом масле, 110 мл — 200 руб., 10% на кедровом масле, 100 мл — 450 руб.;

МАЗЬ ЖИВИЧНАЯ на рыжиковом масле,
МАЗЬ ЖИВИЧНАЯ с вытяжкой саган-дали и чабреца;
МАЗЬ ЖИВИЧНО-ПРОПОЛИСНАЯ на облепиховом масле, 30 г — 150 руб.

МАЗЬ КЕДРОВО-ПИХТОВАЯ. МАЗЬ СУСТАВНАЯ с багульниковым болотным.

ЖИВИЦА-СМОЛА, 900 руб./кг.

ИВАН-ЧАЙ ферментированный: листовой, гранулированный.
САЖЕНЦЫ кедрового, 4–7 лет, 100 руб./шт.; **кедрового стланника**, 220 руб./шт. Саженцы с хорошим комом, заказ от 10 шт., отправка ТК.

САГАН-ДАЙЛЯ, 400 руб./100 г, 3000 руб./кг.

Отправляю по предоплате на карту СБ или с наложенным платежом. Заказы по СМС или на почту: тел. 8-902-563-2564 (ТЕЛЕ2), эл. почта: tsupran76@mail.ru.

Сделать заказ и посмотреть продукцию: eco-trapeza.ru.

Респ. Бурятия, Наталья Цупран, поместье Байкалия.

Участки, дома

ПРОДАЮ УСАДЬБУ. Общая площадь участка 1 га, в собственности. Подтаёжная зона.

Имеется: жилой дом 2-эт., общ. пл. 112,2 м²; жилая времянка с баней, комнатой отдыха (14 м²), большой верандой.

Посадки: лес, сосны, берёзы, кедры, ёлки, липы, калина, рябина, другие кустарники, яблони, жимолость, смородина, малина — всё плодоносит.

Огород 10 соток, две теплицы, хозяйственные постройки, погреб, личная скважина, электричество. Рядом горная река Таштып.

Вокруг много грибов, ягод. Есть места для охоты и рыбалки, туристические места для отдыха.

Усадьба находится в живописном месте: Республика Хакасия, Таштыпский район, Нижний Илек, поселение Родники, в 150 км от г. Абакана.

Мой тел. и WhatsApp: 8-950-302-9688. Доп. тел. 8-983-257-1008.

ПРОДАЮ УЧАСТОК 1,25 ГА В САМАРСКОЙ ОБЛАСТИ, ПРП РОДОЛАД. На участке есть летний домик, 5х6 м, 2 этажа, с баней внутри. Проведена вода из Волги, в этом году будет проведено электричество.

Посажены яблони, вишни, сливы, абрикосы, виноград, клубника, сосны и дубы. Есть солнечная батарея и аккумулятор, дрова. Рядом река Волга. Соседи строят Родовые поместья. Земля в собственности.

Продаю в связи с объединением семьи и переездом в другую область.

Цена 450 тыс. руб.
Тел. 8-903-829-7985, Екатерина.

ПРОДАЮ УЧАСТОК 2 га в ПРП Радосвет. Жилая баня 6х6 м, к ней примыкает хозблок 2х6 м. Есть скважина (вода питьевая), дебет 2–3 куба в час. В этом году будет стационарное электричество. Есть магистральная разводка воды по участку.

Посажены фисташки и несколько фруктовых деревьев. До Чёрного моря — 35 км, до Азовского — 40 км.

Цена 5,8 млн. руб.
Тел. 8-912-781-3317, Ольга.

ПРОДАЮ ПОМЕСТЬЕ (пл. 3,1 га) в поселении Родники (всего около 100 участков) Курганской области, потому что вышла в поселение замуж, решено жить в поместье мужа.

Земля находится в собственности. Высажены сотни растений.

На участке имеются:
• подземный домик «листья нора», использовался круглогодично (внутри. р-ры 3,9х2,7 м). Печь отопительно-варочная сист. Кузнецова;

• надземный гостевой домик (внутри. р-ры 3,5х2,5 м). Использовался эпизодически, иногда зимой. Печь отопит.-варочная сист. Кузнецова;

• сарай;
• колодец;
• электричество 220 и 380 В.

Поселение большей частью окружено речкой Юргамыш. Есть немаленькое озеро Луданное (от поместья 5 минут ходьбы).

До ближайшей деревушки (половину её жителей составляют поселенцы и их родственники) — 1,5 км; до деревни с почтой и школой — 5 км; до райцентра — 12 км.

Можем выслать фото и видео нашего поселения.

Продаётся за 700 тыс. руб., возможна рассрочка.

Пишите zzz65@list.ru
Звоните 8-906-883-2104 (Билайн). Надежда и Александр.

ПРОДАЁМ ПОМЕСТЬЕ 1 га в селе Кучугуры Воронежской области (60 км от Воронежа). В посёлке много молодых семей и детей. Есть дом творчества, где проходят занятия с детьми и коллективные мероприятия.

На участке большой сад: яблони, груши, сливы, вишня, черешня, малина, чёрная смородина; земляника и целебные травы. Есть лес: сосны, берёзы, ели и кедр. С двух сторон участка река Девица. Недалеко есть родник и купель.

В 10 км — райцентр Нижнедевицк со всей инфраструктурой и магазинами. Есть садик, школа, гимназия, музыкальная школа и большой спорткомплекс. Есть также небольшая школа при посёлке, куда детей возит автобус. Дорога с твёрдым покрытием до границ участка.

Дом 62 м²: гостиная-столовая, зал и две спальни; санузел с туалетом и ванной; новый бойлер; деревянный стеклопакет. Снаружи отделан сайдингом. Есть тепличка, примыкающая к дому. В доме необходим косметический ремонт. Отопление водяное печное. Рядом с участком проведён газ.

Цена 1,65 млн. рублей. Торг при осмотре. Документы оформлены.

Телефон, ватсап: 8-920-420-84-56, Оксана.

ПРОДАЁТСЯ УСАДЬБА 50 соток в живописном экологически чистом месте

Большое подворье, много хозяйственных построек, есть сад. Рядом пруд, родники, лесные насаждения с грибами и ягодами.

В доме (45 м²) есть вода, ванная, туалет, газовое отопление. Дом стоит на окраине деревни, вокруг участка можно брать дополнительно землю.

Имеется трёхфазное подключение, асфальт подведён прямо к дому.

Цена 850 тыс. руб.
Адрес: Белгородская обл. Новооскольский район, село Барсук. Тел. 8-918-445-5710, Елена.

ПРОДАЁТСЯ КРАСИВЫЙ УЧАСТОК 90 соток с выходом к ручью, интересный ландшафт, есть ровные поляны для строительства дома.

На участке посажены вишня, груша, кедры, берёзовая аллея вдоль дороги. На островке с выходом к ручью стоят два улья. Проведено электричество, есть дорога (чистится круглый год).

Прекрасное место для создания Родового поместья.

Адрес: Новосибирская область, Мошковский район, ДТСН Долина Имений, улица Лесная поляна.

Эл. адрес: evstegneeva_katy@mail.ru.

ПРОДАЁТСЯ ПОМЕСТЬЕ 3,1 ГА (потому что вышла в поселение замуж, решено жить в поместье мужа) в поселении Родники Курганской области. В нашем поселении около 100 участков.

Земля находится в собствен-

ности. В поместье высажены сотни растений. Имеются:

Подземный домик «Лисья нора» 3,9х2,7 м, использовался круглогодично. Печь отопительно-варочная системы Кузнецова;

Надземный гостевой домик 3,5х2,5 м. Использовался эпизодически, иногда зимой. Печь отопительно-варочная системы Кузнецова;

Сарай, колодец;

Электричество 220 и 380 В.

Поселение большей частью окружено речкой Юргамыш. Озеро Луданное в 5 мин. ходьбы.

До ближайшей деревушки (половину её жителей составляют поселенцы и их родственники) — 1,5 км. До деревни с почтой и школой — 5 км. До райцентра — 12 км.

Цена 700 тыс. руб., возможна рассрочка. Можем выслать фото, видео и аудио нашего поселения.

Пишите: zzz65@list.ru.
Звоните: 8-906-883-21-04 (Билайн), Надя и Саша.

ПРОДАЮ ПОМЕСТЬЕ, пл. 1,5 га. На участке имеются дом (каркасно-щитовой), баня (каркасно-щитовая), погреб, выкопан пруд. Разработан огород (10 соток), посажен сад (20 соток, плодоносит), по периметру посажены деревья. Участок огорожен забором, есть ворота и калитка.

Земля и постройки оформлены в собственность.

Цена 2 999 999 руб.
Краснодарский край, Северский р-н, пос. Ведруссия, поляна «Южная», 4. Галина Максимовна Горохова (т. 8-918-160-0696). Можно обратиться по тел. дочери — 8-918-332-6961 (Татьяна Михайловна), а также по дом. тел. в Краснодаре — 8(861) 258-50-47.

ПРОДАЮТСЯ ДВА УЧАСТКА в Республике Хакасия, в поселении Родники, каждый по 1 га. Один участок огорожен.

Тел. 8-906-981-5946 — Наталья Сучкова.

ПРОДАЮ ДВУХЭТАЖНЫЙ КИРПИЧНО-ПЕНОБЛОЧНЫЙ ДОМ 8х11 м на участке 1,08 га в Родовом поселении Благодатное (бывшее СДТ «Юбилейное»), ул. Добрая, д. 1 (возможна прописка), в 23 км от г. Волгодонска Ростовской области.

Дом очень тёплый, благоустроенный. Окна пластиковые, двери металлические. Меблирован. В доме: веранда, баня, погреб, летняя кухня + мастерская, прихожая, просторная кухня-столовая, 2 спальни, 2 санузла, на 2 этаже русская печь с лежанкой, подтопком и духовкой. Отопление печное. В бане банная печь. В мастерской — печь-шведка.

Участок огорожен сеткой-рабицей, живой забор по периметру — 500 кустов смородины. Залужен сад: яблони, груши, сливы, абрикосы, черешни, вишни, орехи... Посажен лес: более 200 сосен, более 300 берёз, а также ели, туи, дубы, ясени и др.

Скважина 23 м, вода чистая, питьевая, не кончается сутками. Водопровод — пластик, введён в дом.

В 50 м — река Сал. Берег высокий, сделана лестница на мостки для купания, рыбалки.

Можно подвести электричество за 15 тыс. руб.

Продаю ½ дома, ½ участка. Цена 500 тыс. руб. Собственник второй доли живёт далеко в Краснодарском крае, устроившись на новом месте. Поэтому дом и участок в полном распоряжении новых хозяев.

Тел. 8-928-112-4790, Светлана.

ПРОДАЁТСЯ ЭКОБАЗА площадью 3200 м² в Ростовской



области, Белокалитвинском районе, хуторе Дубовом, рядом с поселением Родовых поместий Росток.

Участок пригоден для сельского экотуризма, проведения выездных мероприятий, тренингов, семинаров, ретритов, детских и семейных лагерей, квестовых программ, туров выходного дня, отдыха для семьи, мастер-классов и т. п. На участке имеются:

блок из трёх шестигранных домиков (по четыре спальных места, оборудованных кухней) с купольной крышей и выходом в общую веранду, далее — в сад;

блок, состоящий из кухни и комнаты на шесть спальных мест с общей верандой;

блок из двух комнат по шесть спальных мест с общей верандой; беседка площадью 80 м²;

беседка 30 м²;

блок, состоящий из комнаты для тренера 16 м² (на 4 места) и аудитории 30 м²;

четыре душевых с бойлерами; старый каменный дом, жилой, с печкой, топится углём. В хутор заведён газ (готовится проект газификации хутора);

хозпостройки; колодец, скважина 60 м; стоянка для машин;

плодосающий сад (яблони, груши, абрикосы, вишни, черешни, смородина, сливы);

участок огорожен, по периметру посажены туи, сосны, можжевельники, ясени, осины;

санузлы с унитазами — 2 шт., раковины для умывания — 3 шт. (на улице одним блоком).

пирамида каменная с основанием 4,7 м;

спорткомплекс и площадка под большой каркасный бассейн, батут, место для кострища.

Обустроен берег реки, мост через реку в рощу.

При желании можно приобрести участок под поместье рядом с экобазой площадью 63 сотки, прямо на берегу реки.

Место экологичное, красивое: скалы, холмы с разнотравьем, огромный массив донской степи, с трёх сторон поселение обгибает река Кундрючья. Подъездная дорога асфальтирована. От Ростова — 100 км, от Белой Калитвы — 65 км, от города Шахты — 40 км.

Цена 2,5 млн. руб.
Тел.: 8-928-162-3239 — Елена, 8-961-439-3464 — Владимир.

ПРОДАЮ САДЫ в живописном месте Республики Хакасия, Таштыпском районе, с. Нижний Ирек, поселении Родники, в 150 км от Абакана.

Земельный участок общей площадью 1 га. Подтаёжная зона. Вид права — собственность. На участке имеются жилой двухэтажный дом площадью 112,2 м², жилая времянка, в которую входит баня, комната отдыха 14 м², большая веранда. Вокруг лес, сосны, берёзы, кедры, ёлки, липы, калина, рябина, другие кустарники, яблони, жимолость, смородина, малина, всё плодоносит. Разработан огород 10 соток, есть две теплицы, хозяйственные постройки, погреб, личная скважина воды, электричество. Рядом горная река Таштып. В лесу много грибов, ягод. Есть места для отдыха, охоты и рыбалки.

Тел.: 8-950-302-9688 (Whats App), доп. тел. 8-983-257-1008.

СДАДИМ НА ДЛИТЕЛЬНЫЙ СРОК небольшой дом рядом с центром; две комнаты, кухня, имеются газ, вода, свет, гараж, хозпостройки; огород более 15 соток, плодовые деревья, виноград. Можно завести подсобное хозяйство, коз, кур, водоплавающую птицу.

Условие: приглядывать за домом, ежемесячно своевременно платить коммунальные услуги за своё проживание (коммуналка незначительная, по муниципальным сельским тарифам). Данное предложение для русскоязычной семьи, проживать самостоятельно (хозяева живут в другом регионе).

В посёлке имеется вся инфраструктура, а также ж/д станция, элеватор, фермерские хозяйства.

Адрес: Ставропольский край, Изобильненский район, пос. Передовой.

Тел. 8-900-252-5070.

ПРОДАЮ УЧАСТОК земли 6 га под Родовое поместье в 3 км от села Гайворон Спасского района Приморского края. Земля в собственности (чернозём).

Дочь с внуком на 1,5 га уже делала посадки. Так случилось, что в селе Гайворон, где жили мои дети, сгорел дом, дочь моя погибла, внук пострадал.

В селе есть магазин, школа (девятилетка). Из г. Спасска ходит автобус три раза в день, расстояние — 17 км. От участка до трассы примерно 1,5 км, до реки — 500 м.

Стоимость — 200 тыс. рублей. Тел. дом. (842372)6-91-71; моб. 8-908-979-9714.

ПРОДАЁТСЯ УЧАСТОК 1,45 ГА с домом в центре РП Благодарь Ярославской области. Дом двухэтажный, кирпичный, обшит внутри кедром, с печью, погребом и баней внутри. Есть посадки. Подведено электричество.

На территории есть летний домик, колодец, дровница, навес на въезде.

Документы оформлены. Цена 4,1 млн. руб.
Тел. 8-915-388-2802, Владимир.

СДАМ В АРЕНДУ ИЛИ ПРОДАМ домик в деревне, в поселении Любоисток! Срочно нужны хорошие, порядочные соседи-единомышленники! Всё есть — рыбалка, грибы, ягоды. Воздух просто обалденный, кругом лес...

Дом в хорошем состоянии, печь новая, только сложили по новым технологиям, очень быстро нагревает дом(!), начато покрытие крыши.

Участок отличный. Отсыпана новая дорога, в 300 м река Каспля, за рекой птичий заказник. От г. Смоленска всего 60 км.

Стоимость дома для продажи 170 000 руб.

ОСМОТР ДОМА ТОЛЬКО ПО ПРЕДВАРИТЕЛЬНОЙ ДОГОВОРЁННОСТИ! Для прописки и материнского капитала не подойдёт, просьба по этим вопросам не звонить. Оформление в собственность делаете сами.

Тел.: 8-960-592-4325, 8-950-704-3411. Если не дозвонитесь, пишите СМС (связь иногда прерывается, а СМС доходит всегда).

ПРОДАЮТСЯ УЧАСТКИ земли с/х назначения по 40, 60,

112 га в Калужской области Мосальского района. Стоимость 1 га — 10 тыс. руб. Хорошие дороги. Деревня газифицирована. Рядом протекает река, есть пруд. От Москвы — 226 км, от Калуги — 99 км.

Тел. 8-926-765-63-76. Эл. адрес allat30@mail.ru.

Семена и саженцы

ПРОДАМ СЕМЕНА ОТ БАБУШЕК старинные: калега (брюква), огурцы, помидоры.

Количество ограничено. 427284, Удмуртская Республика, Селтинский район, с. Халды, ул. Школьная, д. 18.

Тюлькина Лидия Павловна.

ВЫШЛЮ СЕМЕНА ЛОФАНТА АНИСОВОГО в вашем конверте. Эта трава — многолетник, медонос, вкусный, целебный чай. Выращиваю лопант уже 60 лет и постоянно пью из него чай, поэтому здоров, а мне скоро исполнится 83 года.

Тел. 8-962-755-3349, после 19:00 (мск). Адрес: 414057, г. Астрахань, ул. Звёздная, д. 25, кв. 22. Прошакову Юрию Игнатьевичу.

Предлагаем СЕМЕНА ЧЁРНОГО ОРЕХА, собранные в экологически чистом месте. Растёт достаточно быстро, морозостоек и засухоустойчив.

Все части этого растения обладают целебными свойствами, используются для профилактики и лечения многих болезней, для укрепления иммунитета и очищения организма. Ценная древесина. 1 орех — 20 руб.

Тел. 8-920-215-3052 — Михаил. sotvorenje.ra@gmail.com.

Разное

ПРОШУ ПОМОЧЬ МНЕ НАЙТИ УДИНЁННОЕ ЖИЛЬЁ КОРДОННОГО ТИПА. Территориально — восток, юго-восток Пензенской области, юго-запад Ульяновской, центральный север Саратовской области.

Могу работать в рыбном хозяйстве, в растениеводческом питомнике. Для меня важно: безопасность животных, находящихся на свободном выгуле; возможность выпаса травоядных; вокруг или в непосредственной близости должен быть лиственный или смешанный лес с берёзой, не сосновый!

Ещё один существенный момент: мне не обязательно обладать правом собственности на дом или участок. Жильё может быть муниципальным, а земля находится в аренде с правом пожизненного использования и пропиской.

Тел. 8-987-078-4384, Василиса.

ПРИГЛАШАЮ МУЖЧИНУ ДЛЯ ПОМОЩИ В СТРОИТЕЛЬСТВЕ ДОМА в Родовом поместье. Оплата по договорённости, проживание и питание предоставляю.

Дом начат, есть фундамент, стоит сруб под крышей, нужна дальнейшая работа.

ПРП Серебряные росы, Брянская область.

Тел. 8-977-541-5680, Светлана Луковникова.

Издательство Светланы Зениной

www.zeninasvet.ru

Новинки



«Озеро света». Сборник стихов. Королева С. 136 с., илл., — 350 руб.

* * *

«Саманный дом и другие постройки из глины своими руками. Древние методы строительства, доступные каждому. Экономично и экологично». Макарова О. 144 с., илл., — 280 руб.

«Живые Духи из дольменов». Шершукова Т. 104 с., ил. — 200 руб.

«Орлиного цвета крылья». Крестьева Е., 240 с. — 220 руб.

«Русские дети». Виктор Медиков., 256 с., ил., — 170 руб.

«Как позвать Любовь и создать семью» (опыт брачных слёзов). Донцов А., 168 с. — 170 руб.

«Счастливая земля» (Пособие по оформлению земли). Петров В. 336 с., ил. — 200 руб.

«Полезные рецепты, вкусные истории. Зима». Мицкевич О. 192 с. — 480 руб.

«Здравушкины рецепты. Сладости для радости». Мицкевич О. 112 с., ил. — 220 руб.

«Материнство — путь к себе» (опыт материнства). Мыльникова А. 100 с., ил. — 300 руб.

«Природосообразное питание. Травы» (сборник советов и рецептов). Кобзарь Н. 240 с., ил. — 320 руб.

«Природосообразное питание. Путь к здоровью» (сборник советов и рецептов). Кобзарь Н. 272 с., ил. — 320 руб.

«Природосообразное питание. Живая кулинария. ч. 1» (сборник советов и рецептов). Кобзарь Н. 176 с., ил. — 320 руб.

«Природосообразное питание. Живая кулинария. ч. 2» (сборник советов и рецептов). Кобзарь Н., 160 с., ил. — 320 руб.

«Планетарный миф» (история дохристианства). Виольева Л., Логинов Д. 96 с. — 130 руб.

«Тайны, поведанные волховом» (откровения старца). Радостная Г. 96 с. — 100 руб.

Серия «Общение с мудрецами дольменов». Купцова Л.:

• «Общение с мудрецами дольменов. Село Пшада. Геленджикский район Краснодарского края. Часть 1». 160 с., ил. — 230 руб.

• «Общение с мудрецами дольменов. Село Пшада. Геленджикский район Краснодарского края. Часть 2». 136 с., ил. — 230 руб.

• «Общение с мудрецами дольменов. Долина реки Жане. Поселок Возрождение. Геленджикский район Краснодарского края». 144 с., ил. — 230 руб.

• «Общение с мудрецами дольменов». «Дольмены и места силы Катковской Щели. Часть 2». 144 с., ил. — 230 руб.

• «Село Возрождение и окрестности. Город Геленджик Краснодарского края». 144 с., ил. — 230 руб.

• «Геленджикский район, крестьянско-фермерское хозяйство Бамбакова». 2-е изд., 88 с., ил. — 230 руб.

«КРУГОЛЕТ». Художественно-публицистический журнал. 136 стр. № 1 и № 2 — по 150 руб.

«Вестник Славянской Всемирной Академии» (сборник статей). Коллектив авторов. 112 с., ил., № 1, № 2, № 3 — по 230 руб.

«Предисловие к мечте» (рассказ). В. Хомичевская. 184 с. — 90 руб.

«Возвращение Домой». Булычёв В. 96 с., ил. — 100 руб.

Журнал «Школа волшебства», № 1 — 150 руб.; № 4, «Сказы Гамаюн» — 150 руб.

«Падали звёздные росы» (повесть). Шаламова Л. 288 с., ил. — 200 руб.

«Тропинка. Рассказы». Максеев Н. 96 с. — 60 руб.

«Зарянка». Пеньков А. А. 32 с., ил. — 150 руб.

«Во имя Рода» (сборник стихов и сказок). Пеньков А. 56 стр., цв. ил. — 200 руб.

«Севкины героизма. Побывальщины для детей». Пеньков А. 80 стр., цв. ил. — 250 руб.

Лекаторчук-Смышляева И. (автобиографическая повесть) «Уроки Любви. Часть 1. Грани Кристалла». — 175 руб. «Часть 2. Творение судьбы». — 175 руб. «Часть 3. Обретение целостности». — 175 руб.

«Корабль Асов» (художественно-биографическая книга). Жуковец М. 200 с. — 150 руб.

«Светлый образ Синегорья и Живая Экономика Земли» (экономическая модель). Барков А. 64 с. — 50 руб.

«Национальная идея». Медиков В. 294 с. — 100 руб.

Цена — без стоимости доставки.

Для заказа используйте: **КРУГЛОСУТОЧНЫЙ АВТООТВЕТИК: 8-960-650-9990**

— форма заказа в интернет-магазине издательства www.zeninasvet.ru;

— письмо на адрес редакции с указанием названия, количества экземпляров, адреса, контактного телефона;

— факс (4862) 75-27-46;

— (4862) 41-34-22 (автоответчик);

— e-mail: zakaz@zeninasvet.ru
Заказы отправляются почтой по предоплате или с наложенным платежом.

Учредитель и издатель — Светлана Васильевна Зенина

И. о. главного редактора — Д. Ю. Зенин

Юридический и почтовый адрес издателя и редакции:

Россия, 302001, г. Орёл, ул. Черкасская, 36—168.

Тел./факс: (4862) 75-27-46, 41-34-22, 78-08-62.

Эл. адрес: book@zeninasvet.ru,

rod-zem@zeninasvet.ru — материалы для публикации, письма,

uarmarka@zeninasvet.ru — объявления в рубрику «Ярмарка».

Сайт: zeninasvet.ru/rodzem, http://vk.com/rodovaya_zemlya

Рукописи не возвращаются и не рецензируются. При перепечатке материалов ссылка на газету обязательна. Редакция может не разделять мнение авторов. Редакция сохраняет за собой право редактирования материалов, поступающих в газету.

Редакция вправе публиковать любые присланные в свой адрес произведения, письма и обращения читателей. Факт пересылки означает согласие их автора на использование произведения в любой форме и любым способом, если иное не оговорено. За содержание материалов рекламного характера редакция ответственности не несёт.

Газета зарегистрирована в Федеральной службе по надзору за соблюдением законодательства в сфере массовых коммуникаций и охраны культурного наследия. Свидетельство о регистрации СМИ ПИ №ФС77-22608. ISSN 1999-2726. © «Родовая Земля», 2022.

В газете приставка **без-** (вместо **бес-**) используется сознательно — как изначально верная по смыслу.

Подписной индекс: **ПР602** по электронному каталогу «Почта России» и на сайте <https://www.pochta.ru>.



Отпечатано в ЗАО «Полиграф-Сервис». 241020, г. Брянск, пр-д Московский, д. 15-а. Объем: 8 п. л. Заказ № 317
Подписано в печать 4.03.2022 г.
По графику — 18.00, фактически — 18.00.
Выход в свет 5.03.2022 г.
Тираж 2000 экз.
Цена свободная.



ДЪКЛАРАЦІЯ

В лѣто 7530 от СМЗХ тринадцатое Бѣйлѣтъ

[Двадцать третій день декабра месяца
две тысячи двадцать первый год]

№ 22-2

О Суверенитете Мужчин, Женч(щ)ин* и их РОДов,
участников Международного Объединения**
Живых Мужчин Живых Женчин «Единение»

Находящиеся в живых разумные, правоспособные и дееспособные Мужчины и Женч(щ)ины из крови, плоти и костной ткани осознающие себя Божественным Доверием воплощенным на Земле с осознанием АзЪЕсмЪ, Потомки нашего РОДа, потомки пРусов/Русов***, наследники Царства Рускаго, именуемого в Своде законов Российской Империи «Русским народом», живём на земле наших праРОДителей**** называющейся в разные времена: Древняя Русь, Русь, ПраРусь/Пруссия/Тартария/ Царство Руское/Россия, Хозяева Земли Руси и всех её ресурсов во всех формах и проявлениях, небесных и водных просторов, унаследованных нами по праву РОДжения, от наших праРОДителей Русов. Хозяева своей жизни, Учредители и Бенефициары своих всех персон, Собственники всего существующего, созданного, произведённого, построенного имущества, собственники всей неимущественной, интеллектуальной, личной, церковной собственности во всей полноте и безвозвратно, обладатели Безусловного Суверенного права, Безусловного Непрерывного Высшего Естественного права, Высшей Воли и власти на Земле!

Мужчины, Женч(щ)ины и их РОДа, возРОДившие Общины объединившиеся в Международное Объединение Живых Мужчин Живых Женчин «Единение», на общем Сходе изъявили свою Добрую Волю:

— осознавая историческую отВЕДственную и ценность достойной жизни потомков РОДов Изначальных, НаРОДа/Народа — единственного источника власти,
— укрепляя и проявляя уважение к суверенным правам Мужчин и Женч(щ)ин, Общинников организовавших Местное Самоуправление — МСУ**** и участников Международного Объединения Живых Мужчин Живых Женчин «Единение»,

Торжественно провозглашаем Суверенитет Мужчин и Женч(щ)ин и их РОДов — Народа, на всех землях проживания принадлежащих нам по праву РОДа/Рождения. Извещаем о создании экстерриториального общества на земле своих предков, объединившегося в Международное Объединение Живых Мужчин Живых Женчин «Единение» (далее по тексту МОЕ).

1. МОЕ есть Суверенные объединившиеся Мужчины и Женчины/Женщины.

2. Суверенитет МОЕ — естественное и необходимое условие существования Мужчин, Женч(щ)ин и их РОДов в Общинах, имеющих многовековые традиции, историю и культуру.

3. Носителем суверенитета и единственным источником власти во всех правовых образованиях, странах, государствах и пр. является ее многонациональный НаРОД/народ. НаРОД/Народ — это Мужчины и Женчины/Женщины осуществляющие власть непосредственно и организующие Местное Самоуправление по Конам Мироздания, на основе Укладов/Уставов в соответствии с Хартией Общин МОЕ, настоящей ДЪКЛАРАЦІЕЙ и общепризнанными международными нормами права.

4. Суверенитет МОЕ провозглашается во имя высших целей — обеспечения каждому Мужчине и Женч(щ)ине неотъемлемых прав, данных по праву РОДа/Рождения, в том числе на достойную жизнь, свободное развитие, образование и использование РОДной Речи, свободный доступ к знаниям ПраРОДителей/предков.

5. Для гарантированного соблюдения политических, экономических и правовых гарантий суверенитета МОЕ устанавливается:

— полнота власти Мужчин и Женч(щ)ин в Общинах и МСУ при решении всех вопросов касающихся их жиз-

ни, за исключением тех, которые ими добровольно передаются в ведение МОЕ;

— жизнь в ладу с приРОДой верховенство, Хартии Общин, Укладов/Уставов не противоречащих общепризнанным международным нормам права на всех землях, территориях проживания Мужчин, Женч(щ)ин и их РОДов; действие Укладов/Уставов, нормативных правовых актов МОЕ/МСУ/ Общин, вступающих в противоречие с суверенными правами других правовых образований, приостанавливается Общинами на своей земле. Разногласия между Общинами и иными правовыми образованиями разрешаются в НаРОДных Судах МОЕ, МСУ, Общин;

— абсолютное право самоопределившихся Мужчин и Женчин-НаРОДа/Народа на владение, пользование и распоряжение землёй, воздушным, водным пространством, недрами и ресурсами — где бы они ни находились и в чём бы они ни выражались.

— полномочные представительства МОЕ в других правовых образованиях по всему Миру;

— абсолютное право Мужчин и Женч(щ)ин, Общинников участвовать в осуществлении полномочий, переданных ими МОЕ.

6. В МОЕ объединяются Мужчины и Женч(щ)ины, Общины, участники на основе добровольного Соглашения о взаимодействии и сотрудничестве.

— МОЕ признает и уважает суверенные права Мужчин и Женч(щ)ин, Общин/общинников, участников, где бы они ни находились.

7. Мужчины и Женч(щ)ины, Общины/общинники, участники, сохраняют за собой право свободного выхода из МОЕ в порядке, устанавливаемом Соглашением о расторжении взаимодействия и сотрудничества с МОЕ.

8. Территории земли Общин могут быть изменены только по Доброй Воле НаРОДа/Народа, выраженного путём ВолиИзЪявления на общем Сходе.

9. Вече Мужчин и Женч(щ)ин — представителей Общин и МСУ МОЕ подтверждает необходимость осуществления власти непосредственно и контроль за реализацией неотъемлемых прав и свобод Мужчин и Женч(щ)ин образовавших Общины и МСУ.

— Конкретные вопросы осуществления прав и свобод определяются и утверждаются Хартией Общин МОЕ, настоящей ДЪКЛАРАЦІЕЙ, Укладами/Уставами и общепризнанными нормами международного права.

10. Всем жителям, проживающим на территориях земли Общин/МСУ МОЕ, гарантируются права и свободы, предусмотренные общепризнанными нормами международного права.

— Представителям наций и народностей, проживающим на землях, за пределами земель своих Общин, гарантируется соблюдение их законных политических, экономических, этнических и культурных прав.

11. На всех самоуправляемых землях территорий Общин МОЕ, МСУ МОЕ действует правовое поле Международного Объединения Живых Мужчин Живых Женчин «Единение».

— Мужчины и Женч(щ)ины, Общинники, участники, МОЕ за пределами земель своих территорий находятся под защитой и покровительством МОЕ.

12. МОЕ гарантирует всем самоопределившимся Мужчинам и Женч(щ)инам образовавшим Общины, МСУ, общественным организациям, участникам МОЕ, равные правовые возможности, в соответствии с их компетенцией, участия в управлении общественными делами.

13. Объединение/ассоциация самоопределившихся Мужчин, Женч(щ)ин и их РОДов, создание ими Общин и МСУ, является основой МОЕ.

14. МОЕ извещает о своей готовности следовать Конам Мироздания, Хартии Общин МОЕ, настоящей Декларации, Укладам/Уставам не противореча общепризнанным нормам международного права, жить со всеми НаРОДами в мире и согласии, принимая все меры к недопущению конфликтов в международных и межнациональных отношениях, при этом отстаивая, охраняя и оберегая интересы самоопределившихся Мужчин и Женч(щ)ин, Общинников, участников МОЕ.

15. Настоящая Декларация является одной из основ для создания Уклада/Устава МОЕ и заключения договоров и Соглашений.

Совершено и Оглашено на земле наших предков, известной, как Краснодарский край город Сочи в лѣто 7530 от СМЗХ тринадцатое Бѣйлѣтъ [23.12.2021]

Заверенный оригинал настоящей ДЪКЛАРАЦІИ в единственном экземпляре находится в Архиве МОЕ

Термины и понятия использующиеся в настоящей ДЪКЛАРАЦІИ:

*Женч(щ)ина — Жена в Чине — Женчина/Женчина, совмещено с современным

написанием Женщина, которое имеется в законодательстве России

**Объединение — равнозначна ассоциация

***Русы — народность наших предков

****праРОДители — предки, пращуры, шуры

*****МСУ МОЕ — местное самоуправление, образованное одной или несколькими Общинами Международного Объединения Живых Мужчин Живых Женчин «Единение» как инструмент для взаимодействия с внешними правовыми образованиями: королевство, страна, государство, корпорация, ассоциация, организация, юридическое и физическое лицо.



Ввиду преобразования «Международное Объединение «Единение»» (протокол №1), в связи с расширением правовой платформы, объединение/ассоциация самоопределившихся Мужчин, Женч(щ)ин и их РОДов, образующих Общины и МСУ, выделено как самостоятельное развивающаяся структура одного из Создателей: **Международное Объединение Живых Мужчин Живых Женчин «Единение» (далее МОЕ).**

В МОЕ сохраняется печать, бланк и логотип с буквицей Ъ, ввиду их соответствия. В соответствии с Протоколом №5 от [2021/06/22], ПОСТАНОВЛЕНИЕМ №1 от [2021/09/24]:

1. в МОЕ введены, для использования дополнительные печати, в соответствии с их назначением,

2. утверждён герб МОЕ, представляемый, с момента настоящего опубликования, на всех документах и бланках МОЕ, добавлены документы: Международное Водительское Удостоверение, Удостоверение Добровольца МОЕ и МАП МОЕ.

3. формируется официальный сайт преобразованного МОЕ — <https://moeedinie.com>,

4. в МОЕ действуют: Совет Правления МОЕ, Совет Безопасности МОЕ, Судебная система МОЕ, Правовой Совет МОЕ, Совет иностранных дел МОЕ, Совет Здравоохранения МОЕ, Земельный Комитет МОЕ, Совет Образования МОЕ, Комитет Транспорта МОЕ, «Мировая Академия Пчеловодства» (МАП МОЕ), Международный Благотворительный Фонд «Аркона» Живых Мужчин Живых Женчин (МБФА).

Настоящее опубликование не имеет обратной силы.

Извещение-публичная ОФЕРТА

Должностным лицам, лицам, замещающим должностность, и сотрудникам всех силовых и правоохранительных структур России:

самоопределившиеся Мужчины и Женч(щ)ины Международного Объединения Живых Мужчин Живых Женчин «Единение» (далее МОЕ) Являются НАРОДОМ — ЕДИНСТВЕННЫМ ИСТОЧНИКОМ ВЛАСТИ на Земле !!!

Мужчины и Женщины МОЕ и их имущество, обладают дипломатическим иммунитетом и неприкосновенностью!

Иммунитет имеет фактическую неподсудность в судах и неприкосновенность для правоохранительных, фискальных, таможенных и иных органов, без снятия этого иммунитета Народным Судом МОЕ.

Мужчины и Женщины МОЕ взаимодействуют только с имеющими надлежаще оформленные полномочия, представителями любых силовых и правоохранительных структур.

Если лицо, не предъявившее документов подтверждающих своих полномочий, согласно действующему законодательству, продолжает взаимодействовать с Мужчиной/Женчиной МОЕ, более 5 минут, то они **обязаны**, солидарно с полномочным должностным лицом организации, которую он представляет, начиная с шестой минуты и за каждую последующую минуту личного времени, потраченного Мужчиной или Женчиной МОЕ, уплатить денежную сумму эквивалентную 100 гр. металлического золота 999 пробы, по курсу ЦБ РФ и/или THE WORLD BANK, на момент взаимодействия, согласно настоящей Публичной Оферте. Что является материальной компенсацией потраченной каждой минуты жизни Мужчины, Женщины, Общинника, участника МОЕ. Для взаимодействия с Мужчиной и Женчиной МОЕ, вышеозначенные лица ОБЯЗАНЫ представлять надлежащие документы, подтверждающие их полномочия и основания действовать от имени юридического лица, согласно, действующего законодательства.

Настоящая публичная ОФЕРТА вступает в силу с момента опубликования.