

Родовая Земля

ПЕРВАЯ
ОБЩЕРОССИЙСКАЯ ГАЗЕТА
О РОДОВЫХ ПОМЕСТЬЯХ



21004
ISSN 1999-2726
9 77 1999 272006

№ 4 (201), апрель 2021 г.

Газета издаётся с февраля 2002 года. Подписной индекс ПР602 по каталогу «Почта России».
Подписка через Интернет — <https://www.pochta.ru>. Электронная версия — <http://pressa.ru/magazines/rodovaya-zemlya/>
Выходит один раз в месяц. <http://zeninasvet.ru/rodzem>, [VK: http://vk.com/rodovaya_zemlya](http://vk.com/rodovaya_zemlya)

12+

Временное жильё на участке 4	Преобразование свалки в байк-парк 10	Кёж — не ёж, а вкусный напиток 11	Особая роль муравьёв 15	Кризис открывает «двери» 20	«Культурные прививки» системы 28
-------------------------------------	---	--	--------------------------------	------------------------------------	---

Без мужчин народ — не народ

Существует очень много причин современной трагедии семьи, а в итоге народа и государства. Но среди них есть одна самая важная, корневая — это генетическое угасание факторов мужества у мальчиков, юношей, мужчин и приобретение ими сугубо женских характеристик.

Без мужчин народ — не народ. Такова человеческая природа: в дни великих испытаний семья, жена, дети, старики всегда выживали благодаря внутренней стойкости, силе духа наших мужчин. Всё это сохранено в генетической памяти. Вот почему женщина всегда инстинктивно тянется к своей противоположности: к сильному, смелому, умному и мужественному мужчине. Это закон. И беда ожидает тот народ, ту цивилизацию, которая перестанет воспитывать мужество у своих мальчиков. В среде этого народа поселяется страх, парализуется воля, растёт хаос в духовной сфере. Весь храм человеческой сущности держится на краеугольном камне — половой дифференциации и половой принадлежности. И «двигать», «подрывать» этот камень никому не должно быть позволено — ни школе, ни телевидению, ни лжеучёным.

При воспитании детей народы всегда исходили из разной природы мальчиков и девочек. Стратегия воспитания была связана с полом ребёнка. У мальчиков родители стремились рано сформировать комплекс муж-



ских характеристик и мужского характера — это смелость, воля, сила духа, способность быть лидером и брать на себя ответственность, готовность защищать более слабых, готовность стать главой семьи, встать на защиту Отечества и т.д. Учитывая разные интересы, мотивы, фантазии, пристрастия, игры, воображение, мальчиков и девочек учили и воспитывали отдельно друг от друга. Так поддерживалось здоровье народа и здоровье

деторождения — на мужественности мальчиков, юношей, мужчин.

Воспитание мужества в мальчиках — эта задача для нас сейчас не менее важна, чем поддержание армии в боеспособном состоянии. И даже более важна, иначе через два десятилетия в армии будет некому служить. Спасем мальчиков, сэкономим мужчин — будет у нас народ.

Владимир БАЗАРНЫЙ

Фото с празднования Купалы из архива молодёжной общественной организации «Вятичи», г. Орёл



Чтобы молодёжь оставалась в поселениях Родовых поместий...



В статье проанализирован список пунктов, который составляли две группы взрослых (одна дополняла другую) на Круге поселений, проходившем с 19 по 23 февраля 2021 года в ПРП Ковчег Калужской области. Список был распределён и сгруппирован по откликам молодёжи. Самым очевидным способом группировки получился масштаб. При этом некоторые пункты списка были включены в несколько групп сразу.

Получившиеся группы:

1. Поместье.
2. Поселение.
3. Между поселениями.
4. Между разными типами поселений.

1. Поместье

Что нужно делать в поселениях Родовых поместий, чтобы там оставалась молодёжь?

Первые два ответа, набравшие максимум баллов, — это счастливые родители в гармонии (10) и свобода выбора (10). Соединение трёх точек бытия (9) сначала было воспринято сдержанно, но после комментариев рейтинг этого пункта вырос.

Несмотря на то, что вначале бытовые условия не были определяющими для отъезда из поме-

стья, но чтобы остаться, они важны, может быть, потому что здесь добавилось и благосостояние. Итак, обустроенный быт (благосостояние) (8).

На озвучивание пунктов — создать Пространство Любви (7) и безусловная любовь (7) — реакция молодёжи была чуть выше среднего. Мне кажется, что это связано с тем, что для части молодёжи это пока не является достаточно полно пережитым опытом.

И последний пункт: соблюсти преемственность поколений (внуку нужен дед) (5). Самый низкий рейтинг. Почему? Потому что не все взрослые думают про преемственность, а делают и того меньше. Мне кажется, что многие жители поселений застряли на первом уровне — в вопросах освоения участка и дальнейшего выживания (потому-то тема заработка очень волнует молодёжь). А обеспечение преемственности — вторая задача после закрепления и самостоятельной жизни на земле, это больше для взрослых задача. Подозреваю, что взрослые специально так хитро сформулировали этот пункт, на деле это им нужны внуки.

Статистика: к группе «Поместье» относится 7 пунктов, средний балл — 8.

2. Поселение

Что нужно делать в поселениях Родовых поместий, чтобы там оставалась молодёжь?

Максимальный отклик получил пункт молодёжный денеж-

ный фонд (11). Может показаться, что это подростковое: «Дайте мне денег и не учите меня жить!», однако это недалёкий взгляд. Здесь, мне кажется, позиция более зрелая. Такой фонд — показатель доверия и благосостояния жителей поселения (есть из чего создавать фонд или нет), а также индикатор востребованности молодёжи.

Свобода выбора (10) — очень широкий пункт, важен не только в семье, но и в поселении.

Чтобы оставаться и строить свои планы в поселении, надо на что-то ориентироваться. Наличие стратегии поселения на 25 лет (10) помогает сделать выбор в пользу поселения.

Молодёжи нужны своё помещение и пространство (9), доверие (9), поддержка и принятие их интересов (9), а также высокоскоростной интернет (9). Если мы поможем и научим их зарабатывать (9), то, возможно, молодёжный денежный фонд смогут пополнять не только взрослые.

Также молодёжь посчитала важным раскрыть свой творческий потенциал в поселении (8) и организовать что-то для занятия спортом: спортзал, секции, спортивные команды со взрослыми (7).

Мне кажется, что Пространство Любви — это не только семейное дело на одном гектаре.

Живая изгородь — не для того, чтобы сдерживать безусловную любовь (7). В поселении она не менее важна.

Остальные пункты — «так себе». Наверное, ребята слабо ве-

рять, что мы, взрослые, можем научиться говорить на их языке (6). Предложение один день в месяц управлять поселением (4) вообще встретили с удивлением.

Статистика. В этой группе самое большое количество пунктов отчасти потому, что список составляли взрослые с мышлением на уровне поселения (именно такие чаще всего и приезжают на встречу представителей поселений). Средний балл такой же, как в поместье, — 8, а количество пунктов больше в два раза — 14.

3. Между поселениями

Какое межпоселенческое взаимодействие поможет молодёжи оставаться в поселениях?

Зачем ребятам нужны молодёжный денежный фонд (11), свобода выбора (10), доверие (9), а также поддержка и принятие их интересов (9)? А для «движухи» (9) и налаживания общения между поселениями (9), чтобы научиться зарабатывать (9), раскрыть творческий потенциал в поселении (8) и реализовать спортивные интересы (7).

К этой группе относятся 9 пунктов, и средний балл тоже 9, что на один балл выше, чем у «поместья» и «поселения».

4. Между разными типами поселений

Какой интерес у молодёжи к другим типам поселений?

Свобода выбора (10) — это сквозной пункт для всего. Зачем нужна «движуха» (9) между разными типами поселений (города, деревни, экопосёлка, общины и т.д.)? Затем, чтобы наладить общение между поселениями (9). А зачем это общение? Пока что это больше связано с тем, чтобы научиться зарабатывать (9).

Статистика этой группы — 4 пункта, но средний балл самый высокий — 9,25.

Общий вывод

Повторю, что список составляли взрослые, баллы проставлялись по эмоциональному отклику молодёжи, результаты сгруппированы по охвату территории.

1. Поместье: 7 пунктов, сред-

ний балл — 8.

2. Поселение: 14 пунктов, средний балл — 8.

3. Между поселениями: 9 пунктов, средний балл — 9.

4. Между разными типами поселений: 4 пункта, средний балл — 9,25.

Краткий вывод может быть таким. Результаты показали, что задачи, не решённые предыдущим поколением, подхватывает следующее поколение. Большинство интересов находится на уровне поселения и между поселениями. Наверное, взрослым стоит быстрее придумывать межпоселенческие проекты, в которых есть заработок, и вовлекать в них молодёжь. Тогда следующее поколение сможет понять, какое образование им нужно получить, и влиться в эти проекты на равных. Вместе мы быстрее решим проблему достатка и перейдём к следующему пункту.

Поместье — это пространство, которое семья, родители и дети, создают вместе. Молодёжь с большим теплом помнит проведённое здесь детство и хочет такого же детства для своих будущих детей. Вот тогда и начнётся решение вопроса о преемственности.

P. S. Проанализированный список пунктов:

- молодёжный денежный фонд (11);
- счастливые родители в гармонии (10);
- свобода выбора (10);
- стратегия поселения на 25 лет (10);
- соединение трёх точек бытия (9);
- помочь и научить зарабатывать (9);
- «движуха» (9);
- доверие молодым (9);
- своё помещение и пространство (9);
- наладить общение между поселениями (9);
- высокоскоростной интернет (9);
- поддержка и принятие интересов молодёжи (9);
- раскрыть творческий потенциал в поселении (8);
- обустроенный быт (благосостояние) (8);
- создать Пространство Любви (7);
- спортзал, секции, спортивные команды со взрослыми (7);
- безусловная любовь (7);
- научиться говорить на языке молодёжи (6);
- соблюсти преемственность поколений (внуку нужен дед) (5);
- один день в месяц управляют дети (4).

Вестник Родовых поместий

Нужна помощь гуслею Виктору Дымову

Наш хороший друг, музыкант гуслею Виктор Дымов очень сильно заболел и теперь очень нуждается в нашей поддержке.

Сейчас Виктор находится в 35 км от Красноярска, в деревне Погорелка Емельяновского района. Ему необходима срочная диагностика, а потом и дальнейшее лечение в Красноярске...

Что произошло

У Виктора сначала отекала нога, потом другая, и ему стало очень тяжело ходить. Ноги стали отказывать. Ранее у Виктора была травма позвоночника. Плюс, насколько мы знаем, он вёл очень под-

вижный образ жизни — много путешествовал, носил тяжёлый рюкзак. Сейчас Виктор не может поднять и трёх килограммов. В целом общее состояние очень тяжёлое.

Чем мы можем помочь

Мы можем перевести любую сумму денег, сколько у кого позволяют возможности... Карта СБ Виктора — 5336 6902 3646 9666, привязана к номеру телефона 8-919-512-2453 (Виктор Иванович Дымов).

Его страница в ВК: <https://vk.com/vdyumov62>.

Номер его телефона привязан к ватсап и телеграм. Правда, он много спит, очень плохо себя чув-

ствует и не всегда сразу может ответить.

Ухаживает за Виктором Олег Аганин: <https://vk.com/olegpotarovo>.

Давайте всем миром поможем Виктору!

От редакции.

Мы неоднократно встречались с Виктором на фестивалях и считаем своим долгом помочь этому замечательному человеку, вдохновляющему многих на обращение к национальной культуре и традициям.

Желаем Виктору избавления от хвори и полного восстановления жизненных сил!





Успешный опыт получения гранта в ПРП

Наша команда поселения недавно выиграла в конкурсе грант на проведение межрегионального фестиваля развития Родовых поместий «День Земли». На фестивале (<https://fest.le-po.ru>), который мы проводим уже девять лет на территории Звениговского района, в 10 км от нашего поселения, собираются представители более 15 поселений Родовых поместий России, делятся своим опытом.

Пока ещё мы не оформили свою некоммерческую организацию, поэтому договорились с дружественной нам организацией из Звениговского района Марий Эл, ведь НКО — грантополучатель — должна быть из того же административного района.

Получить грант было не так просто, нам удалось это сделать только с третьего раза. В первый раз нам не хватило 8 баллов, во второй — 2 балла, а в третий мы получили 66 баллов при проходных 60! Каждый раз дорабатывали проект, учитывали рекомендации Фонда президентских грантов, которые они самым подробным образом описали на своём сайте.

Нам никто не помогал составлять заявку, изучали и заполняли всё самостоятельно. Основная наша ошибка в двух попытках — не-

верный выбор НКО-грантополучателя. Важно, чтобы направление деятельности НКО и цели проекта, на который подаётся заявка в фонд, совпадали либо были близкими. В документах третьей попытки мы указали большее количество благополучателей, что сказалось на высоких оценках социальной значимости проекта. Мы сделали фестиваль бесплатным для всех жителей Звениговского района,

Лесная поляна. На сайте в заявке на конкурс есть целый раздел, посвящённый команде проекта. Мы всегда получали высокие баллы за компетентность команды. Наша команда — это сердце фестиваля, всё держится на этих удивительных людях, которые вот уже более 10 лет создают значимое событие как для нашего региона, так и для популяризации движения Родовых поместий в целом. Думаем, что обязательно стоит поучаствовать другим поселениям в таких конкурсах. Работа над заявкой позволит посмотреть на проект со стороны, увидеть слабые и сильные моменты, спрогнозировать развитие проекта.

Гранты мож-



пенсионеров, детей и подростков до 18 лет.

В нашей команде 10 человек, более трети из них — жители нашего поселения Родовых поме-

стий Родовых поместий. Мы всегда получали высокие баллы за компетентность команды. Наша команда — это сердце фестиваля, всё держится на этих удивительных людях, которые вот уже более 10 лет создают значимое событие как для нашего региона, так и для популяризации движения Родовых поместий в целом.

Победа нашего проекта в конкурсе Фонда президентских грантов показала, что движение Родовых поместий поддерживается «наверху».

**ПРП Лесная поляна,
Звениговский район,
Республика Марий Эл
Вестник Родовых поместий**

Освоение субсидии на строительство жилья в деревне

В 2012 году мы приняли решение переехать в сельскую местность, узнав о возможности получить субсидию на строительство дома по программе для переезжающих в сельскую местность молодых семей (до 35 лет). Главные условия на тот момент были такие: жить и работать или иметь намерение жить и работать на селе. Следовало подтвердить частичное наличие собственных средств на строительство, в зачёт шёл и материнский капитал. Надо было собрать пакет документов, в районном сельхозуправлении нам всё доступно разъяснили, что нужно.

Итак, мы предоставили трудовой договор (я устроилась в сельскую администрацию специалистом по культуре), свидетельство собственности на земельный участок под ИЖС, разрешение на строительство, сертификат на материнский капитал, проект дома обязательно от уполномоченной организации (обошёлся нам в 50 тыс. руб.). Были и другие документы, я уже весь перечень не помню, но остальные — это копии паспортов, какие-то справки на детей и т.п.

Думаю, что больше всего вопросов и опасений у потенциальных участников подобной программы может возникнуть по отчётности и трудоустройству. Лучше всего наладить контакт в сельхозуправлении и всё уточнить. Если в районном отделе что-то не знают, можно обратиться в соответствующий областной отдел, попросить, чтобы подсказали варианты. Насколько я помню, не все сельские должности подходят для программы.

Когда пакет документов был готов, мы подали заявление, нам его одобрили и выдали сертификат на субсидию. Использовали субсидию, заключив договор со строительной организацией, то есть деньги на руки не выдаются, ими можно оплатить стройматериалы, например. Поэтому целесообразнее сразу выбрать строительную организацию или магазин, куда будет перечислена вся сумма. Наверное, можно оплачивать и по частям, но не думаю, что это удобно.

По отчётности надо было предоставить документ о введении в эксплуатацию жилого дома. Возможно, кому-то будет по-

лезно знать вот что по трудовому договору: на момент подачи заявления на субсидию не обязательно уже работать, а можно лишь иметь намерение.

Поскольку мы ещё жили в городе и фактически я не работала в селе, то в моём трудовом договоре было указано, что я приступаю к обязанностям с 1 июня, а заявление на субсидию мы подавали примерно в апреле. То есть такой договор подтверждал моё намерение выйти на работу в селе.

Кто-то боится, что надо отрабатывать в селе пять лет. Вот мой пример: договор я заключала на пять лет, было это в 2013 году, субсидию мы получили, дом построили, а за это время я ещё успела «сходить» в декрет на три года и до сих пор работаю в сельской администрации специалистом по культуре и организую праздничные мероприятия.

Всё не так сложно и совсем не страшно, главное — выбрать программу, которая подходит, и начать действовать.

Екатерина КРОМКИНА
Орловская обл., Дмитровский р-н,
село Барадино

Приглашаем в Пензенскую область совершенствовать село

Волхвы плохих мест не выбирали!

Село Волхонщино расположено рядом с лесами, рекой Няней, на плодородных землях.

За один час асфальтная дорога приведёт вас к селу из Пензы. По средам (базарный день) в райцентре с. Кондоль туда и обратно ездит автобус. Село обслуживают почтовая машина, передвижной Сбербанк, два магазина, Дом культуры с ФАПом и библиотекой.

Сейчас в селе функционирует неполная средняя школа.

В Волхонщино совершенствуют свои Родовые поместья само-

достаточные, предприимчивые, сильные семьи анастасиевцев.

В селе пока ещё имеются на продажу дома с земельными участками и даже такие, около которых можно взять землю до 1 га.

Подробности можно узнать по адресу: 442415, Пензенская область, Пензенский район, с. Волхонщино, ул. Заречная, д. 2. РП «Кедр». Максимовы Александр и Анна.

Тел.: 8-908-529-7402 — Анна, 8-908-529-7501 — Александр.

ПРП Ключёвское ждёт добрых соседей!

ПРП Ключёвское приглашает единомышленников воплотить свою мечту — обустроить Родовое поместье.

Наше поселение находится на юге России, в Ставропольском крае.

Здесь тёплые, мягкие зимы, более 300 солнечных дней в году. Климат благоприятен для выращивания разнообразных фруктовых, ягодных и овощных культур.

Добраться до поселения можно без труда по асфальтированной дороге, также уложен асфальт и на главной улице.

ПРП Ключёвское находится в 70 км от краевого центра (г. Ставрополь). Поселение удалено от химического производства более чем на 100 км.

Это экологически чистое место, живая природа — пруды, луга и растущие леса, обилие родников, тишина и безопасность.

В поселении есть Дом культуры, почта, библиотека, фельдшерский пункт, магазин.

Общеобразовательная школа (11 классов) находится в 15 км от ПРП в с. Труновское, куда детей ежедневно возит школьный автобус. Проезд бесплатный.

В настоящее время в ПРП постоянно проживает более 30 семей единомышленников.

В ПРП есть газопровод, водопровод, электричество и высокоскоростной, оптоволоконный, доступный по цене интернет. Вода на глубине от 5 до 20 м, есть возможность сделать скважину или колодец.

В нашем поселении регулярно проводятся различные мероприятия: концерты, праздники, спектакли, ярмарки.

Наш коллектив является объединением активных, энергичных и деятельных людей с интересными проектами.

При Доме культуры работает несколько кружков для взрослых и детей, в том числе музыкальный кружок.

Поскольку наше ПРП находится в границах села, то назначение земли, взятой под Родовое поместье, — ИЖС и ЛПХ, что означает возможность прописки.

Обустроить своё Родовое поместье в Ключёвском можно следующими путями:

- выкупить несколько рядом стоящих домов в селе,
- взять гектар земли в аренду под ИЖС и ЛПХ или выкупить землю у районной администрации по кадастровой стоимости.

В настоящее время составляется список желающих стать нашими добрыми соседями.

Справки по телефону 8-903-445-5667 — Роман, а также через личные сообщения в ВКонтакте: https://vk.com/id147688516?_smt=board%3A1

Наша группа в ВК: <https://vk.com/kluchevskoe>



Место для создания Родового поместья на Южном Урале

В 50 км от города Миасса Челябинской области, в районе озера Шерамбай и хребта Нарали, находится живописное место.

Место это экологически чистое, там множество полей для отдельных поместий и большие участки по 50–200 га для создания поселений Родовых поместий. Есть электричество.

Можно приехать на машине в выходной день на озеро Шерамбай, где оборудованы места для отдыха, посмотреть окрестности, прогуляться по хребту Нарали и

насладиться прекрасными видами с высоты птичьего полёта.

От озера до ближайшей деревни Мулдашево — 7 км. В деревне есть магазин, медпункт, автобусная остановка. До деревни Старобайрамгулово в Башкирии — 12 км. От деревни Октябрьское Челябинской области до Мулдашево — 3 км, до озера — 10 км.

Подробности по телефону 8-906-894-9822.

Эл. почта: zanvadim@yandex.ru



Пока идёт стройка основного дома на участке...

Для тех людей, которые ещё не смогли сделать свой выбор при первом или втором визите в поселение, стоит знать простой приём, который поможет быстрее определиться с выбором. Дело в том, что нужно чётко понимать: вы выбираете не землю, а коллектив людей! Именно с этими людьми вам жить и взаимодействовать, и чем больше узнаете других поселенцев, тем лучше будет представление о самом поселении и его атмосфере.

При посещении сразу познакомиться со всеми поселенцами вряд ли получится. Но если вы заранее узнаете, что намечается какое-то в интересующем вас поселении мероприятие, например субботник, праздник, общественные работы по взаимодействию с властями или экологические акции, высадка деревьев, уборка ручьёв или несанкционированной свалки и т.д., то можно смело приезжать. Так вы сможете максимально эффективно увидеть и познакомиться с большинством ваших потенциальных соседей и самим себя показать в деле.

Вообще людей всегда хорошо видно в делах, чем в разговорах.

Итак, участок вы выбрали, вас всё устроило. Что дальше делать, как действовать правильно?

• Сначала купите, привезите, установите строительную бытовку шириной 2,5 м и длиной 6 м.

Бытовку лучше ставить на восьми бетонных блоках (200x200x450 мм) в зависимости от основания бытовки можно дополнительно использовать восемь блоков, дабы чуть выше приподнять бытовку от уровня земли. Также не забудьте про рубероид: между бетонным блоком и деревянным основанием бытовки должна быть обязательно подложка из рубероида в два слоя, она отсечёт влагу от бетонного блока к деревянной основе бытовки в дождливые сезоны!

Блоки нужно обязательно установить на песчаную подушку, которая делается на глубине не менее чем 40 см от уровня земли. Выкапываете ямку по форме бетонного

блока и на 40 см в глубину извлекаете почву. Важно убрать плодородный слой почвы, так как он больше всего набирает в себя влагу в осенне-весенний период, и при морозах его начинает расширять (пухнуть), из-за чего часто страдают неправильно сделанные фундаменты. Песчаная подушка хорошо компенсирует эту проблему.

Итак, по периметру основания бытовки расставляете блоки. Под блоками убираете грунт, засыпаете в ямки песок, трамбуете, проли-



ваете водой для лучшего уплотнения, ставите бетонные блоки и по уровню выравниваете их. После того, как основание ровно сделано, можно ставить бытовку.

Выбор бытовки — отдельная тема.

Бытовки можно купить разные — бывшие в употреблении (они самые недорогие), готовые новые (большинство имеют одну цену, но разное исполнение) и на заказ, по вашему желанию и проекту.

На что стоит обратить внимание во всех случаях? На толщину утепления стен, на то, как сделаны полы и крыша.

Дело в том, что в каждом регионе России своя классификация температурных режимов в зимнее время, и толщина утепления пола, стен и потолка будет сильно сказываться на комфорте пребывания в бытовке в холодное время. Бытовка, конечно, должна быть с небольшой дровяной печью для обогрева.

• **Мыши.**

Также немаловажно постараться заранее продумать, как защититься от мышей низ и внешние стены бытовки. Дело в том, что полевые мыши — отличные гимнасты-скалолазы, прыгают и лазают по любым вертикальным поверхностям, и только металлическая мелкая сетка снизу пола бытовки и листы оцинкованного или крашеного железа на внешних стенах могут препятствовать мелким грызунам.

Также надо уделить особое

обязательно покупать новые окна, сейчас есть много фирм, продающих по низким ценам отказные окна или б/у в хорошем состоянии. Поменять деревянные окна на пластиковые — дело на пару часов.

• **Утепление стен.**

Большинство бытовок продаётся с утеплителем толщиной 100 мм, но встречается и 50 мм.

В б/у бытовках утеплитель может просесть от времени или из-за повреждения его мышами. Для спокойствия и надёжности лучше проинспектировать утеплитель и при найденных проблемах их устранить. Для региона, где зимние температуры ниже, лучше доутеплить бытовку ещё одним слоем.

Многие могут подумать: «Зачем столько трат на бытовку?»

Бытовка — это первый приют на земле, где вы можете спокойно отдохнуть, переночевать, приготовить себе еду, хранить продукты и инструменты, укрыться от непогоды.

Всё это более разумно, чем строить дом с нуля и при этом жить в машине. В дальнейшем ваша бытовка может стать отличным гостевым домиком, баней, хозблоком или курятником, козлятником — короче, это активные инвестиции.

• **Печь.**

Печь для бытовки можно взять небольшую — до 50 м³ отапливаемой площади, длительного горения. Под печь обязательно установите лист минеритовой плиты и лист железа. Также печь можно обложить печным кирпичом. Обратите внимание на состав кирпича, он должен быть однородным, без вкраплений и примесей. Вокруг первого колена дымоходной трубы, идущей от печи, можно поставить ряд шамотного кирпича.

Все кирпичи будут служить барьером для жёсткого инфракрасного излучения печи и своего рода небольшим аккумулятором тепла (термомасса). Также нужно приобрести кочергу и совок для чистки топки. Дверцу лучше иметь полностью железную. Напротив печи не держите ничего легковоспламеняющегося!

Стену, рядом с которой будет проходить дымоходная труба, также прикройте минеритовой плитой, она не даст нагреваться деревянной обшивке стены. Также проход сквозь потолок бытовки должен быть выполнен по всем правилам и ГОСТам, иметь специальный проходной элемент с минватой и трубой-сэндвичем. Места стыков труб не должны попадать в проходной элемент или стену, если труба из печи будет выходить сразу в стену.

Выход дымоходной трубы в стену предпочтительнее, так как дешевле и практичнее в обслуживании, нежели выход трубы в потолок или крышу.

Обязательно приобретите небольшой огнетушитель и поставьте на таком месте, чтобы при необходимости до него было легче добраться и воспользоваться.

Не пренебрегайте противопожарными правилами!

Храните долгосрочные продукты питания в пластиковых коробках или контейнерах, чтобы не давать повода мышам лезть в вашу бытовку на запах еды.

Во время работы печи, газовой плиты обязательно должно быть приоткрыто окно для воздухообмена.

Газовый баллон лучше поставить снаружи бытовки и через стену, используя металлический гофрированный шланг, присоединить к газовой плите.

В зоне приготовления еды установите раковину и раковину с выводом слива наружу, а не в ведро. Это здорово облегчит жизнь. Слив грязной воды сделайте через сифон в почву, где предельно будет выкопана яма и прикрыта листом шифера или старым тазом.

Со временем к бытовке можно пристроить небольшой навес, где в летнее время принимать пищу и отдыхать в тени на свежем воздухе.

Все эти рекомендации вы со временем оцените, пока будет идти стройка вашего основного дома.

Денис ХАЛИМОВ

ПРП Светодар, Тульская область

Учусь у детей

Мы привыкли к тому, что детей надо обучать всему, и часто забываем, что у них можно научиться гораздо более значимому. Они нас превос-

ходят во многом — в чистоте мыслей, приближающих их к Богу, в умении прощать и открывать душу, любить...

Но и в материальном мире их свободная и быстрая мысль мо-

жет научить нас многому. Например, мои дети, выросшие в Родовом поместье, каждый день приносят мне новые вкусные травы, коренья, почки деревьев...

— Мама! Там в воде травка по вкусу, как сладкая кукуруза! Попробуй!

И действительно — как кукуруза! Я, привыкая не доверять своим чувствам, лезу в травники, в интернет... В итоге всё только подтверждает предположения детей, трава оказывается съедобная и целебная.

Они предложили мариновать крапиву, как огурцы. Вкус оказался ещё лучше. А сколько труда, связанного с выращиванием, экономится! По целебности крапиву даже сравнить с огурцами нельзя, она в 100 раз ценнее!

Сейчас мы отказались от стирки в стиральной машине. Стирают с огромным удовольствием дети. Топчут одежду ножками в тазу, поют, танцуют и смеются при этом! Потом я меняю воду, и мы так же полощем! (Особо грязное бельё замачиваю.)

Стираем мы экологически чистым средством, которое делаем сами. Его изготавливает наш стар-



ший сын, ему 11 лет. Причём сына мы не просим специально нам помогать, он сам старается встать пораньше, чтобы успеть приготовить щёлок! (Щёлок делается из золы лиственных пород деревьев.)

Сейчас мы делаем щёлок даже на заказ, раньше хватало только для семьи. Щёлок прекрасно отстирывает, обеззараживает, убирает запахи.

В поместье открытия происходят каждый день. В природе есть

столько всего для человека! Мы пробегаем в суете мимо чудес, а дети их замечают!

Василиса НОВИКОВА

Поселение Родовых поместий
Росток, Ростовская область

Наша группа в ВК «Душевное — красивое — натуральное»:
<https://vk.com/club146289246>

Тел.: 8-928-105-1611, 8-928-199-1910

radosvetodar@mail.ru





Новые законы для дачников

Предстоящий сезон готовит дачникам немало сюрпризов. Как изменятся правила оформления документов, кто получит право на новые льготы и за что теперь можно получить штраф?

Льготы и бонусы для владельцев дачных участков

Одно из новшеств этого сезона касается дачной амнистии. Её продлили с 1 марта 2021 до 1 марта 2026 года. Дачной амнистией называют упрощённый порядок оформления прав собственников на земельные участки, жилые и садовые дома, гаражи и хозяйственные постройки. При этом не требуется разрешения на строительство и ввод объекта в эксплуатацию.

— Владельцы участков и домов, которые начали строить до 4 августа 2018 года, могут беспрепятственно зарегистрировать эти постройки, правда, если они не выше 20 м и не более трёх этажей. При этом специальные разрешения на строительство от местного самоуправления или муниципальной администрации не нужны. Достаточно проинформировать о старте и окончании строительства, — рассказал эксперт рынка недвижимости «Академии управления финансами и инвестициями» Алексей Кричевский.

Оформить дом на земельном участке для ИЖС, ЛПХ или садо-

водства без уведомления о строительстве теперь можно до 1 марта 2026 года. Дачная амнистия распространяется, в частности, на земельные участки, которые предоставлены для ведения личного подсобного хозяйства, огородничества, садоводства, индивидуального гаражного или индивидуального жилищного строительства. Под неё попадает также недвижимость, для строительства и реконструкции которой не требуется получения разрешений. Это, например, объекты ИЖС (жилые дома), гаражи для личного автомобиля, а также дома, хозяйственные постройки (например, бани, сараи, теплицы, колодцы и другие сооружения), расположенные на садовых земельных участках.

— Сейчас о возведении жилых и садовых домов необходимо уведомлять орган государственной власти или местного самоуправления, уполномоченный на выдачу разрешений на строительство. При этом до 1 марта 2026 года без уведомления допускаются кадастровый учёт и регистрация прав на садовые и жилые дома, расположенные на садовых участках, а также земельных участках для индивидуального жилищного строительства или ведения личного подсобного хозяйства в границах населённого пункта. До 1 марта 2021 года такая возможность была только для земель под садоводство (дачное строительство), — объяснила ведущий юрист Европейской юридической службы Иващенко.

По её словам, владелец мо-

жет зарегистрировать в упрощённом порядке право собственности на земельный участок, предоставленный ему до 30 октября 2001 года. Однако следует учитывать, что до 1 марта 2026 года кадастровый учёт и регистрация прав на жилой или садовый дом, построенный на земельном участке, предназначенном для ведения садоводства, для индивидуального проживания или ведения личного подсобного хозяйства в границах населённого пункта, допускаются на основании только технического плана и правоустанавливающего документа на земельный участок.

— Наличие уведомлений о планируемом строительстве и об окончании строительства такого объекта недвижимости не требуется. При этом сооружение должно соответствовать установленным параметрам объекта индивидуального жилищного строительства. Но если вы строите дом или реконструируете его с использованием средств материнского капитала, то следует направлять уведомление о начале строительства или реконструкции, — пояснила Иващенко.

Алексей Кричевский обратил внимание ещё на одно новшество. Теперь при покупке садового участка можно получить налоговый вычет, если дом на этом участке был оформлен в собственность после 2019 года. Собственники могут вернуть до 260 тысяч рублей. Это стало возможным после разъяснений Минфина от 7 сентября 2020 года.



Как изменится жизнь в СНТ

Другие правки в законодательстве, касающиеся дачников, затрагивают в его уставе определённую дату этого мероприятия. Во-первых, пояснил Алексей Кричевский, теперь не нужно уведомлять о предстоящем общем собрании. Достаточно просто предупредить в его уставе определённую дату этого мероприятия. Во-вторых, председатели товарищества должны обеспечить проезд пожарной техники к водоёмам и гидрантам, а также автоматическое открывание ворот и шлагбаумов для пожарных машин. Раньше в летний период хозяева участков были обязаны иметь огнетушитель или бочку с водой.

Как пояснила Иващенко, устав СНТ может определять конкретный день, время, место проведения и повестку ежегодного общего собрания, а также порядок озонакопления с проектами документов и материалов, которые планируется рассмотреть. Это касается вопросов, которые предусмотрены в уставе товарищества.

— Если планируется обсудить другие проблемы, которые можно решить только на общем собрании, то собственников в обычном порядке должны проинформировать о перечне вопросов, включённых в повестку, — отметила Иващенко.

Большой переполох среди дачников вызвало ещё одно новшество. С 1 января вступили в силу новые правила противопожарного режима. Они запрещают, в частности, жечь костры на загородных участках. Многие стали опасаться, что под запрет попадают и традиционные шашлыки. На самом деле никаких серьёзных ограничений не появилось. Шашлыки по-прежнему делать можно. Запрещено лишь сжигать мусор и разводить костры во дворах частных домов на расстоянии ближе пяти метров от построек. Те же ограничения действуют и для мангалов. Если установить его подальше от дома, то никаких проблем не возникнет.

Ирина ВАХЖДЕВА
<https://life.ru>

Какие штрафы ждут в 2021 году



В пандемию коронавируса спрос на загородную недвижимость подскочил в несколько раз. Люди стали ценить возможность находиться на собственном участке, ближе к природе. Однако, приобретая и арендуя дачи, многие считают, что на собственной территории могут вести себя как угодно. На деле же всё не так, в отношении собственников загородных участков предусмотрено множество ограничений.

Юристы рассказали, какие штрафы ждут дачников в 2021 году и сколько им придётся заплатить за нарушения.

Шашлыки и костёр

С 1 января 2021 года вступило в силу постановление правительства «Об утверждении Правил противопожарного режима в

Российской Федерации».

— В документе установлены новые правила относительно минимально допустимого радиуса зоны очистки территории вокруг очага горения от сухостойных деревьев, сухой травы, валежника, порубочных остатков и других горючих материалов в зависимости от высоты точки их размещения в месте использования открытого огня над уровнем земли. Минимальный допустимый радиус зоны очистки территории от места сжигания составляет 15 м, — рассказал юрист Эдуард Бугров (управляющий партнёр ЮК «Бугров и партнёры»).

Использование открытого огня должно осуществляться в специально оборудованных местах при выполнении следующих требований:

- использование специально отведённого места в виде котло-

вана (ямы, рва) не менее чем 0,3 м глубиной и не более 1 м в диаметре или площадки с прочно установленной на ней металлической ёмкостью (например, бочка, бак, мангал) объёмом не более 1 м³;

- расположение: на расстоянии не менее 50 м от ближайшего объекта, 100 м — от хвойного леса и 30 м — от лиственного леса или отдельно растущих групп лиственных деревьев;

- территория вокруг места использования открытого огня должна быть очищена в радиусе 10 м от сухих деревьев и травы, других горючих материалов;

- лицо, использующее открытый огонь, должно быть обеспечено первичными средствами пожаротушения для локализации и ликвидации горения, а также мобильным средством связи для вызова подразделения пожарной охраны.

— Вводятся значительные ограничения и дополнительные правила, но дачники не лишены права готовить пищу на огне. Приготовление пищи на огне возможно в специальных несгораемых ёмкостях (например, мангалах, жаровнях), — объяснил Бугров. По его словам, при использовании таких ёмкостей расстояние от очага горения до зданий, сооружений и иных построек может быть уменьшено до 5 м, а зона очистки вокруг ёмкости от горючих материалов — до 2 м.

Мусор и трава

В связи с новыми противопожарными правилами дачникам с этого года также необходимо производить своевременную уборку

мусора, сухой растительности и осуществлять покос травы.

— Это правило касается не только собственников земельных участков, но и арендаторов. Такое требование введено в целях устранения пожароопасной ситуации в населённой местности. Границы уборки указанных территорий определяются границами земельного участка на основании кадастрового или межевого плана. Обратите внимание, что сейчас запрещено устраивать свалки отходов, в том числе горючих, на территориях общего пользования, которые прилегают к объектам, относящимся к имуществу общего пользования СНТ, а также в лесах, лесопарковых зонах и на землях сельхозназначения, — отметил Бугров.

— Вышеназванные требования будут действовать до 2026 года, — отметил юрист. По его словам, ответственность за нарушение требований предусматривает:

- для граждан штраф в размере от 2 до 3 тыс. руб.;
- для должностных лиц — от 6 до 15 тыс. руб.;
- для юридических лиц — от 150 до 200 тыс. руб.

Скважины на участке

Ещё одним нововведением этого года является штраф за использование скважин общего пользования для нужд садоводства на территории СНТ и ОНТ без разрешительной документации.

— С 2020 года согласно ст. 31 «О внесении изменений в Закон Российской Федерации «О недрах», ФЗ-217, лицензирование таких скважин обязательно. Речь

идёт исключительно о скважинах общего пользования (скважинах товарищества), а не скважинах граждан (личного пользования). Стоимость лицензии составляет 7,5 тыс. руб. С 2021 года за её отсутствие будет взиматься штраф, — рассказала адвокат Виктория Данильченко (Коллегия адвокатов Виктории Данильченко).

Штрафы за пользование недрами без лицензии составляют

- от 3 до 5 тыс. руб. — для физических лиц;
- от 30 до 50 тыс. руб. — для должностных лиц;
- от 800 тыс. до 1 млн. руб. — для юридических лиц.

Нецелевое использование

Росреестр в конце 2020 года утвердил возможные виды разрешённого использования земельных участков, пояснил Бугров. По его словам, использование земельного участка не по целевому назначению в соответствии с его принадлежностью к определённой категории земель и разрешённым использованием может повлечь наложение административного штрафа:

- на граждан — в размере от 0,5% до 1% кадастровой стоимости земельного участка;
- на должностных лиц — от 1% до 1,5% кадастровой стоимости земельного участка;
- на юридических лиц — от 1,5% до 2% кадастровой стоимости земельного участка.

Вера ЛУНЬКОВА
<https://reality.rbc.ru>



История о дальневосточном гектаре

Бесплатный гектар на Дальнем Востоке уже получили почти 90 тысяч россиян. Каждый из них использовал землю по своему усмотрению: одни строили дома, другие развивали бизнес.

Михаил Утробин, участник программы «Дальневосточный гектар», фермер и предприниматель, в 2017 году получил бесплатную землю в селе Кругликово, рядом с Хабаровском, стал её осваивать и параллельно вести блог. Михаил рассказывает о том, какой путь ему пришлось пройти, осваивая землю на Дальнем Востоке.

Предыстория

Дальневосточный гектар я получил четыре года назад, через год начал осваивать. Изначально брал землю, чтобы решить квартирный вопрос. Сам я коренной дальневосточник, родился в Хабаровском крае, здесь учился. Потом работал в крупной компании региональным директором, в подчинении — огромный штат. Я отвечал за многие аспекты: от стратегии продаж до кадровых вопросов. У меня была высокая зарплата, хороший KPI (показатель результативности и эффективности работы сотрудников и целых отделов, выраженный в цифрах). Но я решил ощутить, что такое свобода.

На тот момент мне было 30 лет, и я мечтал о своём доме. Из анонса программы следовало, что можно взять землю и делать на ней, что хочешь. Как ни странно, всё так и оказалось. Я подал заявку удалённо, в какой-то момент мне позвонили и сказали: «Приезжайте, забирайте договор — земля ваша». И тут испытал шок: у меня есть земля, а финансов на строительство не хватает. На тот момент у меня был 1 млн. руб. Тогда я стал думать, как можно заработать на земле, а потом из полученных денег построить дом. Начал анализировать рынок — чем можно заняться на земле. В итоге понял, что у нас не хватает молока, это свободная рыночная ниша, которую я могу занять. Решил построить ферму.

Начал искать инвестора. Параллельно узнал, что можно получить грант от Минсельхоза. Через полгода выиграл грант на 3 млн. руб. на развитие своего дела. Плюс добавил сбережения и построил ферму. Преимущество гранта — не надо возвращать деньги. Но ты, как фермер, должен вести прозрачный бизнес: платить налоги, декларировать продукцию, вести финансовую отчётность и так далее. У меня сейчас трудоустроены 14 человек, все они получают стабильно хорошую зарплату.

О пожаре и грабеже

За эти четыре года чего мы только не пережили — пожар, грабёж. В августе 2017 года я выиграл грант и в сентябре начал строить ферму. Но спустя какое-то время случились проблемы с подрядчиком. Он обещал построить объект дешевле на 10% при полной оплате, но после объявил себя банкротом и ничего не построил. В итоге из 2 млн. руб., которые я заплатил, удалось вернуть только 1,3 млн. руб. Это был мой первый удар.

Потом собрались с силами, продали машину, перезаняли деньги. В итоге ферму всё-таки достроили. Привезли животных, наняли сотрудников. Они оказались пьющими и после первой зарплаты грозили расправой. Пришлось искать новых людей.



Дальше в первую зиму как подвёл поставщик. Из-за некачественного корма животные начали болеть, мы чуть не потеряли их. В итоге со всем разобрались, но в марте у нас случился пожар. Ущерб — 850 тыс. руб. Это был последний сильный удар. Потом ситуация начала стабилизироваться, и я вернулся к изначальной мечте — построить свой дом. Сейчас он уже почти готов, доделывается электрика, идёт постановка на учёт. Летом будем завозить мебель и переезжать с семьёй.

О расходах и доходах

— В фермерское хозяйство вместе с домом было вложено около 10 млн. руб., включая грант и начальный капитал. Рост прибыли у нас ежегодно около 10% уже на протяжении четырёх лет. Сейчас почти всё, что мы зарабатываем, вкладываем в развитие бизнеса. Мы не ездим на дорогих машинах, в дороге отпуска. Вся прибыль возвращается в оборот.

У большинства людей, мне кажется, неправильное понимание о работе фермера. Его воспринимают как человека с лопатой. Но фермер — прежде всего хозяин и руководитель предприятия, который должен обладать набором управленческих знаний. Поэтому важно правильно построить бизнес.

Сейчас свою продукцию (мороженое, сыры, йогурт, кисломолочные продукты) мы продаём самостоятельно, весь процесс я курирую сам. У нас две торговые точки, интернет-магазин и служба доставки. Мы уже имеем разные награды. Например, признавались лучшим проектом по освоению дальневосточного гектара.

О выборе участка

Очень важно подойти с головой при выборе гектара. Дальний Восток занимает почти 40% территории страны, а живёт здесь 6 млн. человек. У нас много заброшенных населённых пунктов с такой же заброшенной инфраструктурой. Поэтому нужно учитывать это при выборе участка.



У меня было пять критериев при поиске земли. Первый — должно быть красиво, поскольку я хотел строить дом, поэтому у меня рядом с участком заповедник, шикарные закаты и вид на горы. Второй — наличие дороги рядом. Да, я продлевал дорогу на 100–200 м, но это не километры бездорожья. Третье условие — земля должна быть рядом с крупными агломерациями. От моего участка до Хабаровска ехать на машине 45 минут. Четвёртый критерий — наличие рядом электрических сетей, чтобы не тянуть их. Пятый — наличие достаточного количества воды, но чтобы было и не болото, возможность пробить скважину. У меня участок переувлажнён, поэтому каждый год приходится проводить мелиоративные работы. Но в идеале можно найти землю, где этого делать не нужно.

О льготах от государства

Когда слышу, что где-то что-то дают, всегда иду и проверяю. Например, есть такая мера поддержки — дают древесину на строительство дома. Я попробовал воспользоваться ею — не работает, много бумажной волокиты. Услышал, что есть возможность взять кредит под небольшую ставку по линии краевого Минсельхоза. Попробовал оформить — у меня получилось взять 2,4 млн. руб.



под хороший процент. Также, например, есть субсидия на строительство дома для граждан, которые работают на селе, — её я тоже получил.

Поэтому всё, чем можно воспользоваться, учитываю. Конечно, есть бюрократические сложности, приходится много бегать. Ещё

то планирую открыть несколько предприятий в будущем. Уже взял ещё 10 га земли, но уже не в рамках программы. Там думаю построить большой фермерский комплекс. В прошлом году мы были на встрече с премьером Михаилом Мишустиним, когда он приезжал на Дальний Восток. Я предложил при удачном освоении дальневосточного гектара дать возможность получить землю ещё. Один гектар для развития сельского хозяйства — это, конечно, мало.

Существующее фермерское хозяйство хочу сохранить плюс заниматься эко- и сельским туризмом. Мой участок расположен стратегически удачно: рядом построили дорогу и мост на Китай, поблизости — новый аэропорт. Ко мне на ферму до пандемии приезжали туристы из Японии, местные городские туристы, им это интересно.

Записала **Наталья ГУСТОВА**

Хабаровский край

<https://reality.rbc.ru>



пришлось взять в штат бухгалтера. Когда ты получаешь государственную поддержку, нужно сдавать множество отчётов. Самостоятельно с этим справиться очень сложно.

О планах на будущее

У меня до сих пор идёт трансформация. Я занимаюсь фермерством три года — это середина пути, впереди ещё многое нужно сделать. Но не исключаю, что при самом плохом раскладе придётся вернуться в наём, потому что рисков очень много. Ложусь и прощаюсь с мыслью о своём деле: где и что у меня происходит.

Если всё будет идти хорошо,





Дрон тихо бороздил над селением. Обзорный вид с высоты поражающей красотой. Густая зелень и летнее цветение пёстрым ковром мелькали на экране. В поле зрения операторов попали две женщины, идущие друг другу навстречу. И если бы была цель заснять и подслушать их разговор, то вот что предстало бы взору и слуху для любопытствующих.

Идущая по грунтовой дороге пожилая женщина выдала удивление. Ей навстречу шла её знакомая.

— Тебя ли вижу? Ну, здорово, что ли?

— Привет, привет! Я-то здесь дома. А ты что тут делаешь?

— Ты дома? Это я дома. Не удержалась, вот приехала к дочери и зятю... Ой, хорошо-то тут как!

— Подожди, к дочери и зятю? Так они же у тебя сектанты! Ты сама так говорила и ругала на чём свет стоит сколько лет. У чёрта на куличках, заявляла, живут.

— Какие сектанты, Бог с тобой?! Они здесь, в этой красоте живут.

— Часом не больна ли ты? Как здесь? Мои-то тоже здесь... А чё это ты так вырядилась? Никогда раньше так не одевалась вроде?

— Да мы это с дедом деньги поднакопили, детям-то чтобы подмогнуть. Дочка смеётся и говорит: «Всё необходимое у нас есть. Давай лучше тебе и папе одёжки модные справим. Подруга у меня прекрасные костюмы шьёт». А я отвечаю: «Чем тебе наши не нравятся? Мы специально под вас вырядились. И платье на мне льняное, и джинсы снизу, и кроссовки надела. Деда вон тоже уговорила надеть белые штаны и белую рубашку с вышивкой. Ботинки чёрные с толстой подошвой долго на рынке искали, но нашли. Всё, как у вас». Дочка снова как засмеётся. Зять чуть со стула не упал. Дочь и говорит: «Ты вчера на собрании была. Видела кого без вкуса одетым?» И знаешь, точно! Как-то они все красиво, по-новому, что ли, одеты и сами солнцем сияют. Одёжка вроде и в народном стиле, но современна. Так не стыдно и в Европах ездить... Не, погляди на неё! Самата чё принарядилась?

— А я чем хуже? Молода ещё и современна... А чё на собрании-то обсуждали? Я бы тоже пошла. Меня с трёхмесячным внуком оставили.

— Чё врешь-то?! Всю жизнь врала. Стрёхмесячным...
— Я вру?! Да никогда в жизни не врала! Ну, может, пару раз и было... В неделю это разве много?... Ей-богу, три месяца! Я и говорю: «Дитя-то реветь будет медведем без родителей». А они: «Не беспокойся, мама. Мы рядом всегда будем. Малыш тоже с нами будет: телом с тобой, а так вместе, неразлучны мы...» Не поняла я про «вместе»... Ну, ты же там была. Чё рассказывали-то на совещании, собрании, что там у них?

— Лучше бы я там не была! Стыдно было. Готова была сквозь землю провалиться. Тебе вот нужно было там сидеть! Не мне одной же расхлёбывать!
— Да подожди ты! Тебя обсуждали, что ли?
— Меня?! Да за тебя и выслушивала, и краснела...
— Погодь, погодь. Давай по порядку.

— Ну, слушай. Были там гости, и для них рассказывали, как всё начиналось. Первую часть я всё поняла. Как уж на сковородке за таких, как ты, себя чувствовала...
— Опять двадцать пять! Ты рассказывай как есть!



Фото из интернета

Модные трудности

— Да как рассказала вроде всё! Чё непонятного? Одни страдания детям-от принесли.

— Хватит причитать! Давай выкладывай «страдания»...

— Ну, тогда слушай... Не, а чё ты перебиваешь всё время?! Имей терпение. Я же ещё ничего не сказала...

— Точно! Ничего не сказала, а под монастырь уже подвела, к стенке поставила... Рассказывай уже!

— Ну, ладно... Оно ведь как было? Книг начитались. Глаза горят, а денег и немае. На землю поперлись. Говорят, у многих родные от них отреклись, перестали с ними общаться, ещё ругали и обвиняли почём зря... Ну всё, как про тебя!

— Не ты ли раньше от своих отреклась? Не твои ли раньше уехали?

— Раньше уехали, раньше твоих сад взрастили! Если бы не я, до сих пор в трущобах городских жили! Это, говорят они, неосознанность (слова-то какое!) родных цветение ускорило... Рассказывают о трудностях, а у самих глаза от счастья светятся!.. Кто в землянке жил, кто в палатках. До школы, магазинов, транспорта общественного многие километры, да всё по бездорожью. И денег мало. Электричества нет, удобств никаких. Родные их, вроде тебя, лютой ненавистью исходят!.. Многие и с землёй обращаться не умели, что и как сеять, сажать и как с топором обращаться. А шас — глянь! Хоромы у многих и удобства такие, что в городе никогда не встретишь. У каждого свои пруд, колодец или скважина. Электроэнергия своя. Школа какая-то аркаимовская есть, магазинчик со своими товарами и продукцией. Любо-дорого смотреть! Сама тоже здесь жить буду!

— Кто тебя, мегеру, позовёт?! Жить тут удумала! Палец о палец не ударила. Всё своих деток ругала! Трудности ты детям-то и устроила!.. Чё дальше-то было?

На петляющей грунтовой дороге время от времени появлялись селяне. Многие до отчаянно жестикулирующих женщин не доходили. Между поместьями были проходы, и каждый до своей цели шёл наискратчайшим путём. В деревнях, чтобы на соседнюю улицу попасть, можно немало пролупить. Здесь всюду были красиво

оформленные проходы. Заборы сплошь были из деревьев и цветущих в разное время кустарников с гнездящимися в их гуще заливающими птицами. От асфальта и щебня отказались в пользу естества и удобства животным, детишкам, селянам. Летом раз в два месяца проходил грейдер и выравнивал образовавшиеся неровности до соседствующей за много километров деревни, до самого асфальта. Домашние животные, босоногая малышня, да и сами взрослые были своей дорогой весьма довольны. Зимой снег расчищал собственный трактор. Он же перевозил различные грузы...

— Хлебнули лиха первоселенцы. Но не видно в них зла, осуждения. Говорят, трудности их не останавливали, а давали новые взгляды, подходы, решения. Знаешь, много вынесли они, но не сгорбились, не сломались, к цели шли. Посмотри, как всё уютно и красиво. И я тут с дедом буду жить! Нам уже и землю выделили. Хотим сами красоту создавать. А ты так и живи в квартире-то. Сама виновата! Квартплата каждый месяц дорожает! Конечно, дома содержатся некому! Кто будет возрастающие тарифы за малолюдством городов оплачивать на транспорт, бензин? А ЖКХ? Продукты всё дороже и дороже! Все умные, как я с дедом, давно уже на земле живут!.. Чё детей-то гнобила? Может, к себе бы взяла. Пожалели бы вредношную.

— Сама вредношная! Давно ли здесь живёшь? А и врать мастерица всегда была. Слышала я, три дня назад только землю выдели-

ли новичкам. Мы тоже от народа не отстаём!.. Погодь, погодь! Ну-ка, повернись! Вырядилась по моде — и не узнать! Не тебя ли я в толпе тогда видела? Смотрю, думаю: ты, не ты? Только ушли вы быстро. Неужто, думаю, на старости поумнела? Да быть того не может! Где ты, а где ум?! Вырядиться всякий может! А жить на земле — не поле перейти! Тут жизнь понимать надо! Это не на диване перед телевизором лежать!..

— Эко тебя понесло! Постой, постой! Про телевизор ты сказала, я и вспомнила. На собрании ещё вот о чём говорили. У них у всех телевизоры какие-то есть. Сама пока не видела. Говорили, гостям-иностранцам намедни на обычном всё покажут, а у них какой-то современный — прозрачный, объёмный, я поняла, и гибкий..

— Прозрачный, гибкий... Как Чубась в пятнадцатом году всем обещал?

— Сама ты Чубась! Ой, насмешила! Чубась — это зловерный рыжий бесёнок. А Чубайс не изобретал свои гнущиеся, водонепроницаемые телефоны, планшеты, телевизоры. Выгнали за обман и растрату... Гибкие телевизоры тут — это оттого, что они в пространстве сами возникают, сами сворачиваются... Слушай, куда ты идёшь? Есть минутка? Пошли к моим. Я тебя чаем травяным напою, пирогами угощу. Три месяца дома через интернет обучалась, курсы прошла... Пошли, пошли. Пять дней тебя не видела, уже и соскучилась. Жалела тебя. Дума-ла, так и пропадёт в квартире-то. А

оно вон как вышло. В одном селе будем жить...

— Идём, раз приглашаешь. Я же так, бесцельно гуляла, а потом смотрю: о, идёт! Вот где не ожидала!.. Ты вечером зайдёшь? Я земляшку нашу покажу. Пока она бурьяном заросла и репейником, да какая сладкая она! Так и жила бы с дедом тут всю жизнь... Точнее, будем жить. Молодые сказали, будут помогать. Мы им пенсию копили, а вот для себя сгодились...

Дрон давно приземлился. Запись предназначалась для иностранных туристов. В селения их не приглашали. Селились они в ближайшей гостинице, в двух километрах. Знакомство с селением происходило без его посещения посредством примитивных средств видеосъёмки и телевидения. Иностранцы пока не могли видеть мысли, обзорные сюжеты в пространстве на живом экране...

Утром пожилые подружки, чуть помолодевшие на природе за ночь, снова шли по дороге. Имея возможность всё слышать и зреть лучом, вы этого не делаете. Глубоко в других измерениях фиксировались:

— Вот чё ты со мной споришь? Моя земля краше будет, как я сама!

— Как ты?! Давно себя в зеркале видела? Это наша будет краше, мало что бурьяна больше...

— Чё это я не краше?! Мой мне всё время теперь о том твердит! Вчера вечером после твоего-то травяного чая без пирогов — чё приглашала-то, коль стряпать не умеешь?! — меня мой на свидание пригласил. И вот только луна спряталась за тучку...

— Тебя на свидание?! Врёшь, небось? Шесть дней не врала... Это мы с дедом четвёртый вечер по свиданиям ходим...

Ещё в ходе осмотра своих будующих райских куц подружки договорились, что сегодня, наоборот, вначале заглянут в гости к той, чей угол пока не красен пирогами. Вечер будут коротать у другой, которая пока менее искусна в заваривании духмяного чая. Делясь секретами и опытом, кто в чём преуспел, каждая в себе винилась перед детьми и внуками за придание им больших выдержки и сил, чем могло бы им потребоваться, подержи их они в своё время. Участки подруг были недалеко, что обещало им, как и прежде, тёплые, ежедневные встречи...

Трудности закаляют характер, учат быть мудрее и предусмотри-тельнее. Трудности, с другой стороны, — это прежде всего знания и опыт! На всём готовом не включиться, не разогнаться творческой мысли.

Николай МАКСЕЕВ

РП Звёздное, Вурнарский р-н, Чувашия

Жизнь в гармонии с природой

Когда начинаешь жить в гармонии с природой, то удивительным образом исчезают все надуманные и навязанные городом привычки, уходят чужие мысли.

Когда попадаешь в естественную для человека среду, понимаешь, что большинство из того, что человек делает в городах — полная ерунда, бесполезные занятия, требующие времени и внимания.

Живя на природе, автоматически начинаешь питаться правильнее, ешь более здоровую пищу, выращенную на земле, без добавления большого количества химии. Организм на это сразу же реагирует — перестаёт болеть.

Полностью меняется отношение к моде, вер-

нее, такое понятие просто самоликвидируется.

Когда уезжаешь из города, то выпадаешь из его эгрегора, отключаешься от него, и всё становится на свои места. Начинаешь понимать, что многие твои действия были лишены всякого смысла.

Именно на природе приходит осознание, насколько жизнь в городе неестественна для человека, как город затуманивает мозг, сознание заполняется абсолютно не нужной ему информацией, останавливающей мысль, заставляя постоянно суесться и думать о ненужных мелочах.

Только находясь на природе, понимаешь, что такое жить свободно.

<https://vk.com/vselo>



«Райком закрыли, и я стала директором пекарни...»

Самарская пенсионерка Наталья Гиря создала около 150 рецептов «ручного» хлеба

Наталья Гиря была педагогом и психологом, депутатом и руководителем предприятий, а на склоне лет стала пекарем. Говорит — «не худший вариант». Попробовав раз, трудно забыть её душистый бородинский хлеб и маслянистую чабатту, хрустящий рогалик за «пять копеек» из советского детства и ноздреватый, долго не черствеющий батон. Хлеба по рецептам России, Франции, Италии, Германии, Швейцарии, но всегда с толикой душевной отсебятины, чтобы приспособить уникальный вкус к современным продуктам, печам и технологиям.

Уже много лет Наталья Михайловна не перестаёт творить и угощать своими хлебами друзей и соседей. А поскольку поклонников у её выпечки давно больше, чем возможности домашней духовки, она ещё делится рецептами в соцсетях и устраивает мастер-классы для неравнодушных.

Вкус детства

Свой первый хлеб Наталья Гиря испекла в 12 лет. Жили тогда в деревне, и на всю большую семью хлеб обычно пекла мама. А тут она попала в больницу, вот отец и рассудил: «Кроме тебя, дочка, некому, ты же маме помогала!» Легко сказать — впервые ставить самой хлеб в печь... Тогда у Наташи он получился сыроват, да ещё и подгорел. Спрятала его в сенах на корм скотине и пошла затворять новый, синдром отличницы (с ним Наталья Михайловна так и идёт по жизни) не позволил девочке кормить родных брачком... С годами, конечно, пришёл и опыт, и вкус, ведь профессионально хлебом она занимается уже около 30 лет.

— Перестройка застала меня на посту второго секретаря райкома КПСС. Райком закрыли, я переехала в Жигулёвск и стала искать работу: оказалось, что в пекарню директор нужен. Потом меня пригласили ставить хлебобулочное дело в один из самарских ресторанов. Это был, пожалуй, первый такой опыт для местного общепита.

Печи мастер освоила за свою жизнь разные, но старинная дровяная так и осталась на особом месте символом тепла, дома и детства.

«Заслонка у печи — это как дверца в иной мир. Только её откроешь да внутрь печи заглянешь, так что голова над шестком окажется, так словно на машине времени на полвека назад переместишься.

Смотрела сегодня в печь на хлеб, и возникла иллюзия, что в далёком детстве в печь заглядываю. Глазами печь и хлеб вижу, а спиной — избу сзади, большой стол с двумя лавками на семь человек, полку для посуды, ещё одну лавку с двумя вёдрами колодезной воды, — написала Наталья

Гиря в одном из своих «хлебных» рассказов. — Подумалось: вот сейчас голову из печного пространства выну, распрямлюсь, оглянусь и всё это наяву за спиной-то и увижу. И занавески на окнах на верёвочках, а за окнами — сад с малиной, за садом — поляну, баню и лес родной. А уж как готовым хлебом из печи запахло, так хоть слёзы вытирай. С ума можно сойти от такого переноса во времени. Никакого кинематографа не надо».

тять печь для других, как для себя. Ведь, чтобы испечь хороший хлеб, при нём надо быть круглосуточно, как это и происходило раньше на крупных хлебозаводах, а теперь таких почти не стало, всё мелкое производства, которые по ночам не работают, — сокрушается мастер. — Вот взять хотя бы хлеб заварной ржаной, который вы сейчас пробуете. Заварка для него сбраживается двое суток, потом ставится опара, и затем он ещё

одномоментно убрать все авто с территории. И здесь часто бывает, что сто минус один равно не 99, а нулю. Стоит одному чего-то не сделать или сделать кое-как, и результата не будет, — делится соображениями старшая по дому Гиря. — Сегодня, к счастью, всё получилось. Стояла во дворе почти до конца. Когда замёрзла, попросила соседа подежурить, чтобы машины из соседнего двора не лезли на площадку. Он сделал

прыть депутатов губернатор оставил.

Также сотоварищи разруливали она ситуацию с тысячами узбеков, задержавшихся в Самарской области в попытке вернуться в период пандемии на Родину. Она написала грамотный текст, где призывала не просто собирать для нуждающихся деньги, продукты и тёплые вещи, а назвала сложившуюся ситуацию «гуманитарной катастрофой». Её обращения опубликовали многие СМИ и пользователи соцсетей в Узбекистане. В результате автобусами и поездами люди смогли вернуться на Родину до наступления зимних морозов.

Работы с иголкой

Увлечений у Натальи Гиря много, но хобби всегда дорастают до уровня профи.

— С детства, сколько себя помню, в доме все занимались рукоделием, шили, вязали. Но для бабушки и мамы, а в семье было пятеро детей, это был скорее способ выживания, чем творчество, — рассказывает Наталья Михайловна. — Дед с войны пришёл инвалидом и тоже подрабатывал тем, что делал салфетки из ниток мулине и шкатулки из открыток. В эпоху дефицита этот «хэндмейд» неплохо продавался. Я деду подражала: вынула стекло из сломанного будильника, нашла в лесу ветку шиповника, связала бахрому и как-то всё это пыталась скрепить в панно канцелярским клеем. Кстати, вязать на спицах меня научил старший брат. Потом сама и табуретку сделала, и пальто зимнее шестикласснику на ватине осилила.

Куклы из листьев кукурузы и салфетки из еловых игол, органайзеры из старых газет и журналов, «кружевные» открытки и резные цветы, глядя на тончайшие лепестки которых не сразу догадываешься об их мыльном происхождении. Эти рукотворные миниатюры Наталья Гиря создаёт с таким же вдохновением, как когда-то разрабатывала стратегию развития Самары, принимала участие в подготовке проекта Конституции РФ и ещё раньше, будучи председателем исполкома поселкового Совета, «строила» газопровод безо всякого бюджетного финансирования. Наталья уверена: жизнь человека независимо от его профессии должна быть наполнена творчеством и любовью, что, по сути, одно и то же.

Ирина ЧЕЧУРИНА
г. Самара

Фото: Василий Ирчинский/РГ
<https://rg.ru>



История и современность

— Хлеб в виде жидкой зерновой каши люди начали есть около 15 тысяч лет назад. Шесть тысяч лет назад в Египте научились сбраживанию теста дрожжами и выпечке из него «кислого» хлеба.

Из Египта хлеб пришёл в Грецию и Рим. Доподлинно не известно, когда он появился на Руси, но в XI веке здесь уже были «хлебные избы», да и в каждом доме выпекался хлеб, преимущественно ржаной. В XVI веке в Москве имелись уже «хлебные дворцы», где было по несколько «хлебных палат». Власти понимали стратегическую роль хлеба, а потому уже в XV–XVI веках в Московском княжестве был установлен госконтроль за его ценами и качеством. Например, при Петре I за бракованный хлеб пекарей били «батогами и кошками», — рассказывает, едва остыв от печи, Наталья Гиря, пока все участники дегустации уплетают её хлеб. К нему и масло с паштетами не обязательно.

В СССР весь хлеб выпекался строго по ГОСТам, а сейчас государство оставило за собой только вопросы безопасности продуктов. Если съел хлеб и не отравился — всё хорошо. Остальное должен разрулить рынок, но он почему-то не справляется...

— Я думаю, что свою пекарню мне не открыть уже по возрасту и здоровью. Попытка обратиться к другим пекарям в свою хлебную веру не удаётся. Есть много причин, по которым люди не могут или не хо-



12 часов вызревает. Есть ржаной хлеб горячим нельзя, мякиш начинает тянуться за ножом, поскольку он влажный и должен созреть, набрать аромата.

Местное самоуправление

Мозг у Натальи Гиря устроен так, что если видит она где неполадки, то сразу хочет исправить. Тут главное, как сама признаётся, не рекламировать себя в соцсетях, а сформулировать идею и план работ, чтобы люди вокруг восприняли их как свои собственные.

— Мы одними из первых в Самаре начали очищать свой двор от снега лет пять или шесть назад. Самое сложное в этом проекте — вопрос согласования действий участников — от УК до каждого водителя машины, припаркованной во дворе. Главное —

это, хотя дома его ждал накрытый стол, дочери исполнилось 18 лет. Зато теперь всё вычищено до асфальта и всем есть место для парковки.

Или вот приняли муниципальные депутаты решение об очередном повышении платы за коммуналку выше установленных пределов. Соцсети забурлили... А Наталья Гиря села и написала взвешенный текст: «По Самаре и области надо требовать от власти не проводить никакого повышения тарифов, даже до средних по стране 3,6%. Почему? Потому что в 2020 году нам уже «дали по башке» индексацией тарифов на 6,8%. Значит, на 2021 год повышения уже не должно быть». И далее конкретные шаги горожан по защите своих прав, всё в рамках закона, всё взвешенно и грамотно. В результате к ней и другие знающие люди подтянулись. Запредельную





Блог о жизни коренных народов

Миллионы просмотров, десятки тысяч лайков. Честно скажу, ещё никогда не видела, чтобы под видео в Сети не было ни одного намёка на оскорбление или хотя бы иронию. Ролики блогера из Югры Владимира Айваседы взорвали Ютуб. Почему? Он пока и сам не знает секрет успеха. Зато известен своим подписчикам: просто снимает про настоящую жизнь, без всякого хайпа и гламура.

— Например, ролик про то, как на Севере ловят рыбу в проруби на мордушку, набрал уже больше 3,8 млн. просмотров (на момент подготовки материала — Ред.), — рассказывает Володя. — Мордушка — что-то вроде большого плетёного мешка, «пон» — по-хантыйски, наши предки делали его из прутьев, сейчас — из металлической сетки. Коренные ханты и манси столетия назад так добывали рыбу, так ловят и сейчас. Попробуйте вытянуть её из проруби, да ещё когда мороз ниже сорока! Ещё как побегаешь вокруг полыньи,

повозишься. Для кого-то наша северная жизнь — экзотика, а для ханты и манси — привычное дело.

Чтобы снимать видео о жизни коренных северных народов, Владимир Айваседа бросил работу в нефтегазовой компании. Там, признаётся, было скучно, надо было следить за приборами, оборудованием, то ли дело на стойбище — олени, простор, свобода, родной уклад и люди. Рискнул, купил в кредит камеру, потом квадрокоптер и начал снимать. За неполных два года его доходы по сравнению с «нефтяными» почти удвоились. К слову, довольно интересно работает в таких видео реклама: рыбаки, охотники видят, во что одет Володя, какая на нём малица (мужская шуба из оленя), какие сапоги из оленьих шкур, пишут и спрашивают, где купить такие же, он им подсказывает, а за это получает свой бонус от производителя. Таким образом, ещё и популяризирует труд местных мастеров из числа ханты и манси.

Сами видео сняты так непосредственно и с такой открытой хантыйской душой, что их смотрят далеко не только любители национальной экзотики, но и коренные народы.

— Мы с ребятами как-то решили попробовать, как наши предки добывали огонь в лесу без всяких современных средств для розжига, и сами удивились, какой это оказывается, был тяжкий труд и какими сильными были тогда люди. Мы вчетвером по очереди больше часа усердно перетягивали кожаный жгут, обёрнутый вокруг деревянной палки, подкладывали мох — в общем, всё, как в древней технологии, — рассказывает Володя. — У всех уже мышцы затекли, думали, не загорится никогда, но это случилось! Огонь был в наших руках. Моментально прониклись уважением к древним ханты. Нас-то четверо, а тогда это делал один человек! Промедлишь — замёрзнешь в лесу.

В одном из видео Владимир снял свою маму, она спела традиционную хантыйскую песню под бубен, подыгрывая себе сама. К обсуждению тут же подключились коренные народы, причём из разных уголков страны. Женщине нельзя держать в руках бубен! Бубен — инструмент шаманов!

Володе пришлось доказывать, что если бубен используется в качестве музыкального инструмента, а не для совершения священ-



ного ритуала, то женщина вполне может на нём играть. Всё это говорит о том, что коренным народам, в том числе и молодым, безусловно, интересно, как и чем живут сегодня их представители, им интересны культура и язык их предков, их родной язык.

Сейчас у Айваседы уже больше 100 роликов. Запущенные однажды в Сеть, они продолжают набирать просмотры, хотя нет в них ни звёзд, ни скандальных медийных личностей. Сейчас, например, Володя собирается поехать снимать в деревню Русскинскую, которая известна тем, что 2/3 её жителей — коренные народы, ханты и манси. Они одеваются исключи-

тельно в национальную одежду, говорят между собой на родных языках, танцуют национальные танцы и поют народные песни.

— Я очень хочу поговорить с ними, походить по деревенским улицам, это же целый самобытный мир. Мне всё это безумно интересно, — говорит блогер.

Когда слушаешь его, понимаешь, чем его ролики цепляют зрителей и почему под ними такие комментарии: «Здоровья вам, парни! Ценить и почитать культуру — это редкость. Красивые места и такие родные мне — ком в горле, слезинки на глазах».

Елена МАЦИОНГ
<https://rg.ru>

«Тайники Севера»



Строили для себя и друзей

В интернете о домах-тайниках заговорили в сентябре 2020 года, тогда архангельский предприниматель Филипп Лысов создал для своего проекта страничку в соцсетях и начал активно рассказывать о нём. Чтобы сделать «Тайники Севера» достаточно популярными (не количеством подписчиков, а числом заказов), понадобилось совсем немного времени — сработало сарафанное радио. Гораздо дольше, рассказывает Филипп, зрела идея создать эти домики.

Изначально уютное пространство вдали от цивилизации Филипп и его друзья создавали для себя. Они — экстремалы, участники клуба ARHRIDERS, увлечённые одинаково сильно снегоходами и водным туризмом. В какой-то момент компания поняла, что в туристических поездках им хотелось бы больше комфорта.

— Есть определённые маршруты, по которым мы ездим зимой на снегоходах, а летом — на гидроциклах. И вот мы начали искать такие локации, куда можно в любой момент времени добрать-



ся: хотелось, чтобы эти места располагались недалеко, но в то же время их должно было не очень просто найти. В течение года такие места нашлись, — рассказывает Филипп.

Идея сделать из таких мини-баз коммерческую услугу появилась, когда к ним начали проявлять интерес всё больше друзей и знакомых экстремалов. Так родился бренд «Тайники Севера».

На три домика ушло более 1 млн. рублей

На сегодня Филипп Лысов с друзьями оборудовал три домика-тайника, но планируют строить ещё: в основном домики будут ставить на несамоходных плавучих баржах.

Самым же первым объектом стала заброшенная рыбацкая изба, которую обнаружили в лесу. Её обшили сайдингом, оборудовали

пространство внутри, а рядом сделали костровую. На это ушло порядка 250 тысяч рублей. Филипп отмечает, что в основном потрачено пришлось на доставку материалов до места: в лесу для своего объекта они ничего не тронули.

Остальные домики обошлись уже существенно дороже: по 500 тысяч рублей каждый. Один из них стоит на воде. Его поставили и оборудовали на барже, которую можно двигать по реке.

Раньше Филипп с товарищами занимался строительным бизнесом, поэтому возведение новых объектов обходится им дешевле, чем могло бы: они знают, где выгодно купить материалы, да и строят всё своими силами.

Где именно расположены домики, знают только создатели «Тайников Севера», для гостей поездка туда — целое приключение.

— Все места у нас находятся далеко от стандартной транспорт-

ной доступности: доехать можно на лодке, на гидроцикле или квадроцикле, зимой — на снегоходе. Мы хотим, чтобы гости не просто приехали в дом, но и провели день на природе.

На данный момент все локации «Тайников Севера» расположены далеко друг от друга, но в



будущем авторы проекта хотят создать целую цепь из домиков. Незамысловатым останется только то, что попасть туда обычным транспортом будет невозможно.

Несмотря на планы построить новые домики, Филипп считает, что в будущем этот проект должен стать более камерным.

50% гостей — из других регионов

— Мы сделали первое видео — сняли с квадрокоптера, выложили его. После первого же поста образовалась полная запись, хотя была осень, дожди — не сезон ещё. Людей это не испугало, — вспоминает Филипп Лысов.

Набрать популярность проекту помог актуальный формат: люди привыкли сидеть дома, избегая лишних контактов, при этом желая быть в новых местах не утратили.

Сегодня в домики-тайники чаще приезжают гости Поморья, также знакомятся с Севером жители Москвы, Санкт-Петербурга, Ярославля, Тамбова, Вологды.

— Задача «Тайников Севера», объясняет Филипп Лысов, — не только в том, чтобы показать северные пейзажи. Важно дать людям возможность побыть наедине друг с другом. Ведь чаще всего приезжают семьями или в компании друзей. Этот смысл вложили и в организацию пространства внутри домиков: там, например, нет деления на комнаты.

— Мы распределили 18 м² так, чтобы люди постоянно находились друг с другом в контакте. Потом у нас принципиально там нет телевизоров, хотя интернет всё равно ловит. Есть генераторы, свет, недавно дополнили подсветкой все объекты. За основу мы брали опыт Канады — там есть такое движение к уединённым и очень небольшим домам, — комментирует Филипп.

Рядом с домиками оборудованы кострища, есть вся посуда, чтобы приготовить еду на огне, — это котелки и казаны. У домика на барже ещё одно преимущество: летом здесь можно покататься на лодках и каноэ или — для любителей большего экстрима — на квадроциклах, а зимой — устроить прогулку на снегоходе. Сопровождают гостей в таких путешествиях участники ARHRIDERS.

По словам Филиппа, провести время в таком домике в одиночестве ещё никто не решился — приезжают в основном группами, максимально — на четыре дня.

— Осенью 2020 г. одна семья приезжала на четыре дня, причём жили они в лесу. У них восторг, готовы опять приехать. Людям, видимо, не хватает такой возможности — попасть в уединённое место, где рядом никого не будет.

Кристина ПОЛЕВАЯ
Фото: Иван МИТЮШЁВ
Архангельская область
<https://29.ru>



Как расчистили карьер от мусора

Сотрудник полиции из Липецка Татьяна Анучина вместе с мужем и командой единомышленников расчистили от мусора карьер, сделав из него бесплатную площадку для тренировок и соревнований по маунтинбайку (вид велосипедного спорта для катания вне дорог).

«Студёновский карьер в Липецке — историческое место. С Петровских времён здесь были каменоломни, после Октябрьской революции — горнодобывающая компания. Именно благодаря её разработкам появился карьер и со временем обнажились древние породы. Сейчас во время прогулки здесь можно найти следы морских обитателей палеозойской эры, а любители горных велосипедов приезжают сюда потренироваться и на соревнования. Но так было не всегда. Ещё пять лет назад Студёновский карьер был большой стихийной свалкой.

О красоте и мусоре одновременно

История благоустройства Студёновского карьера началась в 2015 году. К тому моменту я уже год находилась в декретном отпуске по уходу за вторым ребёнком. Появилось время снова заняться маунтинбайком (горный велосипед). Стала искать новые интересные места в городе для тренировок. Знакомые посоветовали заехать на Студёновский карьер. Я хоть и коренная липчанка, но ни разу там не была. Стало интересно, что это за место, ведь из центра города до карьера на велосипеде всего минут 15 езды. Приехала туда, и меня одновременно поразили две вещи. Первое — это красота природы. Здесь скалистые, не характерные для природы Липецкой области выступы, берёзы и завораживающие терриконы. Те, кто бывал в Карелии, говорят, что эти места похожи на карельскую природу. И второе удивление — огромное количество мусора, которым была завалена чаша карьера. После того, как в 1982 году здесь закончились промышленные разработки, люди устроили в карьере стихийную свалку. Сюда везут свои отходы все кому не лень, так как очень удобное расположение. Очень много было строительного мусора.

О том, как появилась идея преображения

Сразу поняла, что здесь отличное место для занятий маунтинбайком, в Липецке больше нигде такого рельефа с перепадами высот не найти. Но тренироваться на свалке и проводить здесь соревнования, конечно, нельзя. Показала карьер мужу, который тоже занимается маунтинбайком, и нескольким нашим друзьям. И у них глаза загорелись, когда они всё это увидели. Начали выяснять, кому принадлежит карьер. Оказалось, что свалка муниципальная. Пока думали, как очистить карьер и сделать так, чтобы люди перестали туда возить мусор, стали потихоньку строить трассу и

элементы для тренировок. Делали это своими руками и руками друзей с помощью кирки, лопаты и маленьких экскаваторов. Нас было всего около 10 человек. Расчищали по вечерам после работы и в выходные дни.

О форс-мажоре

Первым делом сделали небольшую круговую трассу порядка 3,5 км. И вот за два дня до соревнований у нас случился форс-мажор. Прямо на трассу кто-то привёз и вывалил больше 100 КамАЗов грунта с самым разным мусором. Видимо, на стройке копали котлован под многоэтажку и всё ненужное привезли в карьер. Мы бегали от одного грузовика к другому, просили не сваливать нам на трассу грунт, но нас никто не слушал. Лишь говорили: «Велено здесь разгружать». Я тогда смотрела на тонны грунта, и слёзы текли. Было обидно, были мысли, что всё сделанное уже насмарку пойдёт, ведь своими силами мы всё это добро не уберём с трассы.

О первых соревнованиях

Но слезами грунт с трассы не уберёшь, чего плакать-то? Но и отменять соревнования нельзя было, все готовились к ним, ведь это был наш первый турнир. Тогда мы приняли решение: раз быстро убрать грунт не получится, значит, надо прокладывать трассу в обход этого сюрприза. Тогда к нам на соревнования приехали всего 20 человек, но мы рады, что даже форс-мажор не перечеркнул планы. Первое время мы на свои деньги покупали медали, дипломы для соревнований. Футболки предоставляли спонсоры. После первых соревнований мы поняли, что востребованность в этом виде спорта в Липецке есть и довольно большая. И начали ещё более активно заниматься благоустройством карьера, чтобы там можно было провести более многочисленные соревнования, пригласить участников из других регионов.

О партнёре из бизнеса

В 2016 году, через год после того, как мы начали расчищать



карьер, у нас появился партнёр проекта — компания по утилизации мусора «Сошки». Мой знакомый посоветовал обратиться к директору фирмы за помощью. Если честно, я ни на что не рассчитывала, думала: зачем коммерческому предприятию что-то делать для нас бесплатно? Но, к счастью, ошибалась. Сразу после обраще-



ния нам выделили специализированные контейнеровозы, которые захватывают большой объём мусора. И уборка пошла намного быстрее. Наша команда закручивала мусор в клубы, а техника его грузила. Субботники в карьере у нас с 2015 года регулярно проходят в тёплое время года. И все прошедшие субботники компания «Сошки» безвозмездно выделяла нам свою технику. Спасибо ей за это большое! И огромная благодарность всем неравнодушным людям, которые приходили и помогали приводить в порядок Студёновский карьер. Надеюсь, что и весной 2021 года наша команда добровольцев придёт на помощь. Работы там ещё много, ведь залежи мусора, скопившиеся за 35 лет, огромные.

О борьбе с «поросятами»

Уборка карьера быстро превратилась для нас из идеи «а давайте попробуем» в проект «обязательно сделаем». Уже в 2016 го-



ду была уверена, что у нас всё получится. Да, было много сложностей с людьми, которые продолжали приезжать и выбрасывать мусор в карьер. Но если в 2015-м я стояла и смотрела на всё это безобразно со слезами на глазах, то спустя год начала действовать. Мы фотографировали номера машин, которые привозили мусор, выкладывали их в соцсетях, писали жалобы в природоохранную прокуратуру. Мусор выбрасывали и компании, и простые дачники, чьи дома находятся рядом с карьером. Кто-то откровенно посылал нас в ответ на наши замечания не мсорить, кто-то игнорировал, молча сгружая мусор, но были и приятные исключения. Однажды кто-то приехал и выгрузил в карьер кучу разных бумаг и коробок из-под аптечных лекарств. Мы там покопались и нашли документы, в которых были указаны имя и адрес одной женщины. Я решила сразу

не обращаться в соответствующие органы, а сначала попробовать поговорить. Приехала по указанному адресу, рассказала о проблеме, в которой она тоже стала участницей. И она меня услышала. Женщина извинилась, и через несколько

дней был убран не только её мусор, но ещё и соседний.

О грантах

В 2018 году наш проект по уборке карьера выиграл свой первый грант — конкурс от Новолипецкого металлургического комбината. В 2019 году мы также были в числе победителей. Финансовая поддержка гранта нам очень помогла организовать в карьере байк-парк «Студёновский». На средства гранта вывезли большую часть мусора, приобрели строительные материалы, шатры для проведения мероприятий, изготовили информационные таблички, различные призы для соревнований.

О победе на «Добровольце России»

А в декабре 2019 года наш проект занял второе место во Всероссийском конкурсе «Доброволец России». Серебро было в категории «Социальный проект в номинации «Вокруг меня» за создание велосипедной трассы в Студёновском карьере». За второе место мы получили грант в один миллион рублей на дальнейшее благоустройство карьера.

О сегодняшнем состоянии карьера

На данный момент из Студёновского карьера вывезено бо-



Упоительное волшебство поморского кёжа

лее 300 тонн строительного и бытового мусора. Построена велосипедная трасса длиной 5 км. Проведено более 10 межрегиональных спортивных соревнований, в которых приняли участие свыше тысячи человек. Летом прошлого года на территории карьера провели забег по пересечённой местности «Трейл «Студёновский». В нём участвовали не только липчане, приехали и из других городов. Всего на старт вышли 83 человека. Они преодолели три дистанции — 5, 10 и 15 км — по живописной трассе с небольшим набором высот, пролегающей в чаше карьера и вдоль его склона. Подобный забег мы провели впервые. До этого у нас был опыт только организации соревнований по велосипедному спорту. Организовать подобный забег было нашей мечтой, которая сбылась благодаря победе в конкурсе «Доброволец России». После забега мы получили много положительных отзывов от участников. Это очень приятно, значит, мы движемся в правильном направлении.

Об экотропе и бесплатных экскурсиях

Также благодаря гранту конкурса «Доброволец России» летом прошлого года открыли на территории карьера тропу здоровья «Студёновский маршрут». Мы изготовили и установили на территории щиты с информацией об истории, растениях и животных Студёновского карьера. На щитах есть специальные QR-коды, считав которые с помощью смартфона, можно самостоятельно прослушать лекции. Теперь липчане и гости нашего города смогут приходить в это красивое место на экскурсии, узнавать больше о здешней природе, животных и растениях. На бесплатных экскурсиях мы показываем, где в карьере ещё пять лет назад было озеро с чистой артезианской водой, а также разглядываем растения из Красной книги Липецкой области, заходим на высокие смотровые площадки, откуда открывается головокружительный вид. Вход в карьер, конечно, бесплатный, но в саму чашу на автомобиле не проедешь, туда можно добраться только на велосипеде или пешком.

О необходимой помощи добровольцев

Да, работы в карьере предостаточно сделать ещё много. Поэтому нам по-прежнему нужна будет помощь добровольцев. Связаться с нами можно через группу в Вконтакте (https://vk.com/club_xsqagru). Там же мы размещаем все актуальные новости и анонсы из жизни байк-парка и Студёновского карьера.

О себе

Я работаю в пресс-службе УМВД России по Липецкой области, очень люблю свою работу: она разносторонняя, интересная, творческая и очень активная, отражает мой характер. Вместе с мужем Алексеем занимаюсь маунтинбайком, мы вместе выступаем на любительских соревнованиях, приобретаем к этому виду спорта и наших детей — дочку и сына.

Татьяна АНУЧИНА
г. Липецк
<https://priderussia.ru>



У моего деревенского дома, на старом разлапистом кусте смородины, словно кто-то развесил тяжёлые ожерелья из крупного чёрного жемчуга — урожай пахучих сладких ягод.

Пройти мимо такого богатства, оброненного в мой северный огород самой Матушкой-Природой, невозможно. Надел я на шею ремешок с привязанной к нему «набиршкой» и пошёл «смороду брать».

Да вот незадача: непочатые банки с отличным прошлогодним смородиновым вареньем ещё стоят в моём старом буфете. За год мы и четверти запасов этого варенья со всей домашней челядью всема не одолели. Куда ж ещё-то набирать?

А ягода-то уж порато баска, оставлять жалко! И тут я подумал: а не сварить ли мне сейгод из этой смородины вместо варенья крепкий ароматный кёж? Сам вдосталь напьюсь этого почти забытого поморского напитка и родню напою, да ещё и закатаю кёжа на зиму в банки. Сладкий кёж на любые домашние торжества всегда востребован: осенью — на свадьбы, зимой — на дни рождения и новогодние праздники.

За любым праздничным столом наш северный кёж на порядок лучше продаваемых в магазинах напитков. Здесь никакого сравнения быть не может. Тут не химия, не консерванты, а подлинный вкус природы. Жаль, что не все это понимают.

Кёж сегодня вытеснен из повседневной жизни северян различными чаями и другими магазинными напитками. Но в последнее время про старинный поморский напиток кёж стали вспоминать известные кулинары, которые увидели в нём северную экзотику.

Как приготовить кёж

Красная смородина для кёжа не годится, нужна только чёрная, пахучая, дающая тёмный насыщенный цвет и яркий природный аромат! Только чёрная!

Собирать надо самую спелую чёрную смородину, самую сладкую, которая почти уже падает от прикосновений. Для облегчения сбора нужно срывать не отдельные ягоды, а аккуратно отрывать целые грозди — так меньше спелых ягод упадёт на землю.

Если спелые ягоды помнутся (а они, конечно же, при таком способе сбора нередко мнутся) — не беда. Это же не для варенья, а для кёжа, а в него идут предварительно выжатые ягоды.

Всех подробностей приготовления настоящего кёжа описывать не стану, чтобы не утомлять и не запутать в деталях, но сам принцип варки поморского кёжа открою.

С помощью толкушки (или просто дном стакана) надо тщательно отжать из ягодной массы практически весь кислый сок (отжимаем через дуршлаг). Внима-



ние! Этот выжатый сок смородины нам не нужен и даже совсем нежелателен для приготовления кёжа! Его надо отжать в отдельную кастрюлю и отставить в сторонку. Кислый сок пойдёт на другой напиток — смородиновый морс, а кёж — не морс, он не должен быть кислым, у него совсем особенный сладко-терпкий вкус! Такой вкус дают только отжатые ягоды — мезга.

Надо хорошо отжать смородиновую мезгу (так называется масса, состоящая из выжатых ягод, кожуры, семян и веточек чёрной смородины). Отжатую мезгу перекладываем в кастрюлю или в ведро. Заливаем холодной водой, добавляем туда листья и даже небольшие молодые веточки чёрной смородины.

И вот главный секрет кёжа: кроме листьев и веточек смородины добавляем столько же листьев и стеблей ароматной душицы (мяты обыкновенной). Всю эту смесь

из ягодной мезги, листьев смородины и душицы перемешиваем, варим минут 10, остужаем, отжимаем через дуршлаг, а затем ещё процеживаем через сито. Получаем густой тёмно-вишневого цвета напиток — это уже фактически и есть почти готовый ароматный поморский кёж.

Откуда название — кёж?

На протобалтийских и славянских языках слово «кёж» (kaše, košé) означает мякоть, каша, каша, мезга. Древнеславянское «цёж» — процеженная жидкость, или от угорского «törzs» (слово произносится как тёж) — цедить, процеживать. Таким образом, кёж



рош как наполнитель для киселей и традиционных поморских соусов. Отличное лакомство — мороженое с кёжем.

До наступления эпохи магазинного изобилия кёж из овсяных или ржаных высевок и отрубей с ягодной мезгой использовался для варки киселей. Кисель, сваренный на смородиновом кёже, имеет светло-фиолетовый, почти чернильный цвет и очень вкусен. Стоит заметить, что в поморской застольной традиции кисель давали гостям в самом конце пиршества. Выражение «пора киселя пить» означало, что гостям пора расхотиться по домам.

Разумеется, кёж можно варить и по другим рецептам, из других ягод и листьев, но это уже отдельная история. Есть морошковый кёж, черёмухово-смородиновый, малиновый (из малинового сока и молодых сочных верхушечных побегов малины) и другие. Все с собственными травами и листьями, и состав прилегаемых трав к каждой ягоде разный.

Но я готовлю смородиновый кёж с душицей — это, пожалуй, самый вкусный и благородный из всех поморских кёжевых напитков.

Не зря душицу сильнее любых других северных растений обожают пчёлы, шмели и бабочки, уж они-то знают толк во вкусах и ароматах! Повторю: для кёжа испокон веков используется только душица!

Самый ароматный поморский кёж — тот, который сварен не дома на плите, а на улице, на костре, в обычном закопчённом ведре. Чёрную отжатую смородиновую мезгу моя бабушка заливала колодезной водой, ставила ведро на огонь, доводила до кипения. В ведро опускала зелёный «веник» из веток чёрной смородины и стеблей душицы. Этот кёж получался «с дымком», ароматный до головокружения... Мы с бабушкой процеживали его через рогожку или сито, отжимали мезгу руками, разливали в бутылки.

Внимание! Ни в коем случае нельзя использовать для кёжа растущие на дачах лимонную и перечную мяты — испортите напиток! Кладите в него только душицу!

Душица — это душа смородинового кёжа. В старых заброшенных огородах на Русском Севере «отдыхающая» душица часто буйно растёт между кустами чёрной смородины сама по себе, как сорняк. Два этих растения словно бы созданы друг для друга. Специально ли наши предки поморы подсеивали душицу к смородине, или это соседство возникло невзначай?

Помните, как ароматно и сильно пахнут сломанные ветки чёрной смородины и её листья? Не случайно название смородины происходит от древнего восточно-славянского корня «смрд», что означает резкий, необычайно сильный запах, а название душица — от другого древнего славянского корня, но тоже означающего сильный аромат, дух.

Автор не известен
«Поморская почта Беломор»
<https://vk.com/id385735958>



Эксперименты с хлебом



Органика — любимейшее «блюдо» растений. А хлеб — та же органика. Николай Курдюмов в своих книгах очень доходчиво разъясняет закон плодородия: «Возвращай почве больше органики, чем она дала, и тогда она отдаст тебе ещё больше».

Рассуждая о полезности хлеба в качестве подкормки, почему-то в первую очередь вспоминают о дрожжах, живых организмах, способных вырабатывать углекислый газ. Ну да, дрожжи — непреходящий атрибут хлебопечения. Только мёртвые дрожжи уже ничего не вырабатывают, а в хлебе они именно такие. При температуре +75°C даже споры их погибают. А вот в качестве питания для сапрофитных микробов, которые и делают отмершую органику доступной для потребления растениями, хлеб ничем не хуже сухой травы, со всеми своими белками-жирами-углеводами, витаминами, микро- и макроэлементами. За зиму можно накопить приличное количество сухого хлеба.

Галина Донова (г. Назарово, Красноярский край) в 2013 году провела предварительный опыт. При посадке рассады огурцов, кабачков, томатов, капусты, лука, усов земляники, долек чеснока, клубней картофеля она добавляла в лунки размоченный хлеб, который накопился за зимний период, или использовала его для подкормки во время вегетации. Однако не всем культурам понравилась хлебная добавка: на капусте были отмечены выпадки, чего не наблюдалось при обычной посадке. Томаты ударились в рост, «зажирировали», пришлось применить специальные приёмы, чтобы заставить их приступить к плодоношению. Лук на репку, посаженный рассадой, снизил урожайность вдвое, яровой чеснок — в полтора раза, лук порей как будто не заметил подкормки. Хорошо отреагировали на новую подкормку огурцы и кабачки, а также картофель и земляника. Например, в опыте с хлебом урожай картофеля сорта Агрия был в два раза выше, чем на контроле. Получилось ли это случайно и только ли на этом сорте, или это закономерность, присущая другим сортам и условиям, нужно было проверить,

и Галина повторила опыт в 2014 году. Вариантов было несколько. Рассмотрим их по порядку.

Первый опыт. Реакция сортов

При посадке трёх сортов (среднепоздняя Агрия) в половину гнёзд в лунку вместе с клубнем была положена горсть размоченного хлеба. Каковы же результаты? В первую очередь нас интересует Агрия. Повторит ли она свою реакцию на хлебную подкормку? Да, повторила! И на этот раз добавка хлеба удвоила урожай — 12 кг против 5,4 кг (расчёт на 10 гнёзд). Гала дала прибавку 32%, а Зекура — 22%. В целом можно говорить о том, что все испытанные сорта в разной степени, но положительно отреагировали на подкормку хлебом. Достоверность прибавки подтвердил и математический анализ.

Второй опыт. Увлажнение хлеба

Возникает вопрос: обязательно ли размачивать хлеб для подкормки? Может, достаточно закопать в землю сухарик, а уж дожди потом сделают своё дело? Да и земля редко бывает сухой во время посадки. Галина попробовала и этот вариант. При посадке Агрии треть гнёзд оставила без хлебной добавки, другую треть посадила с размоченным хлебом, а в оставшиеся гнёзда положила сухие корочки. Лето не было особо засушливым, осадков (особенно во второй половине лета) хватало, и можно было ожидать примерно равных прибавок. Но в действительности вариант с сухарями показал несущественную прибавку — всего 10%, в то время как размоченный хлеб удвоил урожай.

Третий опыт. Испытание на бедных почвах

А что, если посадить картошку вместо земли в голый песок и окутать её не перепревшими опилками? Сможет ли хлебная добавка хотя бы частично компенсировать недостаток питания? Ведь обычно внесение опилок вызывает в пер-

вый год депрессию урожая, а песок — не самая питательная среда для растений. Для опыта был взят сорт Зекура. Выбор был случайным, тогда мы ещё не знали, что именно Зекура менее других сортов воспользуется хлебной подкормкой. Тем не менее опыт нельзя назвать бесполезным. Результаты даже несколько удивили. Если на обычной земле было собрано 10 кг картофеля, то с такого же количества гнёзд на песке с опилками — 8,6 кг. Не так уж и мало! Видимо, корни, не находя питания поблизости, потянулись дальше, в глубину, в землю.

Что дал хлеб: прибавка от него на земле — 22% к контролю (без хлеба), на песке — 17%. Разница между вариантами в 5% слишком мала, да и о самой прибавке говорить рано, так как математический анализ показал, что различия в урожае недостоверны. Может, земли на клубни больше налипло, или при сборе просмотрели и пропустили пару клубней, а может, сыграли свою роль почвенная разность и микрорельеф — кому-то больше, кому-то меньше питания и воды досталось.

В то же время (летом 2014 года) вблизи г. Красноярска на участке с обеднёнными тяжелосуглинистыми почвами экспериментировал с хлебом Александр Фёдорович Линёв. Уровень урожайности картофеля у него, по сравнению с участком Галины, на порядок ниже. Это как раз тот вариант, который пыталась создать Галина, сажая картошку в песок. В красно-

ярском опыте использовали два сорта: среднепозднюю Адретту и среднеспелую Панду. Хлеб не размачивали. Вопреки ожиданию, на обоих сортах прибавка от хлебной подкормки не получена, более того, отмечено снижение урожайности. Причём различия между опытным и контрольным вариантами достоверны при высоком уровне точности опыта.

Но почему на богатых почвах Галины все сорта дали прибавку, а на бедных она либо не существенна, либо подкормка вообще не срабатывает? До какой степени должно снизиться плодородие, чтобы получить прибавку от органической подкормки? А может, в бедных почвах просто некому разлагать органику, не хватает микроорганизмов?

Вероятно, ответ в какой-то степени подскажет другой опыт, проведённый Линёвым с сортом Адретта. Желая улучшить плодородие и избавиться от сорняков, два года назад Александр Фёдорович одну часть участка оставил под чистым паром (ничего не сажал, а только подрезал вырастающие сорняки), а на другой части посеял рожь. Во время парования земля отдыхала и накапливала влагу, питательные элементы, наращивала почвенную микрофлору. На участке с рожью происходило очищение от сорняков и вредителей, рожь не зря считается великолепным санитаром почвы. В то же время земля теряла запасы питания и влаги, которые рожь интенсивно использовала для сво-

его роста и развития. На следующий год на обоих участках была посажена картошка.

Урожайность картофеля на паровом участке, как и ожидалось, была выше, чем после ржи, причём разница составила 40%. Дала ли что-нибудь хлебная подкормка? На паровом предшественнике вариант с хлебом показал урожай на 14% ниже контрольного. Добавление же хлеба на участке, где предшественником картофеля была рожь, дало прибавку в 23%.

В чём дело? Почему при общем низком содержании азота в почве (это показал агрохимический анализ) на более плодородном паровом участке эффекта от подкормки нет, в то время как на очень бедных (после ржи), впрочем, так же, как и на богатых почвах (у Галины), прибавка отмечается? Или все эти снижения и увеличения совсем не существенны и никакой тенденции не существует?

Таким образом, вопросов только прибавилось, и, чтобы разобраться в их существе, нужно повторять опыт более широко.

Всевозможные органические подкормки применяются испокон века, однако, как показали описанные выше эксперименты, они могут быть не всегда эффективны. Наши опыты проводились с хлебом. Где гарантия, что другие органические подкормки подобного типа столь же неоднозначны? Нюансы антагонистических взаимоотношений между растениями и почвенными микробами, зависимость их от погодных условий и почвенного плодородия ещё предстоит выяснить. Здесь пригодился бы и микроскоп, и агрохимический анализ почвы, и простое умение наблюдать и анализировать. В этом практическое значение наших опытов, пусть и проведённых на небольших дачных участках.

<https://www.liveinternet.ru>

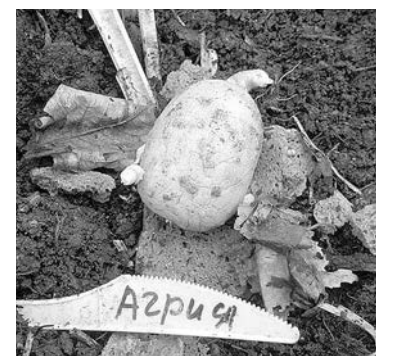

Секрет картофельного изобилия

Весной мы посадили свою картошку, как положено, заранее проращивали, но чуть-чуть осталось лишней. Я её в сторонку убрала и забыла про неё, а когда нашла, решила отдать соседке — может, скотину покормит. Она же посадила картошку у себя. И вот по осени приходит и говорит:

— Картошку выкопала размером с ладонь, никогда такой не

было! Что за сорт у тебя такой?

Я ей отвечаю:

— Сорт обычный, я всегда такую выкапываю. У меня под картошку меньше двух соток, а урожай — около 100 вёдер!

Соседка не унимается:

— У тебя сорт очень хороший. У меня своя картошка мелкая выросла, а твоя — крупная.

А секрет в том, что я выращиваю картофель по природной

агротехнике, значит, у меня посадочный материал здоровый, сильный. Известно, что картошка со временем стареет, вырождается. А моя, получается, силу сохраняет. Раз даже из той мелочки, что у меня осталась, соседка, посадив с опозданием, получила большой урожай.

Расскажу, что мы делаем.

После того, как убрали картошку, сразу сею рожь. Когда она

подрастёт, уходит в зиму под снег.

Весной рожь подрубаем мотыгой и проливаем «Сиянием», чтобы она быстрее перегнивала.

Через две недели сажаем картошку, не копая землю, добавив в лунку компост.

Летом укладываем траву на грядки, а лишнюю — на тропинки между рядами. Грядки поливаем «Сиянием».

Когда убрали урожай, заметили: на тех грядках, где в междурядьях лежала трава, картошка оказалась больше и была крупнее. Влага под травой лучше сохраня-

ется, и картошка получает больше питания.

А самое интересное — жука почти не было. Трава своим запахом перебивает запах картофеля. Картофельные кусты вырастают крепкие, сильные (жуку такие листья не по зубам).

И фитофторы не бывает. А соседки из-за неё раньше времени картошку выкапывают.

Дачники Анна Степановна и Семён Петрович

www.sianiensk.ru



Узкие грядки

Многие знают о стационарных узких грядках, но не каждый может себе позволить купить доски для обдюривания грядок.

Есть очень простой способ сделать узкие грядки.

В нашем регионе, а мы живём и огородничаем в Казахстане, постоянные ветра и мало дождей, приподнятые грядки-короба делать можно, но если приподнять, то только на 5 см или максимум на 10 см. А ещё лучше сажать вровень с уровнем почвы, так как меньше испарение влаги и нет перегрева почвы.

В идеале для себя выбрал размер грядки шириной 60–80 см, а длиной 5–6 м. И таких грядок у меня получилось около 30 шт. Ежегодно могу себе позволить делать севооборот культур, в результате стало меньше вредителей и болезней. На узкие грядки легко установить дуги и накрыть растения от неблагоприятных условий: при похолодании — укрывным материалом, а при сильной жаре легко накидываю притеняющую сетку.

Тропинки начинал делать шириной около 30 см (изначально



но перевешивали стереотипы об экономии площади участка), но сейчас понял, что всё-таки идеальная тропинка — это минимум 50 см, а лучше 60 см, так как легко передвигаться по тропинкам даже с двумя загруженными ведрами. Далее приобрёл садовую тележку, так теперь вообще никаких нагрузок: загрузил в тележку всё необходимое, да и покотил к нужной грядке. Красота! Один из плюсов узких грядок — растения об-

дуваются ветром со всех сторон, что помогает избежать массового их поражения грибковыми заболеваниями, например фитофторой.

Перестал сажать растения сплошным. Теперь чередую: грядка томатов — грядка капусты, грядка зелени — и снова томаты... Даже кустарники теперь сажаю поперёк участка. Малина способствует ветрозащите для других растений, а не как раньше растёт в конце участка — собрал урожай и иной раз про неё забываешь, изредка только поливаешь. А теперь к малине, потому что она растёт посередине участка, совсем другое отношение: и подкормки, и своевременные поливы, как и для других растений в грядках. Это касается и других кустарников, таких как смородина и жимолость, теперь их не сажаю вдоль забора, а как и основные посадки томатов, перцев, баклажанов, всё в грядки и поперёк участка. С не-

ние влаги колоссальное. Приведу пример. Ведь валик — это тот же треугольник, и если его развернуть, то площадь испарения, оказывается, почти в два раза превышает площадь ровной поверхности.

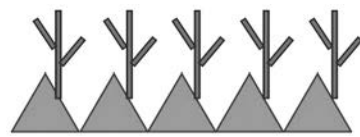

Я и многие приверженцы природного земледелия сажают и выращивают растения на плоской поверхности.

И когда говорю, что могу себе позволить поливать растения один раз в две недели, в отличие от некоторых садоводов, которые поливают два раза в неделю, то сильно удивляются. Так я ещё и мульчирую землю вдобавок. И даже в экстремальное лето, которое было у нас в прошлом сезоне, растения не испытывали дефицита во влаге.

Теперь о грядках. Легко и просто узкую грядку можно сде-

тельно грунт? Всё просто: когда готовим тёплую грядку, всегда бывает излишек грунта (потому что весь грунт не возвращается обратно в грядку), вот этот грунт можно и использовать для насыпки тропинок. Легко и просто!

Со временем тропинку можно засеять газоном или клевером, накрыть геотекстилем или просто замульчировать, как и грядки!

С такими грядками гораздо легче управлять, в отличие от сплошных посадок. К примеру, приехал на участок, запланировал что-то посадить, или замульчировать, или полить, то действия «не размазываются» на нескольких сотках, а проводятся точно, что называется, от А до Я.

Ещё легко полить грядку водой из лейки, если растения нуждаются в экстренном поливе. Всего несколько леек — и не нужно ждать общего полива (который бывает в некоторых садовых коллективах по графику). С огромными грядками такое не пройдёт.

Как видите, у узких грядок одни преимущества, было бы жела-

Испарение влаги

✓ При посадке на холмы и валики площадь испарения влаги **МАКСИМАЛЬНАЯ!**

✓ Если развернуть, то площадь увеличивается в два и больше раз!

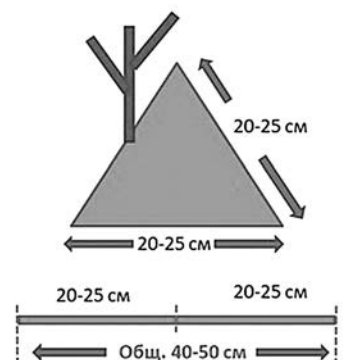

лать без досок! Такие грядки я делал в самом начале моего пути в природном земледелии.

Разметил грядку шириной 60–80 см. И там, где запланировал тропинку, просто натянул грунт плоскорезом Фокина. То есть тропинка получилась выше уровня земли на 5–10 см. Этого достаточно, чтобы вода при поливе «заливом» не утекала за пределы грядки. Ещё вариант — тропинку отсыпать грунтом. А где взять дополни-

ние — и всё получится.

Превращайте свой участок в уютный уголок с цветниками и узкими стационарными грядками и не тратьте время на огромные огородные грядки!

Александр ГАРАЩЕНКО,
консультант Центра природного земледелия «Сияние»
г. Актобе, Казахстан
<https://sianie1.ru>

Стационарные грядки

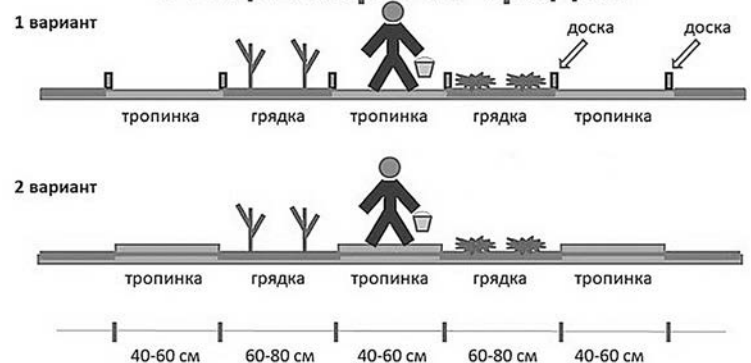

Урожайные помидоры

Добиться высокого урожая помидоров можно и без применения трудоёмких интенсивных методов выращивания. Необходимо выбрать проверенные в вашем регионе сорта и соблюдать несколько простых правил, которые помогут собрать большой урожай помидоров. Мои секреты таковы.

ДЛЯ ТЕПЛИЦЫ

- Люблю высокорослые сорта помидоров.
- Сажаю по два растения, выравнивая верхушки, соединив стебли вместе. Они друг друга поддерживают.

- Сажаю в траншейки, чтобы при поливе вода ушла на глубину 30–35 см, тогда корневая система формируется на такой глубине и не страдает от весенних похолоданий и летней жары. Ведь болезни томатов в основном провоцируются резкими перепадами температуры.
- Два первых пасынка оставляю, даю отрасти и потом их припиливаю к земле для усиления корневой системы. Верхушки этих пасынков подвязываю с основными двумя стеблями к опоре. Тем самым веду куст в шесть стволов.

Все остальные пасынки удаляю. Благодаря этому на одном

стволе созревает 9–10 рядов кистей с томатами.

- Конечно, обязательно надо помнить об обновлении почвы.

Весной, после подсыхания земли от снеговой воды, мы сеём сидераты (в основном овёс), поливаем, если весна бывает без дождей. За три недели овёс вырастет на 10–15 см, и мы его возделываем в почву.

Теперь можно сажать рассаду помидоров.

Осенью, после уборки грядок, также сеём овёс.

- При посадке в каждую лунку кладу заготовленные за зиму банановые и апельсиновые корки, луковую и чесночную шелуху, горсть перепревших опилок, яичную скорлупу.

В ОТКРЫТОМ ГРУНТЕ

- Осени готовлю тёплую грядку, проливаю хорошенько водой. Весной, когда снег начнёт сходить, устанавливаю на грядку парник. Под солнцем снег быстро тает.

Спрятанный в тёплой грядке полезный «хлам» — ботва, арбузные корки, ветки и другая органика — перегнивает, выделяя тепло.

- Как позволит погода, проливаю бороздки в парнике кипятком и в тёплую землю сею семена.

Укрываю грядку плёнкой, закрываю парник. И сам парник тоже укрываю сверху плёнкой. Низ парника прикапываю землёй (сохранение солнечного тепла).

Даже если выпадет снег и будет мороз, — не страшно, растюшки там не замёрзнут.

- Рассаду высаживаю под бутылки. Если днём тепло и солнечно, крышки бутылок открываю, а на ночь закрываю. После угрозы заморозков бутылки убираю.

- Помнить надо и про питание почвы. Кормлю помидоры настоем крапивы, хлеба, вытяжкой из золы, настоем перепелиного или куриного помёта.

- Как только рассада укоренится, начнёт кучерявиться, провожу первое опрыскивание розовым раствором марганцовки. Через 10 дней — второе опрыскивание раствором борной кислоты (20 г на 10 л воды). Ещё через 10 дней — третье опрыскивание раствором йода (10–15 капель йода на 10 л воды).

Как я использую солому на участке

Для многих садоводство — дело непростое, постоянная битва со стихией: от слишком большого количества солнечных лучей до его недостатка, от постоянного полива до бесконечной прополки, а ещё нехватка свободного времени и сил. Масса хлопот ждёт на участке, а времени катастрофически не хватает. Что же делать?

Благодаря методам органического земледелия можно без особого труда научиться получать большие и здоровые урожаи.

Всё новое — хорошо забытое старое. Естественный выбор для сада — солома.

Солома — это нижняя половина стебля сена, в ней мало или совсем нет семян, это чистый углерод и нет белка. Стебли соломы полые, не уплотняются, они медленно разлагаются и не связывают азот или другие питательные вещества в почве, что делает из соломы идеальную мульчу. Для любопытных: состав соломы — клетчатка 33–42% + БЭВ (безазотистые экстрактивные вещества: гемицеллюлоза, лигнин, сахара, крахмал) 36,9–38% + протеины 3–7% + жиры 1,3–2,3% + зола 4–6%.

Мульча из соломы для многих садоводов — это новая практика. «Соломенный огород» — полностью натуральная биоразлагаемая садовая мульча, которая уменьшает полив, прополку, делает растения более здоровыми, экономит время и деньги.

Тюки соломы — недорогие помощники в саду. Многие фермеры продают солому. Только следует убедиться, что продают именно солому, а не сено.

Зачем нужна солома

- Обогащает почву полезными микроэлементами, аминокислотами, витаминами.

- При разложении образуется гумус.

- Облегчает рост культур из-за улучшенной, рыхлой структуры почвы.

- Защищает от эрозии; одноразовое внесение соломы осенью улучшает воздухообмен и водопроницаемость почвы.

- Обогащает грунт углеродом, активизируя фотосинтез растений.

- В виде мульчи заглушает рост сорных растений, защищает от выгорания огородные культуры.

Мульча из соломы улучшает структуру почвы благодаря действиям червей, которые рылят почву, и содержащемуся в стеблях лигнину, ведь он перегнивает заметно медленней целлюлозы, а значит, фрагменты соломы сохраняют свою пористую структуру. Это повышает способность почвы впитывать и пропускать воду, тем самым улучшая снабжение корней растений водными растворами питательных веществ.

Внимание! Мульчирование — полезное мероприятие, особенно для ягодных культур, но защита и питание — это разные вещи. Мульчировать и подкармливать нужно разными способами.

СОЛОМА КАК МУЛЬЧА

- сокращает полив до 50% (сохраняет баланс влажности);

- сохраняет почву прохладной и влажной. Толстый слой соломы удерживает влагу в почве, замедляя испарение. Поливать сад

будет нормой раз в неделю, особенно это актуально для дачников, приезжающих на дачу на выходные;

- предотвращает прорастание сорной травы;

- защищает растения от дождевых брызг грязи.

Мульчирование грунта соломой на питании растений никак не сказывается, вернее, это происходит очень медленно: пока солома перепреет и сравняется с грунтом, только потом микроорганизмы постепенно начнут перерабатывать её. Может пройти 2–3 года, прежде чем культурные растения получат питательные вещества из мульчи.

Многие при этом допускают ошибку, распределяя мульчу в непосредственной близости от стебля. Правильно же солому равномерно распределять по всей грядке, немного отступая от стебля. Слой материала должен быть не меньше 5–10 см. Полив осуществляется по всей площади грядки. Если долгое время нет дождей,



полейте и мульчу. Она создаст оптимальный микроклимат, будет разлагаться, насыщая почву полезными веществами.

На своём огороде я мульчирую соломой

• томаты и перец;

при этом отпадает необходимость рыхания почвы, окучивания кустов, прополки; упрощается полив, так как струя воды не размывает грунт, а с поверхности грядки не испаряется влага; раньше начинается созревание плодов; почва защищена от переохлаждения; кальций легко переносится из почвы в помидоры.

Соломенная мульча у основания томатов и перцев также предотвращает передачу почвенных болезней, таких как фитофтороз, на листья растений. Вода не попадает из почвы на листья, потому что солома впитывает её (без мульчирования при обильном поливе томатов в парниковых условиях создаётся повышенная влажность, что очень вредно). Также солома препятствует развитию бактериальных заболеваний — антракноза, ранней гнили, пятнистости листьев и др.



дуть и поливать так часто не придётся.

Укрывать соломой желательнее не только грядки, но и между-рядья, а также дорожки, чтобы исключить возможность разрастания сорняков.

Мульча обеспечивает «чистое одеяло», на котором бахчевые будут расти безупречно.

• клубнику;

Английское название клубники «strawberry» дословно переводится как «соломенная ягода», и это не случайно. Именно в слое соломы клубника чувствует себя особенно комфортно.

Соломенная мульча предотвращает загнивание нижних плодов, соприкасающихся с мульчей, а не с землёй; сохраняет плоды чистыми, защищая их от дождевых брызг, оберегает кусты от нашествия вредителей, обитающих в почве.

При мульчировании клубничных грядок соломой следует помнить, что слой сухой соломы должен быть несколько больше, чем другой мульчи. Это объясняется тем, что такая «воздушная» мульча со временем оседает, поэтому желательнее сразу положить 10–15 см соломы.

• капусту кольраби.

Более пяти лет выращиваю кольраби на «соломенной грядке».

Первый слой мульчи на грядке — подсушенная скошенная трава, затем слой рубленой соломы.

Как приготовить рубленую солому

Последователи органического земледелия режут солому ножами, что очень трудоёмко.

Я же измельчаю солому с помощью обычной газонокосилки — это просто и, по крайней мере, более эффективно и чище, чем с помощью измельчителя сучков.

Медленно катаю газонокосилку по соломе, иногда приходится поднимать задние колёса, чтобы опуститься на солому и начать движение. Высыпаю «свежесмолотую» солому из сборного мешка!

Закапывание соломы

По мере эксплуатации почвы уменьшается содержание гумуса — органического вещества, которое питает растения. Солома, разлагаясь в земле, превращается в гумус, наполняя почву полезными веществами и улучшая её свойства. Самый простой вариант — закапывать солому в грунт ранней осенью.

Почему лучше закапывать со-

лому в почву? Потому что при мульчировании не происходит активного разложения соломенных отходов, так как бактерии находятся в почве, а растительные остатки — на поверхности.

Внимание: чтобы солома работала в качестве удобрения, вкапываем её на глубину 15 см.

Следует соблюдать следующие правила:

- солому надо предварительно измельчить на стебли размером 9–15 см, а не просто заделывать в грунт. Процесс разложения крупных частиц будет длиться около двух лет;

- после заделки правильно измельчённой соломы необходимо пролить почву. Почвенные микроорганизмы активно работают во влажной среде. Если стерни заделывать в сухой грунт, но не полить землю, разложение будет происходить крайне медленно и неэффективно;

- необходимо добавить в грунт азотное удобрение, а лучше препараты «Байкал», «Сияние», «Восток» или «ЭМ-био», так как они способствуют быстрому разложению органики.

Искусство садовода

Яндекс дзен

<https://zen.yandex.ru>



Муравьи — недооценённые помощники в здоровом земледелии

Очень часто нам задают вопрос: «Что делать с муравьями?» Ответ простой — благодарить, что они есть на вашем участке! За что? Об этом вы узнаете из этой статьи.

Уникальная роль муравьёв

Мы с детства знакомы с муравьями, однако не всегда знаем, как щедро Создатель наделил этих «малышей» важными для природы функциями. Вот те, что изучены человеком на данный момент, и, конечно, о чём-то пока даже не подозреваем. Итак, муравьи:

- улучшают механический и химический состав почв;
- улучшают аэрацию и влагонакопительные свойства почв, защищая таким образом растения от подгнивания корней или от пересыхания. Муравейники образуют сеть каналов порой до 1,5 м в глубину. В жаркую погоду в пористой почве происходит эффект «сухого полива», когда влага из воздуха конденсируется на стенах каналов. Именно поэтому в саду, в местах, где есть муравейники, зачастую растения не так страда-

ют от засухи. Также по сети капилляров поднимается влага из низких слоёв грунта. Дождевые черви, как правило, живут и обрабатывают землю на глубине до 40–50 см, муравьи — намного глубже. Особенно важна их ценность на тяжёлых, плотных почвах;

- являясь главными санитарями, перерабатывают огромное количество тел мёртвых насекомых, мышей и даже птиц. Порой они просто накрывают их сверху землёй и уже там делают своё дело — получается очень культурно;

- в роли хищников переоценить вклад и помощь муравьёв невозможно. За год один муравейник съедает миллионы насекомых из разряда «вредителей»;

- особая функция муравьёв — сдерживание патогенного и вредного бактериального фона в почве и, соответственно, в жизни растений. Удивительно, но у муравьёв есть свои «грибные сады», в которых они выращивают особые виды грибов-сапрофитов. Отправляясь в брачное путешествие, самка берёт с собой мицелий для нового муравейника. Эта грибница, находясь в почве и соприкасаясь с корнями растений, сдерживает развитие паразитических грибов и грибных болезней

у растений. А ещё муравьи выделяют знаменитую «муравьиную кислоту», которая также подавляет патогенные организмы в муравейнике и в почве вокруг.

А как иначе смогли бы выжить эти труженики в условиях густонаселённых «мегаполисов» с повышенной влажностью, температурой и наличием мёртвого «корма» внутри муравейника? Уберём муравейники с наших участков, и растения накроет волна болезней — грибных, бактериальных. Не зря ведь даже птицы и животные принимают так называемый «муравьиный душ», помогающий им справиться с инфекциями и паразитами;

- муравейники, их не особо активные области, являются местом зимовки множества насекомых, в том числе энтомофагов — насекомых, которые регулируют численность вредителей.

Почему же мы так боимся муравьёв?

Прежде всего есть заблуждение, что муравьи повреждают корни растений. Это не так. Наоборот, растения, растущие рядом с муравейниками, получают луч-

шие условия для жизни, за редкими исключениями. Например, наш опыт показывает, что батат, выращенный в гряде, где есть муравейники, меньше повреждается проволочником.

Второй момент — участие муравьёв в расселении тли. Да, муравьи занимаются «животноводством», но, как правило, они действуют очень деликатно, локализуя тлю в определённых местах. И в наших силах эти места подчищать! Это могут быть культурные, продуктивные растения, наши яблони, например, в том случае, если больше нигде. Или же это будут травы, которые возьмут удар на себя и даже не заметят его! Это такие растения, как пижма, шалфей, лебеда, крапива, осот и другие. Все эти растения в приоритете у тли, а значит, они не станут лезть на яблони или, по крайней мере, не нанесут заметного ущерба.

Кстати, тля наносит больше ущерба «раздутым» азотными удобрениями растениям. Не будем забывать о том, что тля, кроме того, что «досаждают» садоводам, является питательной базой для огромного количества насекомых, таких как божьи коровки, златоглазки, журчалки и многих других.

Это питание, данное им природой и необходимое для выживания.

На нашем участке с каждым годом лавинообразно увеличивается количество этих насекомых, и вопросы с тлёй решаются быстро и эффективно, а значит, и к муравьям у нас претензий нет. Справедливости ради стоит упомянуть галловую тлю, как на смородине, к распространению которой муравьи не причастны, она в плане перемещений самодостаточна.

В природе есть место для каждого!

Надеемся, благодаря этой небольшой статье, мы хоть немного сумели реабилитировать для вас значимость муравьиного сообщества в жизни природы и человека.

Если же муравьи всё-таки мешают вам на отдельных грядках с огородными культурами, вопрос этот решается ранним мульчированием. Под мульчей почва не так прогревается, и это муравьям не нравится. Главное — выделить им поле деятельности и место жизни, куда бы они могли переселиться, чтобы совершать своё полезное служение в вашем саду-огороде и вносить свой не такой уж маленький вклад в здоровье земли и растений!

**Ваша огородная доброжелательница
Алёна ЛУЛАМЕЙ
и группа «Все Бататы»**

<https://vk.com/@vsebataty-muravine-doocoenennye-pomoschniki-v-zdorovom-zemledelii>

Клумба из пня

Разбить клумбу в старом пне можно всего за пять шагов. Всё, что понадобится, — это набор инструментов, немного грунта и семян цветов, которые хотите высадить.

После вырубки старых деревьев в саду остаются пни. В большинстве случаев владельцы участков выкорчёвывают их или пытаются иным образом «встроить» в дизайн сада и использовать в качестве предметов мебели, подставок для цветов, элементов декора и т. д. Но можно сделать из них и кое-что оригинальное, например, устроить цветочную клумбу прямо в сердцевине пня.

1. Осматриваем пень

В первую очередь следует выяснить, в каком состоянии находится потенциальная «клумба». Если спилили дерево, потому что оно начало гнить из-за засилья вредителей, подарить ему вторую жизнь будет непросто. Часть короедов и других жуков могла поселиться у основания, такой пень долго не протянет и станет источником проблем для всего сада. Если же дерево было здоровым и спилить его понадобилось по другой причине, значит, пенёк вполне может стать основой для цветочной клумбы.

2. Определяем размеры будущей клумбы

Самый простой и распространённый способ — отступить от края пня 5–7 см и нарисовать ровную окружность. Это и будут

границы импровизированного «горшка».

3. Делаем углубление

Проделать лунку нужного размера и глубины можно несколькими способами:

- если есть бензо- или электропила, сделать пропилы, а затем при помощи стамески вырубить куски древесины;
- можно развести костёр и выжечь небольшую лунку;
- использовать мотыгу, прорубив острым концом лунку по центру, а затем углубив и расширив её широким концом.

Глубина лунки должна составлять около 10–20 см в зависимости от диаметра пня и количества растений, которые вы планируете туда высаживать.

4. Подготавливаем дренаж

Чтобы в пне не застаивалась вода и растения не гнили, необходимо сделать дренажную систему. Нужно взять сверло диаметром 1,5 см и проделать несколько отверстий под углом 45°, направленных к земле. На дно «клумбы» засыпать дренаж из щебня и мелких камней.

5. Заполняем пень землёй и высаживаем растения

Поверх дренажного слоя насыпаем плодородный грунт (или смесь из одной части компоста и

двух частей почвы) и высаживаем цветы.

Ухаживайте за ними, как за обычными растениями, и восхищайтесь тем, в каких необычных условиях они растут.

Что нужно помнить при создании клумбы из пня

При формировании натуральной клумбы можно экспериментировать и совершенствовать стандартные методы её создания:

- если будете извлекать сердцевину из центра пня при помощи ручного инструмента, просверлите отверстия по периметру лунки и в центре, это упростит работу по выдалбливанию сердцевины;
- если планируете выжигать центр пня, воспользуйтесь керосином, он пропитает древесину, и она будет лучше гореть;
- высаживать в пень можно практически любые цветы, но лучше других будут смотреться бархатцы, незабудки, примулы, анютины глазки, нарциссы, петунии, портулак, тюльпаны, герань и бегонии;
- дополнительно укрепить пень можно установкой в выемку ствола пластиковых горшков, а затем насыпать в них грунт и высаживать растения.

Не спешите выкорчёвывать старый пень, возможно, он ещё сможет стать отличной клумбой в экостиле! Такое оригинальное решение привлечёт к вашему участку внимание соседей и гостей и оставит у них незабываемые впечатления.

www.ogorod.ru

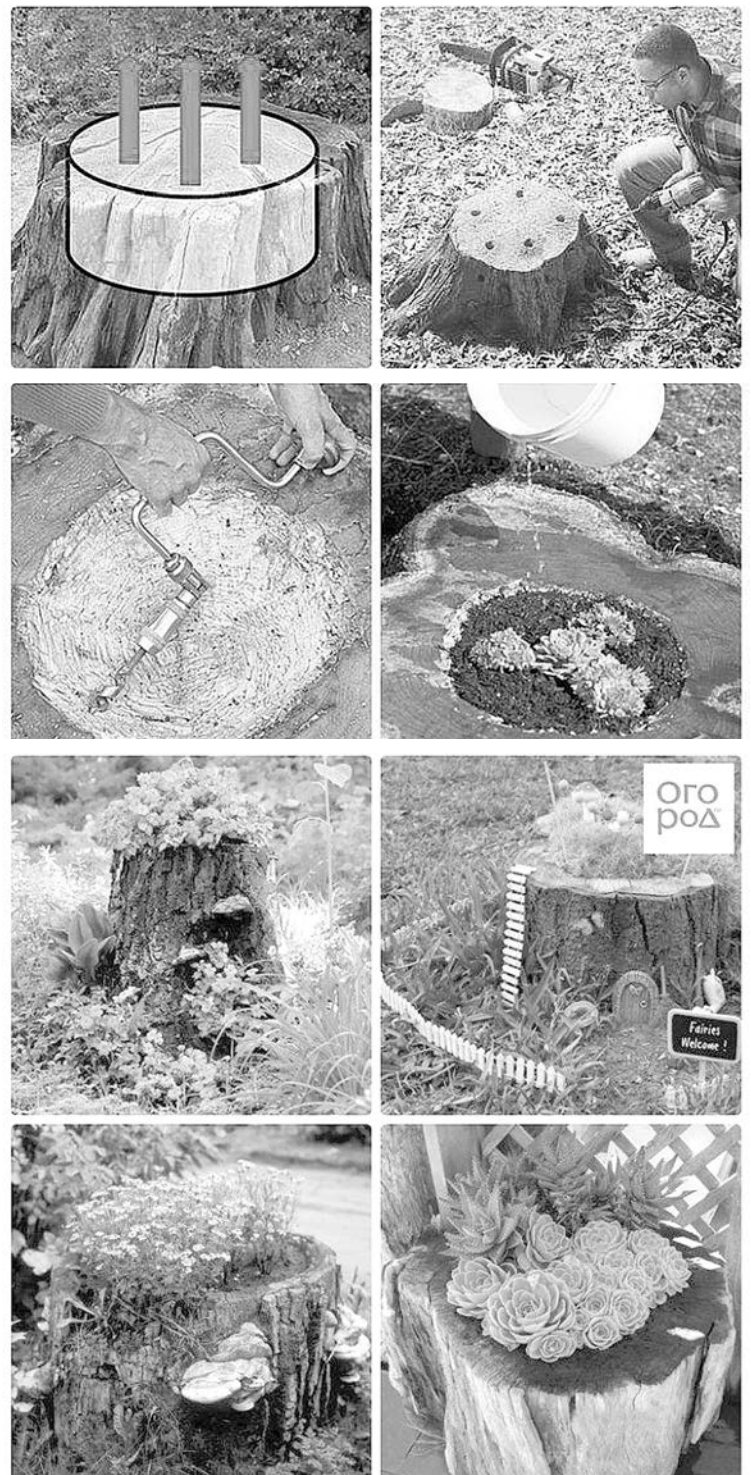

Сказка о Яросвете Радуньевиче

Из первых людей, богатырей Перушей

Эта сказка является нашим наследием. Автора у неё нет. Эта и две другие сказки находились в спецфонде в одной из библиотек. После ознакомления с ними сказки срочно «уехали на реставрацию». Успели сделать лишь несколько фотографий. Человек в формуляре поставил первую запись, до этого их никто не брал. Больше ничего получить не удалось, можно сказать, их спрятали.

Ну а что в них сокрыто, разумеет каждому из нас самостоятельно придётся.

В ту давнюю пору перед древними часами, о которых уже при наших пращурах и вспоминать забыли, жили в своём красном тереме лучшие и могучие Радун Светозарович и жена его Светёлка Венетьевна.

Тогда люди по земле только ещё начинали расходиться и хорошо помнили о своих родичах: трёх Солнышках-братьях, сестрице их Воде-Огневице да слуге её Ветре-Будиньевиче. Эта сказка о них да тех временах древних. Нам в напоминание, детям в назидание, отцам в понимание.

Терем Радун и Светёлки не простой был. Сегодня такие уж и забыли, как строить, не умеют. Да ничего, скоро уже многое вспомнится... Так вот, сам он стоял не на земле, не на воздухе, не на воде, не на дереве, а рос прямо из куста огненного — Сморотича. Да таким крепким и нарядным был, что вокруг него звёзды самые яркие от стыда гасли, а самый светлый день глубокой ночью казался. Достаток в нём всегда был, жита хранилось без меры, а скотины столько, что весь мир накормить можно, но убывка и не замечать.

Хозяйка-краса на голове рога золотые носила, яхонтами, лалами да бирюзой так изукрашенными, что от их сияния по небушку всполохи разлетались. Платья свои она сама вышивала. Нитки для них у старшего Солнышка брала, из лучиков его сучила. А узорочье женское по ткани ей подружка Вода-Огневица расплещивала. От того платья её жаром пыхали, да таким, что, раз взглянув на них, юноши на бегу каменели, а мужи холодным потом покрывались.

Хозяин-дед статью так велик, что если руки подымал, а ноги выпрямлял по утрам, спросонья потягиваясь, то по щиколотку в землю у среднего Солнышка проваливался, а ладонями в землю старшего Солнышка упирался.

Младшее же от колен до груди его кувиркалось, ибо молодости всегда свойственно скакать да озорничать. Ну и уж как разойдётся, распляшется, то и воле в салочки со старшими братьями заводиться начинало. Оттого кровушка в сосудах Радун могучего великана, и глаза синевой глубокой всю Вселенную омывали.

Так жили в охоте и довольствии Светёлка с Мужем своим, в соседстве с братьями Солнышками и сестрой их Водой-Огневицей. С тех пор уж многожды раз по мугу воды утекло, хоть для неё-то самой и «едва только что» не минуло. Не нам, нынешним-то, рассчитывать да размывлять.

Как-то вконец домой Светозарович, увидел свою Венетьевну тоскливою, в сумраке сидящую, с косами распущенными. Ни разу не видел её такою. Взволовался, рассердился.

пах вдохнёшь, так и вовсе все жилочки полопаются. Корни его такие огромные, что если б тогда серёточку их искать начали, то и досель бы не справились.

Вышла на крыльцо Светёлка Венетьевна, рога пуще прежнего камнями сверкают, в очах искорки в огоньки собираются. Подала она мужу свёрток аленький, Водю-Огневицей из надежд

Не успела она оглянуться да потешиться с малым дитячком, а развился младенец в добра молодца. На руках да ногах узлымышцы корнями извивались, кудри мёдом на плечи расплывались. И невиданное ни до, ни после чудо диковинное — борода до колен вьётся лавой белою.

Да ничем волосков её ни коснуться, ни расчесать, всё так и



— Что же ты, краса моя ненаглядная, меня песнями да шутками не встречаешь, пирогами да киселями не угощаешь? Что глазки свои бирюзовые за волосами пуховыми упрятала, губки сочные да зубки жемчужные за ладошками за нежными укрываешь? Неужели чем тебя я обидел вдруг или ненароком подарками не угодил? Отвечала ему жена его грустная:

— Что ты, свет мой тёплый да ласковый! Подарки все твои — что летний дождичек, а обиды от тебя я не видывала. Только стонет грудь моя, словно в ней изнутри наружу что-то рвётся-просится, ручки-ноженьки мелкой дрожью разрывают. Живём мы с тобой мирно да счастливо, вот только нет у нас детушек.

Рассмеялся тут Радун Светозарович, услышав такие речи тихие, возрадовался. Крикнул зычным покриком, позвал Ветра-Будиньевича да так громко-раскатило, что Вода-Огневица реки свои прамотекущие от испуга неожиданного в узлы кручёные запутала, а Солнышки Ясные лучами перевелись.

— Ей, слуга, разумеи-помощничек! Ты везде, во многих местах да делах есть бываешь. Ты найдика мне землицу горячую из-под самого Камня-Ведунца, что без веса, без тяжести, сам, как хочет, так и поворачивается. Принеси её к крыльцу на заутрене. Да найди ещё семя от дерева Сыть-Трава. А и ту соль собери с туров игриучих молодых, пьяных весенней яростью.

Улетел слуга Огневицын повеленье Светозаровича исполнять, тот же пошёл к своей Венетьевне ненаглядной на полати пир постельный пировать да пламя огнём заливать.

Долго ли, коротко ли, было ли, не было, а выросло у крыльца того терема молодых родителей дерево невиданное. Ствол весь из хрусталя кручёного, листья медовой слезой покрыты, на ветвях серебряных цветочки золотинками поразбросаны. От одного вида и наешься, и напьёшься, а уж коли за-



да волнений сотканный. Принял его бережно Радун Светозарович и понёс к дереву Сыть-Трава. Поклонился ему низко и сказал слова уважливые:

— Светло-светлое древо чудное! Поешь ты песню свою соками, не достать вершину твою жирную. Ты вскорми-вспои сына дитячку, ты насыть жену мою солью-сахаром! Надуши-вдохни в неё крепость матери!

Зашумели ветви да листья звонно перекастистым, без Ветра-Будиньевича к Светёлке Венетьевне опустились, прикоснулись к младенцу трепетно. И помчались не годы да месяцы, замелькали часы да минуточки.

Попуту добра-матушка росу медвяную с листочков в ладошку собирала-умывалась.

Соль-водою со ствола натиралась. Оттого молоко её пал припушивало, в силу горную-охотчивую превращало. Сын в богатыря вырастал.

Сколько б родители ни подрезали её ножницами, какими сами Солнышки стриглись, а становилась она гуще да окладистой.

Как вошёл сынок в рост и разум, пришёл к родителям, молвил речи вежие:

— Вы отец и матушка мне! Как уж красивы и здоровы и всем нарядом понаряжены. А зовут Вас Радун Светозарович и Светёлка Венетьевна. Только нет у меня, сына вашего, судьбы-прозвища. Вы найдите мне в радость имяще, да такое, чтоб «аж до косточек».

Приздумались батюшка с матушкой. Крикнул отец Ветра-помощничка:

— Ты, слуга верный-разумничек! Все места знаешь, все дела ведаешь. Помогите найти сыну нашему имяще, да такое, чтоб «аж до косточек».

Улетел, прошумел Ветер Будиньевич. Всюду был, где и не было. Всякие дела испытывал, да такие, что и не слышаны. Но вернул-



ся он в терем огненный, преклонив головушку растерянно.

Обратился слуга к отцу с матерью:

— Везде я был, трижды семь раз и ещё столько же по множеству, не единожды. Всё облетывал да осматривал. Не нашёл я такого имяща, чтоб судьбою стало «аж до косточек».

Больше прежнего те приздумались. Пригласили они сестрицу Солнышек.

Обратилась к ней младшая-матушка:

— Ты подруга моя, сестра милая! Везде-то ты течёшь, раньше всех просыпаешься. Попросили мы твоего слугу званого поискать сыну нашему имяще, да чтоб «аж до косточек». Но не смог он найти ни в делах, ни в пристанищах того прозвища. Тебе все сути-дорожки подвластны, помоги найти нам то «ядрышко».

Забурлила-взвилась тут подруженька. Расплескалась капелью огненной от большой чести оказанной. По всем путям пронеслась, по тропам разбросалась. Только нет нигде! Не нашла сути-ядрышка, притекла обратно к дворцу-терему.

— Ну, простите меня, подругу верную! Нет ведь в сутях того «ядрышка», чтоб давало имя-прозвище, чтобы имящем было «аж до косточек».

Обратились же тогда к Солнышкам. Радун-батюшка поклонился им, да не поясно, головушкой.

— Ой вы, братцы-Солнца красивые. Всюду светите, везде греете. Всё вам видно ведь, всё-то знаете. Не слыхал я, что вам не ведано. Постарайтесь, други мои ближние, послужите сыну моему милостью. Помогите найти ему имяще, имя гордое, имя звонкое, чтоб такое было «аж до косточек».

Поклонились в ответ ему братья-Солнышки. Лучи вскинули, встряхнули, улыбаются.

— Мы, могучий друг наш, имя ведаем и дадим твоему сыну Судьбу-прозвище. Будет он вскипать яростью, но не в пустом стоянии — в устроении. Будет он светить Мирю радостно, и в том Свете возрастут дела великие. Всюду, где не пройдёт — взбурлит Силушка. Имя-прозвище ему — жизни ядрышко, ни вовек не забыть, ни в вечности. А то имяще ему — Ярослав! Молодец богатырь, сын Радуньевич.

<https://slavradio.org>



Нужны ли в Родовом поместье скважины...

В нашем родовом поселении Дуброво многие бурят артезианские скважины. А так ли уж они нам нужны, эти скважины?

Анастасия говорила, что у каждого на участке должен быть пруд размером не менее двух соток. Не менее — значит, может, и более двух соток. Это такой объём воды, что мама не горюй! А уж какой водой его наполнить — с небес или из «преисподней», это каждый решает сам. Кроме того, Анастасия нигде не упоминала скважины.

Вкратце расскажем, как устроен водоём на моём участке.

У меня возле дома выкопан прудик 9х3,5х1,6 м, в котором содержится 50 м³ небесной влаги. От него под землёй проложена труба в подвал дома, откуда через центробежный насос и фильтр вода поступает в дом. Водой из пруда пользуюсь только зимой, хотя понятно, что её можно брать круглый год.

Летом отключаюсь от озера и подключаюсь к трубе, которая берёт дождевую воду непосредственно из большой ёмкости, куда стекает дождевая вода. Этой водой мы стираем бельё и моем посуду, и она никогда не кончается. Готовим еду на родниковой воде.

Дождевая вода — это самая мягкая вода, которая благоприятно воздействует на кожу рук, лицо и тело человека и, вероятно, специально для этого и создана. «Она как молочко от мамочки...», по выражению Анастасии.

Имея на своём участке земли пруд, мы понимаем, что подземная скважина не нужна. А если иметь пруд на земле и использовать его в своих хозяйственных целях, то для чего тогда скважина?! Она будет простаивать, а потраченные на бурение деньги не оправдаются.

Мне скажут, что, мол, у тебя нет скважины, потому ты так и говоришь. Есть у меня скважина накопительного типа глубиной 14 м. Я её пробурил в прошлом году до водоупорного слоя глины и осадил обсадной трубой. Прокачивать не стал, потому что она мне особо-то и не нужна. Может быть, в этом году прокачаю, если захочу. Вода в ней по вкусу не отличается от родниковой. Дебет такой скважины примерно 100 л в сутки, больше или меньше. Но мы всё равно берём воду из родника, что в 500 м от нас, так как ещё Анаста-



сия говорила, что для питья и еды надо брать ту воду, которая сама выходит наружу.

Однако же считаю, что и такая скважина тоже нужна как временная альтернатива роднику. Например, когда на улице -30°C, то на родник ехать уже не хочется, или летом, когда в субботу и воскресенье дачники приезжают, то на роднике тоже делать нечего.

Что такое водоупорный слой? Это сплошное плато из плотной белой глины примерно толщиной 2 м, на котором держится водоносный слой, питающий всю наземную растительность. Глубина залегания этого плато везде различна. В нашем «высокогорном» районе она где-то в среднем 15 м, а, например, у моего отца в Зименках (Владимирская область) — до 6 м, в Киселихе, что в Нижегородской области (мы там когда-то свай завинчивали), — всего 1,5 м.

Сделав дырку в водоупорном глиняном слое на глубине 15 м, её уже не заделаешь. А представьте, если таких дырок в родовом поселении наделают все!

Разумеется, каждый сам волен, что ему делать на своей земле. Однако проблема в том, что вода границ гектара не знает, и из-за того, что вода, постепенно уходя через скважину в нижние слои за «кардон», будет осушаться не только худой хозяйский участок, но и все соседские участки.

Раньше, при Советах, для бурения артезианской скважины нужно было получить специальное разрешение. Догадайтесь почему.

Водоупорный слой глины — это табу, за который заходить нельзя. За ним и вода-то не питьевая. Это тоже о чём-то говорит. Но справедливости ради надо сказать, что и за этим водоупорным

слоем тоже есть вода. И если там она в избытке (под давлением), как сахалинский гейзер, то эффект может быть обратным. В нашем случае вода сама наружу ни у кого не выходит, значит, грунт разрежен и нет никакого давления. А если дебет в скважине ограничен, то 100%, что в земле есть пустоты.

Помню, года два назад мир обошло известие, что где-то на Западе полностью высох целый лес, хотя по-прежнему сверху светило солнце и дождик лил, как обычно. Причиной гибели леса был сход подземных грунтовых вод. Причина ухода грунтовых вод не называлась, так как была не известна либо умышленно скрывалась.

Моя статья предназначена не для тех, кто уже пробурил «дырку» на своей земле, а для тех, кто ещё собирается это сделать. Ведь сделать пруд размером в две сотки дешевле, чем пробурить скважину, и пользы от него для человека неизмеримо больше, так как сам человек на 80% состоит из воды.

И ещё один любопытный момент. В одной из книг В.Н. Мегре говорится о том, как в будущем люди будут утилизировать радиоактивные отходы, заложив их в каждом Родовом поместье в землю на глубину не менее 9 м. Если предположить, что люди будут брать питьевую воду из-под земли, то такая мысль никому бы в голову не пришла!

Человек стал пользоваться скважинами совсем недавно, лишь с появлением электричества, однако существует он на Земле миллионы лет.

Владимир ВАСИЛЬЕВ
Родовое поместье Васильки,
ППР Дуброво, Нижегородская область



Здравушкины рецепты •

■ **Оксана Мицкевич**

г. Бобруйск, Беларусь

<https://vk.com/na.polyanke.oksana>

https://www.instagram.com/oksana_mitskevich/



Одуванчиковый нектар без сахара и варки

Одуванчиковый мёд я изобрела больше 10 лет назад. С тех пор каждый год, как только эти жёлтые головки начинают радовать глаз, вспоминаю о любимом лакомстве.

Приготовить его совсем не сложно.

Собираем маленькие солнышки в хорошую погоду (и с хорошим настроением) до 16:00. В это время цветы имеют максимальную силу.

Высыпаем свой урожай во дворе в тени на ткань или бумагу и ждём... Как чего? Чтобы все букашки, пока цветочки будут закрываться, убежали по своим важным букашечьим делам. Не собирайтесь же вы их есть! (как французы :) Нет, протейн мы с вами в другом месте брать будем.

И когда цветочки станут чистенькими, их можно смело смешивать с мёдом.

Нет, мыть не надо. Вы же не станете собирать цветочки возле городской магистрали?

Я всегда это делаю в чистом месте. А наше солнышко — это самый лучший антисептик. К тому же пыльцу совсем не хочется смывать.

Мёд тоже обладает сильнейшими антибактериальными свойствами.

(Но если же вы втихую от меня решили промыть цветочки оду-

ванчиков, то не забудьте хотя бы хорошенько их высушить!)

Пропорции нашего рецепта очень простые — 1:2, то есть на 100 г цветков — 200 г мёда. Хорошенько смешиваем и отправляем в банку.

Через недельку вы уже увидите, как выступил сок, который растворил весь мёд. Перемешиваем, даём ещё недельку настояться.

Правда, я иногда не жду. Процеживаю. Цветочки снова заливаю водой, которая пойдёт на квас.

Одуванчиковый мёд переливаю в красивую бутылочку, так же красиво подписываю её и отправляю на хранение в холодильник.

Признаюсь, хранится она там недолго, так как очень вкусно из этого эликсира летом готовить целебные квасы. Но это уже совсем другая история...

С уважением к вам и любовью к Матушке-Природе Оксана Мицкевич.

Лучшие рецепты Оксаны Мицкевич в инстаграм [@oksana_mitskevich/](https://www.instagram.com/oksana_mitskevich/) и в ВКонтате https://vk.com/travy_diveya.



Цветки одуванчика

Ярко-жёлтое соцветие одуванчика обладает богатым химическим составом, широко применяется в лечении и профилактике ряда патологий. Из цветков одуванчика можно приготовить отвары, мази, настойки, польза которых наблюдается при внутреннем и наружном применении.

Для желудочно-кишечного тракта происходят позитивные изменения:

- улучшение аппетита;
- уменьшение вздутий;
- активизация пищеварения.

Польза одуванчиков для печени состоит:

- в восстановлении клеток органа;
- очищении в щадящем режиме;
- усилении оттока желчи;
- выводе камней из желчного пузыря.

Снадобья из цветков противопоказаны при язве желудка, гастрите с повышенной кислотностью, закупорке желчных путей, аллергии на пыльцу: препараты могут нанести вред больным с этими патологиями.



Разговор с болезнью

Надежда была потомственным врачом, хорошим врачом, вдумчивым и внимательным. Работала она на самой передовой отечественной клиники — в онкологическом отделении. Больные её любили, и когда она входила в палату, в глазах больных разом вспыхивали огоньки надежды.

А сегодня Надежда, придя домой, стояла у окна и плакала. Мальчик из её палаты умирал, ей это было совершенно ясно, и ничего с этим нельзя было поделать. Мальчику было всего 20 лет, он был умница и талантливый скрипач, и впереди у него предполагалась чудесная жизнь, если бы не рак. Проклятый рак!

Сегодня, когда Надежда шла с утренним обходом, она уже хотела сказать мальчику привычные слова ободрения, что всё, мол, будет хорошо и дело идёт на поправку, но... Он пристально посмотрел ей в глаза и так улыбнулся, что слова комом застряли у неё в горле. Он знал... Он уже был немножко «там», хотя всё ещё «здесь». Вернее, больше «там», чем «здесь». И он знал, что она знает, только за чем-то обманывает...

И вот теперь она стояла и плакала. Она не могла больше врать ни себе, ни своим больным. Она, проработавшая в этой области много лет, прочитавшая кучу специальной литературы, получившая опыт и навыки, так, по сути, и не узнала ничего о раке. Почему одни выздоравливают, а другие умирают? Почему бывает так, что тяжёлый пациент, которому, казалось, уже не выбраться, уходит домой на своих ногах, а молодой и здоровый, с начальной стадией, вдруг раз — и умирает?! Почему??? Какой же она врач, если не может ответить на такой простой вопрос?!

— Чёртов рак! — вырвалось у Надежды. — Посмотреть бы в твои наглые выпученные глаза!...

— Ну, я... — раздался спокойный голос из-за спины.

Надежда резко обернулась и увидела, что за её письменным столом сидит невеста откуда взявшийся мужчина, которого в её запертой изнутри квартире не было и быть не могло...

— Только не кричите, — устало попросил мужчина, на миг опередив её желание завопить во весь голос.

— Скажите — и я испарюсь, как и не было. Но вы же хотели взглянуть мне в наглые выпученные глаза?..

Глаза его вовсе не были выпученными или наглыми, а добрыми, усталыми и немного воспалёнными, как будто он долго не спал.

— Кто вы? — наконец вымолвила Надежда, не без труда взяв себя в руки.

— Рак, — просто объяснил мужчина. — Просите и обращайтесь. Вы просили — я пришёл. Поговорим?

— О чём? — спросила Надежда и вытерла глаза...

— Обо мне, а вас, о жизни и о смерти, конечно, — предложил Рак. — У меня есть немного времени.

— Да бред какой-то! — в сердцах бросила Надежда. — Я не знаю, кто вы такой, но попрошу очистить помещение.

— А ты продолжишь рыдать о юном скрипаче, которому ещё жить бы да жить? — слегка прищурившись, спросил Рак.

— Откуда вы... — начала Надежда и осеклась.

Мужчина в кресле стал расплываться, видоизменяться, превращаться во что-то безформенное и тем не менее знакомое... на раковую опухоль, вот на что! Уж Надежде ли не знать, видела-перевидела!

— Теперь веришь? — спросил мужчина, возвращаясь в первоначальный облик.

— Теперь верю, — решительно тряхнула головой Надежда.

Уж что-то, а гибкость мышления у неё была развита достаточно, иначе в онкологии успешным не будешь. Да и вообще какой хо-

выбирает, понимаете?

— Никто не выбирает такую судьбу, — непримиримо ответила Надежда. — Вздор несёте, уважаемый!

— Да как же не выбирает, когда у меня работы невпроворот? — сердито возразил Рак. — Собственно, как и у других болезней. Но у других — другие причины. А я — болезнь несогласия.

— Болезнь чего? — поперхнулась Надежда.

— Не-со-гла-сия, — раздельно повторил Рак. — Вы никогда не задавались вопросом, почему после меня одни выздоравливают, а другие — нет?

— Да я только этим вопросом и задаюсь, — невесело усмехнулась Надежда. — Вот уж сколько лет...

скромно поклонился Рак. — Я знаю, вы склонны к познанию нового, возможно, вам и пригодится то, что я могу поведать. Тем более, что традиционные знания, как я понимаю, вас больше не удовлетворяют?

— Возможно, — слегка остыла Надежда. — Возможно, вы в чём-то правы. Я буду слушать. Говорите.

— Все болезни начинают в голове. Организм сам по себе устроен совершенно и в подходящих условиях способен жить очень долго. Буквально века! Но человечество почему-то предпочитает травить себя всеми доступными способами — пищей, образом жизни, окружающей средой, войнами, даже лекарствами, но главное — мыслями и эмоциями!

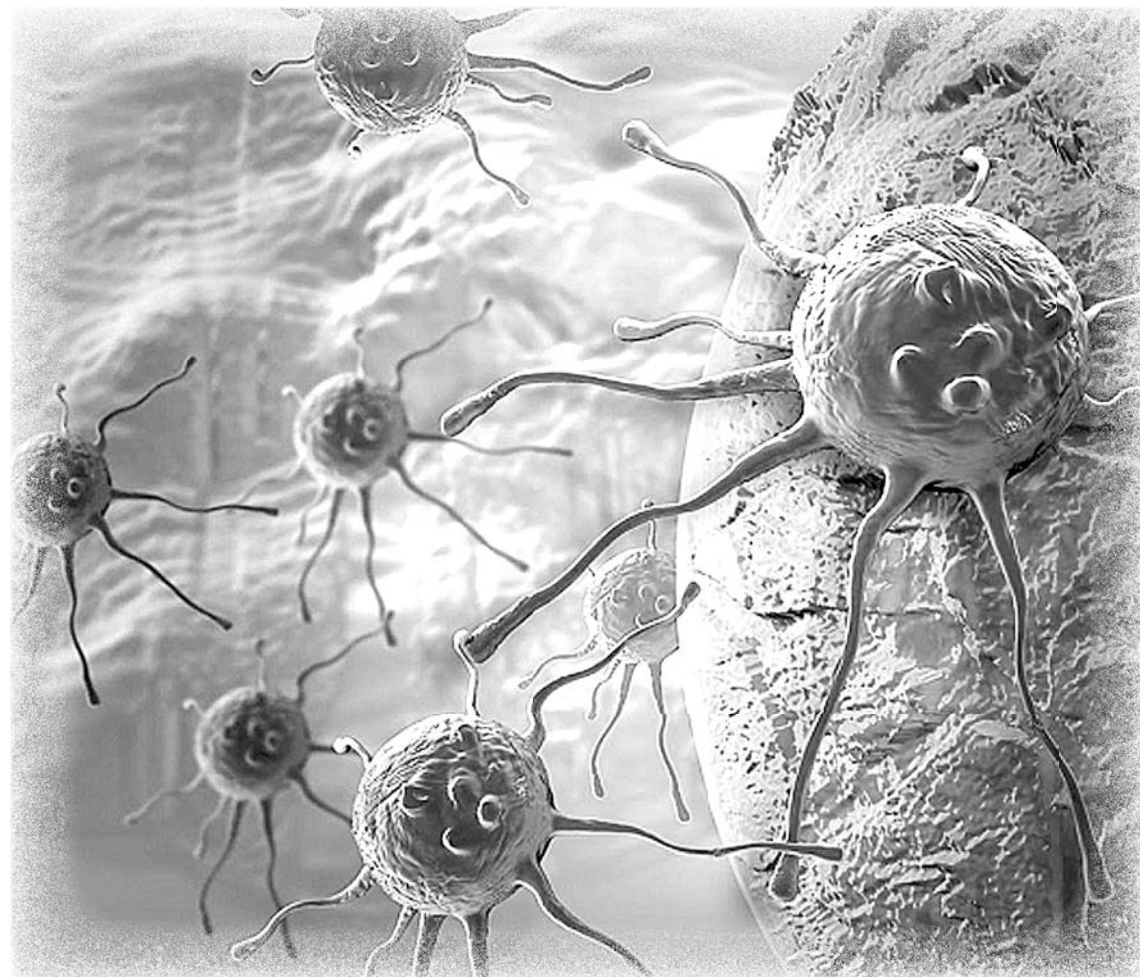

роший врач да без гибкости мышления?!

— Какие у тебя ко мне претензии, доктор Надежда? — продолжил Рак.

Уже ничему не удивляясь, Надежда просто плюхнулась в кресло напротив и спросила прямо:

— До каких пор ты будешь уносить лучших?..

— Что значит «лучших»? — очень удивился Рак. — Это по каким параметрам вы определили? Я, знаете ли, как вы выразились, «уношу» без оценок. Кого надо, того и уношу! Только учтите: «уносить» — не моя обязанность... Это вам к Смерти надо обратиться. У меня другие функции.

— Какие ещё функции? — раздражённо сдвинула брови Надежда. — Мучить? Терзать? Приносить боль?

— Ох, Надежда, Надежда... — покачал головой Рак. — Ну и путаница же у вас в голове, несмотря на красный диплом, неподписанную докторскую и курсы повышения... Никого я не мучаю!!! Напротив, появляюсь, когда человек выбирает мучиться, терзаться, получать боль... Сам

— А ответ, между тем, прост и лежит на поверхности. Может быть, поэтому вы его и не видите. Вам, учёным, всё бы вглубь копать...

— Ну и каков же этот самый ответ? — поторопила его Надежда.

— Да всё просто. Не предъявляйте претензий. Принимайте мир таким, какой он есть. Не считайте себя умнее всех, а особенно — умнее природы. Не вредите окружающей среде. И тогда вам не грозит стать раковой клеткой!

— Кем не грозит стать? — переспросила Надежда.

— Раковая клетка — частичка, которая не согласна с организмом. По её мнению, все шагают не в ногу, одна она — в ногу. Она от осознания собственной важности начинает раздвигаться, разрастаться, запускать свои щупальца на другие территории. Ей ведь что важно? Захватить всё кругом и чтобы было, как ей видится.

— Ерунда, — не согласилась Надежда. — Вы мне будете про механизмы возникновения рака рассказывать?

— Ну, раз уж вы решили обратиться к первоисточнику... —

Вот где та кнопка, которая вызывает болезни, в частности, меня!

— Не поняла, — наморщила лоб Надежда. — Как это «вызывает»?

— Предъявляя претензии к Миру, — пояснил Рак. — Это наполняет человека таким негативом, что он становится опасен для Вселенной. А Вселенная — это Организм. Зачем ему раковая опухоль?

— Угу, схему поняла, — кивнула Надежда. — Есть в этом какое-то рациональное зерно, не скрою. — А чего тут скрывать? — приподнял брови Рак. — Я ж говорю, всё просто...

— Почему умирает скрипач? — резко спросила Надежда. — Почему от ангины умирают единицы, а от рака...

— Слишком глубокие причины. Ангина — это что? Непроявленные гнев и обиды, пришло ушло... А я — это уже последний звонок, когда человек никаких других сигналов не воспринял. Но и я даю шанс. Если сумеешь, если успеешь понять и исправить, то человек выздоравливает! Уж вам ли не знать?!

— Хорошо. Тогда почему не выздоравливает скрипач? — стояла на своём Надежда.

— Слишком поздно, — пожал плечами Рак. — Процессы, они ведь тоже бывают необратимыми, верно? У него просто больше нет сил. Он не хочет больше жизни, он хочет покоя...

— Но это неправильно! — вырвалось у Надежды, и она сжала кулачки.

— Кто сказал «неправильно»? — удивился Рак. — Вы, милая Надежда, решили, что лучше всех знаете, что «правильно», а что нет? За себя — ладно, но и за него? И за Мир? Да?

— Он мог бы... мог бы... он мог бы стать великим музыкантом! — сквозь вновь подступившие слёзы проговорила Надежда.

— Не знаю... возможно. Но мог бы с равной вероятностью стать и наркоманом, и неудачником, и пятой скрипкой в оркестре города Урюпинска, и директором музыкальной школы. Но у него нет на это энергии. Поймите вы — Бог, сам Бог дал всем свободу воли, а вы — просто врач, хоть и хороший, я знаю! — пытаетесь эту самую свободу воли отобрать. Вы ведь всё сделали, чтобы он поправился?

— Всё, — всхлинула Надежда. — И даже немножко больше!

— Ну вот! Вы — молодец, выполнили свою миссию. Так дайте и мне выполнить свою. Я забираю только тех, кто сам этого хочет. Поверьте мне! Остальные уходят домой жить дальше... Это те, кто сделал работу над ошибками хотя бы на «троечку».

— Но я не согласна! — страстно воскликнула Надежда. — Это несправедливо!

— Что я слышу? — изумился Рак. — У вас в мыслях формируется болезнь несогласия? Вы что, мечтаете познакомиться со мной поближе?

— Куда уже ближе, — замолчала головой Надежда. — Нет уж, спасибо. Я уж как-нибудь... по ту сторону баррикад.

— Тогда смиритесь, — посоветовал Рак. — Боритесь со мной, я же не против, я не жадный. И насильно «туда» никого не тяну. Только тех, кто бездарно растратил свою энергию на борьбу со Вселенной, с волей Божьей, по сути...

— И что ж, теперь всё вот так как-то, без надежды? — тоскливо спросила Надежда.

— Напротив! — вскинул голову Рак. — Теперь вы не просто Надежда, а Надежда, несущая надежду! Ведь я открыл вам эту простую тайну «красной кнопки»? Открыл! Смирение. Принятие. Согласие. Не будь для мира раковой опухоли, и раковая опухоль не отразится в твоём теле.

Только и всего! Несите надежду... Она есть! Она всегда есть! Только она не в вас, она в самом человеке.

... Утром Надежда первым делом зашла к мальчику. Он ещё не ушёл «туда», он был здесь, а значит, у них всё ещё была надежда. И теперь она знала, что ему сказать помимо обычных слов о том, что «дело идёт на поправку».

А потом она шла по палатам и видела, как в глазах пациентов загорались маленькие огоньки надежды на то, что кто-то придёт и даст им то заветное лекарство, которое вновь сделает их полноценными клеточками Вселенной.



Вкусные и полезные дикоросы

• **СНЫТЬ** — кладезь полезных веществ. В её зелени содержатся витамины А, С, белки, сахара — глюкоза и фруктоза, клетчатка, эфирное масло, кумарины, флавоноиды, яблочная и лимонная органические кислоты, микро- и макроэлементы — магний, калий, марганец, железо, бор, медь, титан.



Для еды собирают самые молодые побеги, когда листик ещё светло-зелёный, блестящий и нераскрывшийся, он хрустящий и пока без специфического привкуса. Зелень сныти хороша для щей, её кладут вместо капусты. Только варить сныть нужно чуть-чуть, так как она слишком нежна.

Также с «сорняком» делают окрошку: квас или простокваша, сныть, зелёный лук, укроп, огурец и немного горчицы для остроты.

Напрямейшим способом приготовления сныти является высушивание молодых листьев, их растирание, просеивание через сито и использование порошка зимой в качестве приправы во время приготовления блюд.

• **ЛОПУХ** — не только полезное и лечебное растение, но и съедобное. В Сибири и на Кавказе лопух давно уже считается овощным растением, а в Японии его выращивают на грядках, и называется он там «дово».

В пищу употребляют корни и листья. Но особенно популярны в питании корни лопуха. Их едят в печёном и обжаренном виде; варёные и маринованные корни в Китае и Японии считаются деликатесом.

По вкусу корни лопуха напоминают картофель и могут заменить его в супах и борщах; их охотно едят сырыми, они сочные, сладковатые и весьма приятные на вкус.



Из высушенных и размолотых корней получают муку, из которой пекут вкусные лепёшки, жарят котлеты. Если корни измельчить, высушить и поджарить, то получится хороший заменитель кофе, а если добавить щавель или уксус, то можно сварить вкусное повидло и подавать его к чаю.

Из молодых листьев готовят салаты и супы.

• **ЛЕБЕДА**. Из очищенных семян лебеды можно приготовить питательную кашу, по вкусу напоминающую гречневую, или испечь оладьи, приготовить пюре, лепёшки, запеканки. Из молодых листьев готовят салаты, щи, заправки. Лебеда очень полезна и питательна.

Лебеду маринуют, квасят, сушат, добавляют в супы.

Наши предки использовали лебеду не только в голодное время.



Лебеда очищает организм от шлаков благодаря большому содержанию в растении клетчатки и пектинов, которые, как губка, всасывают из кишечника токсины, избыточные соли и шлаки.

Лебеда также помогает от запоров, связанных с нашим традиционным хлебно-углеводистым рационом.

• **КРАПИВА**. Из крапивы варят щи и также добавляют молодые листья в салат. Кстати, в крапиве очень много белка, она не уступает по количеству белка бобовым культурам, из-за чего её иногда называют растительным мясом.



• **КИПРЕЙ** или **ИВАН-ЧАЙ**. В пищу употребляют корни и листья растения. Из корней делается мука, а из неё пекутся лепёшки. Листья можно использовать в салат и щи, ну и традиционно — в чай.



• **МОКРИЦА**. Вся надземная часть мокрицы съедобна. В 100 г травы мокрицы содержится до 115 мг витамина С, до 23 мг каротина, 44 мг витамина Е, много калия и хлора. Нежную зелень используют для приготовления салатов, борщей, супов, пюре, на-

чинки для пирогов. В варёном виде её едят, как шпинат, со сливочным маслом. Из зелени можно приготовить каротинную пасту.



• **ОДУВАНЧИК**. В пищу пригодны все части этого растения. Из корней можно делать муку. Корни можно заваривать, как «кофейный» напиток. Из молодых листьев готовят салаты и заправки, из цветков — десерты, варят варенье.



• **ПОДОРОЖНИК**. Листья подорожника добавляют в салаты, чай, напитки, супы и приправы. В отличие от других трав, это растение не оказывает на желудок послабляющего действия. В Якутии семена подорожника запасают на зиму и используют как приправу. Молодые листья хорошо развариваются, и, добавив к ним небольшое количество щавеля, можно приготовить вкусный суп.

Сухая суповая заправка из листьев подорожника: молодые листья вымыть, слегка обсушить на воздухе, затем продолжить сушку сначала при комнатной температуре в тени, а потом в духовке или высушить в сушилке. Измельчить в ступке, просеять через сито, положить для хранения в стеклянные банки. Использовать для заправки супов и щей.

• **ПАПОРОТНИК**. Говорят, что ещё древние славяне употребляли папоротник в пищу. Для еды пригодны только два вида — это орляк и страусник. Годятся молодые побеги. Их можно собрать в начале мая в течение всего нескольких дней. Побеги папоротника отваривают примерно 10 минут, воду сливают, а затем их можно готовить по своему усмотрению. По вкусу они напоминают грибы. Также побеги можно жарить, мариновать, делать салаты и т. д.



• **ПЫРЕЙ**. Это растение знают многие как сорняк. Но не многие знают о его целебных свойствах. В пищу можно использовать корни растения.



Мука и крупа из пырея

Подземные ветвящиеся белые корневища пырея выкопать ранней весной, промыть холодной водой, высушить на воздухе. Перетереть для удаления бурых чешуек, смолоть в муку или крупу. В старину делали хлеб и каши из такой муки.

• **ЛЕЩИНА (лесной орех)**. Листья лещины можно использовать для голубцов, в салаты, а из орехов делают ореховое веганское «молоко».

Лечебная сила медовой воды с лимоном



Япил воду с мёдом и лимоном в течение года по утрам, и вот что из этого вышло.

Год назад я сильно заболел гриппом. Лекарства из аптеки особенно не помогли. Одна женщина посоветовала мне по утрам пить тёплую (не горячую!) воду с мёдом и лимоном. Отнёсся к этой рекомендации скептически, но всё равно попробовал.

Грипп прошёл, а этот тёплый напиток стал мне очень нравиться.

И я стал пить его каждый день. Этой традиции уже год. За это время мой организм неожиданным образом полностью преобразился. И вот что изменилось.

Я уже год не болею простудными заболеваниями. И меня больше не тревожат боли в желудке.

Надо сказать, что никогда не верил в силу народных средств и был рабом аптек. Болел живот — пил таблетки. Мучила хроническая усталость — пил витамины в таблетках. Ну, вы поняли.

Но за год я даже ни разу не чихнул. Мои головные боли остались в прошлом. Теперь беру мёд и лимон, куда бы ни отправлялся, пью этот напиток даже в гостиницах.

Больше не употребляю кофе по утрам и легко просыпаюсь. Мой лимонно-медовый коктейль избавил меня от зависимости от кофе, а вместе с ним и от головной боли. У меня теперь намного больше энергии в течение дня, я хорошо высыпаюсь и улыбаюсь по утрам.

Раньше, чтобы продрать глаза, мне требовался как минимум час. Теперь я не раздражаюсь на своих близких по утрам. Строго говоря, вообще забыл, когда в последний раз чувствовал себя напряжённым в первой половине дня.

Люди вокруг меня стали здоровее. И это самая большая награда. Я убедил свою семью следовать моему примеру. Так что за последний год гриппом и другими «зимними» неприятностями не болел не только я, но и моя жена и двое моих детей.

Не знаю, как работает это волшебное зелье, но результат есть. Я очень благодарен той женщине за её совет.

Мой рецепт

Обычно для стакана напитка выжимаю половинку лимона, добавляю чайную ложку пчелиного мёда и всё это развожу в кипячёной тёплой воде, которой даю остыть. Пью сразу после пробуждения каждое утро.

Стоит сказать, что вкус у этого коктейля может день ото дня быть очень разным: всё зависит от лимона и мёда, который вы добавляете. Иногда этот нектар получается кисловатым, иногда приторно-сладким. Это не важно.

Как это работает? Покопался на нескольких медицинских сайтах, чтобы разобраться, в чём тут дело, и понял несколько важных вещей.

• **Напиток защищает от инфекции мочевых путей.**

Лимон и мёд стимулируют работу пищеварительной системы, а также увлажняют толстую кишку. В результате получается отличное лекарство от запоров и цистита. Напиток мочегонный, и врачи говорят, что он вполне способен защитить от проблем и с мочевыводящими путями.

• **Улучшает пищеварение.**

Каждая составляющая этого напитка помогает пищеварительной системе. Лимон, например, позволяет печени производить больше желчи, поэтому продукты перерабатываются лучше, а организм получает из них больше питательных веществ.

• **Мёд обладает мощными антибактериальными свойствами**, а потому отлично защищает от любых инфекций. Он также заставляет желудок вырабатывать больше соков, что позволяет организму эффективнее выводить токсины. По этой же причине будет проще контролировать свой вес.

• **Заставляет человека светиться здоровьем и красотой.**

Лимон даёт много преимуществ для кожи. Он также помогает очистить кровь. Организм, если его потчуют лимоном, быстрее производит новые клетки крови. Вода стимулирует выработку коллагена, что очень полезно для кожи.

В общем, рекомендую. К тому же это вкусно. Просто попробуйте.

«Бедствие — пробный камень доблести» (Сенека)

С октября 2008 года почти в каждой стране, где я провожу тренинги, мне приходится сталкиваться со всё более нарастающим страхом перед мировым экономическим кризисом. Да и в общем-то почти во всех сферах жизни западного человека сейчас кризис: экология, семья, образование и т. д. Люди боятся потерять прежний материальный уровень жизни. Многие уже забыли о спокойном сне, кто-то стал смотреть на мир сквозь чёрные очки, у кого-то начали резко ухудшаться отношения с близкими людьми, а в особо сложных случаях некоторые начали употреблять алкоголь или даже наркотики. Кризис хорош тем, что в нём проверяется человек, проявляются все его слабости. Но если человек гармоничен, то он легко преодолевает все «превратности судьбы» и в итоге оказывается на много уровней выше во всех отношениях. Я решил дать сокращённый конспект моего московского тренинга с надеждой помочь читателям научиться легко преодолевать любые стрессы и кризисы и выходить из них более сильными и здоровыми.

1 Главное, что нужно понять на внутреннем уровне, — **в этом мире нет ничего постоянного**, в том числе нет постоянного подъёма, взлёта, иначе не было бы вкуса к жизни и жить было бы скучно. В жизни должны быть изменения, которые многие считают кризисами.

2 Кризис предоставляет новые возможности. В китайском языке слово «кризис» состоит из двух иероглифов — «опасность» и «шанс». Это значит, что, если вы правильно преодолеете кризисные времена, у вас будет очень большой шанс добиться успеха в жизни.

3 Чтобы не заразиться «кризисной эпидемией», не общайтесь с пессимистами и не слушайте много новостей. Мы сами определяем своё умонастроение. В древнеиндийском эпосе «Рамаяна» говорится: «Всё, что случается с нами неожиданно и помимо нашей воли, — это судьба». Жизненные обстоятельства — это наша карма, её не всегда сразу можно изменить, но от нас зависит то, как реагировать на эти обстоятельства, ведь именно этим мы в первую очередь и меняем свою судьбу.

4 Кризис не следует недооценивать, может случиться разное и даже что-то очень неприятное. При этом очень важно ментально, в уме, представить худший вариант развития событий и спокойно пройти его, принимая внутренне ситуацию, и на более высоком уровне развития личности поблагодарить за неё высшнего. На внешнем уровне нужно спокойно и в то же время активно прилагать все усилия, чтобы преодолеть эту ситуацию. Если на внешнем уровне худшее время ещё не наступило, представь-



те, что вы будете делать, если оно наступит (пойдёте на биржу труда, ночевать к родственникам и т.д.), одна эта проекция уже даёт позитивную энергию.

5 Не бойтесь кризисов, наоборот, учитесь их ценить. **Только в эпицентре испытаний возможен внутренний рост.** Считается, что души, находящиеся на более высоком духовном уровне, всегда выбирают воплощения, где присутствуют какие-либо трудности, какая-то борьба. Не случайно говорится, что «за одного битого двух небитых дают».

6 Кризис заставляет человека по-иному взглянуть на жизнь, происходит переоценка ценностей, приходит очень важное понимание, что всё в этом мире — временно. Например, когда умирают близкие, мы осознаём, что и нас ждёт та же участь, что мы не есть это тело, что здесь всё временно. Это помогает нам ни к чему и ни к кому не привязываться, а также освобождает от боли. **Ведь боль возникает, когда мы не готовы принять неизбежное.**

Страдания — это не принятие. Если есть внутреннее принятие, то ситуация разрешается намного легче и быстрее.

«Отчаяние есть ад в душе, прежде низведения души в ад» (Иоанн Златоуст).

«Страдание — семя радости» (японская пословица).

7 Стрессы любого рода надо уметь проходить гармонично, на всех четырёх уровнях: физическом, социальном, интеллек-

туальном и духовном.

• **На физическом уровне** для снятия стресса нужно больше двигаться: во время выполнения физических упражнений, любой внешней активной деятельности вырабатываются гормоны счастья — эндорфины. Сама природа учит нас этому, ведь именно так поступают многие животные в условиях стресса.

Очень желательно занять себя какой-либо деятельностью: уборкой, стиркой и т. д. Также очень важны занятия йогой (расслабление и успокоение ума) и правильное питание. Мясо, кофе, пища из консервантов, с химическими добавками лишь усиливают негативные эмоции. При этом очень важно не переедать, не есть на ночь и пить не менее двух литров воды в день, потому что помимо других положительных особенностей вода берёт на себя негативные эмоции.

Не менее важен правильный сон: рано ложиться, рано вставать, чтобы отдыхала нервная система. Чтобы не было бессонницы, больше бывайте на свежем воздухе, больше работайте, двигайтесь, плавайте, принимайте солевые ванны, утром после пробуждения — холодный душ, за два часа до сна — горячий душ. Всё это снимает ментальное напряжение.

Кризис в первую очередь бьёт по здоровью, а здоровье — это основа всего. Поэтому начинайте следить за своим здоровьем намного раньше, чем наступит кризис, чтобы подойти к нему в оптимальной форме. Это выработает в теле необходимые защитные реакции и энергию.

• **На социальном уровне**

, особенно во время кризиса, очень важно кому-то помогать, не концентрироваться только на себе. Энергия стресса уходит, потому что в кризисе нам кажется, что нам хуже всего. Но в окружающем нас мире легко найти кого-то, кому ещё хуже, и просто начать ему помогать. Когда мы безкорыстно помогаем другим, через нас идёт энергия счастья: отдавая, мы получаем благо и, как правило, интуитивные озарения пути выхода из кризиса и как мы можем больше помочь другим.

• **На интеллектуальном уровне** в это время очень благоприятно чтение философской и духовной литературы, которая помогает нам в поиске смысла жизни, смысла деятельности. Потому что важно знать цели, отчётливо понимать, зачем вы живёте. Безцельная жизнь полна боли. Особенно в кризисе очень важно осознавать и видеть эти цели. Если человек видит цель, его ум спокоен, и перед ним открываются новые возможности. Осмысленная жизнь — защита от влияния кризиса.

Также во время кризиса иногда нужно пересмотреть свою систему ценностей, скорректировать планы, отказаться от переставших быть актуальными намерений и желаний.

Интеллектуальный уровень — это ещё сила воли и мужество, а эти качества в кризис важны, как никогда.

«Лучшая опора в несчастье не разум, а мужество» (Вовенарг).

«Мужество без благоразумия — только особый вид трусости» (Сенека).

«Высшее испытание мужест-

ва — потерпеть поражение и не пасть духом» (Р. Г. Ингерсолл).

«Кто мужественно переносит горе, тот потом добивается счастья» (Плавт).

• **На духовном уровне** это лучшие времена для роста Духа. Молитвы, медитации, практика осознанной жизни, безкорыстие, отсутствие претензий и постоянное чувство благодарности — всё это может за короткое время поднять на новый духовный уровень и тем самым решить любой кризис.

8 Кризисы бывают разные: экономические, политические, физические (здоровье), личные (кризис отношений) и т.д. Они нам нужны, так как зачастую **кризис — один из способов показать нам, что мы не туда идём.**

Причиной большинства кризисов мы становимся сами, иногда на пустом месте. Если бы мы жили гармонично, то многих кризисов просто бы не было.

Кризисы опасны тем, что если мы с ними не справляемся, то опускаемся на несколько уровней ниже, и при этом рано или поздно нам всё равно придётся пройти этот урок. Например, если кто-то должен научиться проходить в этом воплощении кризис в личных отношениях, то партнёр начинает вести себя нелогично, давая повод для претензий, обид. И если человек не простил, неправильно прошёл эту ситуацию, он сталкивается с предательством, если не делает правильных выводов, то приходят болезни. Если человек их не принимает, приходит время тяжёлых болезней и ударов судьбы, после чего не заставит себя ждать сама смерть. Человеку придётся проходить снова и снова эти уроки, всё будет повторяться из рождения в рождение, пока человек не пройдёт это испытание (без каких-либо обид, агрессии, претензий и т.д.).

9 Особенно в кризисе нужно быть во всех отношениях гибким, не иметь страха и жадности. Но самое главное в кризисной ситуации — это умение разбираться с нашими привязанностями и зависимостями (как правило, отказаться от них). По большому счёту, сила кризиса зависит от того, насколько сильно мы начинаем отождествлять себя со своим бренным телом и всем, что к нему относится. Отсюда вся боль.

Мы не есть это тело, мы есть вечный дух, который периодически воплощается в разных телах. Осознание этого — значит преодоление кризиса на духовном уровне. Наша жизнь — это спектакль, а мы — актёры и сценаристы. Меняя своё умонастроение, можно превратить жизнь в добрую комедию или трагедию, и это наш выбор.

Кто-то, узнав, что разорён, выбрасывается из окна, а кто-то радуется, что завтра не надо идти на работу. Не надо бояться, что временно придётся понизить материальный уровень жизни, к которому мы так долго стремились. Можно построить новую жизнь или достойно завершить её вообще без денег. И если вы временно опуститесь на дно, не надо бояться закатать рукава, взяться за чёрную работу. Надо уметь принимать любое развитие событий: раз это случилось, значит, так нужно.

10 Человека, счастье которого зависит от уровня его жизни, от внешних обстоятельств, неизбежно настигает кризис. Он становится рабом обстоятельств, им очень легко манипулировать. В то же время че-



ловеку, свободному от привязанностей, кризис нипочём. Поэтому **важно не привязываться к комфортному состоянию.**

Если мы чего-то страстно хотим или чем-то страстно обладаем, нас этого лишают, и наступает кризис. Чем больше мы привязываемся, тем больше мы теряем.

Мы имеем право обладать в этом мире только тем, что мы не боимся потерять.

Тот бизнесмен успешен и сказочно богат, кто не боится рисковать, то есть не боится потерять свой капитал, он раскован и не привязан. Риск даёт вкус жизни. Но, чтобы рисковать, нужны крылья (энергия непривязанности). Ещё очень важно понять, что сильная привязанность на тонком плане убивает так же, как и ненависть. Человека, счастье которого зависит от достигнутого уровня жизни, который не может временно отказаться от привычного комфорта, накрывает кризис.

«Кто боится страдания, тот уже страдает от боязни» (М. Монтень).

«Все религии основаны на страхе многих и ловкости нескольких» (Стендаль).

Комфорт — это последняя ловушка цивилизации. Чтобы достичь внутреннего роста, нужно уметь совершать аскезы — делать йогу, ограничивать себя в чём-то, периодически поститься, это даёт энергию (шакти). Сила мужчины в первую очередь проявляется в умении терпеть боль, переносить страдания и ограничения.

11 Смерть, разрушение, окончание чего-то — это всегда начало чего-то нового! Если в нашей жизни закрывается одна дверь, где-то рядом открывается другая. Надо быть гармоничным человеком, жить осознанно, в «потоке», успокоить ум, и тогда мы легко увидим эту дверь.

12 В кризисе надо уметь позволять себе не сдерживать свои переживания, если на душе «скребут кошки». Не надо пытаться надеть на лицо надолго маску и делать вид, что вам хорошо, потому что в таком случае негативная энергия пойдёт внутрь и разрушит тонкое тело, а затем и грубое. Произойдёт раздвоение личности, которое может привести к тяжёлой депрессии и психическим болезням.

Нужно побыть с этой эмоцией боли, страдания, в этом нет ничего постыдного. Позвольте себе осознанно пострадать, погоревать. Желательно проговоривать вслух: «Мне сейчас очень больно, я чувствую напряжение в теле, комок в горле и т. д.». «Проговорённая» эмоция уходит намного быстрее, не оставляя в тонком теле шрамов.

Также состояние кризиса даёт нам понимание двойственности мира — холодно-жарко, добро-зло, плохо-хорошо и т. п. Но **Божественная Любовь и душа выше двойственности. Если вы правильно проходите травмирующие ситуации, то можете получить очень глубокие духовные реализации.**

13 Болезни и кризис побеждает безусловная Любовь. Не следует с кризисом бороться, прежде всего его нужно полюбить и принять. Когда вы с кем-то или чем-то боретесь, то у оппонента возникает ответная агрессия, ему передаются ваши сила и энергия.

В восточной психологии, в восточных единоборствах есть пра-

вило: вы не сможете победить кого-то или что-то, если не полюбите безусловно. Поэтому всегда перед поединком соперники кланялись друг другу, выражая тем самым уважение, посылали друг другу любовь. В таком состоянии человек живёт в «потоке», слушает интуицию. Когда мы любим жизнь, всё вокруг, то мы не привязаны, потому что главное наше устремление — это отдача и служение.

Но любовь нельзя использовать в эгоистических целях (сейчас я всех люблю, и кризис пройдёт), это не работает. Все наши неприятности и болезни — это наши учителя. Посмотрите на них по-другому, примите их и пошлите им энергию любви и благодарности. Первый шаг — внутреннее принятие кризисной ситуации, потом благодарность и принятие её с любовью.

«Не делай зла — не будешь в вечном страхе» (шумерская поговорка).

14 Любой кризис, особенно длительный, может остаться в подсознании как уныние, сильные негативные эмоции. Поэтому желательно визуализировать его (например, нарисовать на бумаге кризисный отрезок времени, возможно, в прошлом) и наполнить его любовью. Сейчас вы уже не можете поступить по-другому, вернуться в тот момент физически, но вы можете это сделать на тонком плане (ментально).

15 Кризис в 99% случаев порождает страх за будущее, и это самый серьёзный и разрушительный страх, который может забрать всю энергию. Есть только один момент — здесь и сейчас. Поэтому надо спросить себя: «А что я могу сделать здесь и сейчас, чтобы улучшить ситуацию? Где и как я могу проявить свои творческие качества?» Если вы пребываете в умонастроении здесь и сейчас, то можете шаг за шагом решить проблему, используя возможности, предоставляемые обстоятельствами. Нужно прекратить жалеть себя, погружаться в разрушающие мысли типа: «И за что мне такому (хорошему) всё это? А что будет, если...?» Правильно задать вопрос: «Для чего мне это?».

16 Мы счастливы настолько, насколько можем жертвовать. Всё в этом мире достигается жертвой (отдачей) и аскезой. Без аскезы мы ничего не добьёмся даже в материальном плане. Чтобы достичь поставленной цели, приходите себя во многом ограничивать: больше работать, регулярно выполнять определённые обязанности и т. п.

Если человеку в этой жизни многое легко даётся, значит, он заработал это в прошлых жизнях. Соответственно все проблемы начинаются с нашей неготовности жертвовать, отдавать, принимать боль.

В нашей цивилизации считается, что боль — это плохо, и делается все, чтобы её избежать. Но боль, трудности в разумных пределах нужны. Если мы хотим чего-то достичь и быть счастливыми, то должны уметь жертвовать. Когда мы живём в жертвенном состоянии, то воспринимаем кризис как возможность помочь и пожертвовать другим людям.

Жизнь наполняется смыслом и интересом, когда мы её жертвуем какой-то высшей идее, служению. И чем выше эта идея, тем

больше счастья. Жертва ради получения материальных благ даёт счастье на какое-то время, но не наполняет тонкой энергией. Потом наступает пустота, потому что душе нужна только любовь, а не материальные блага и признание. Мы должны пожертвовать жизнью своим близким, своей стране, своей нации и в конечном итоге Всевышнему. Но если человек живёт только собой, ради себя или даже своих родственников, это и есть настоящий кризис. Эгоист живёт в перманентном кризисе, так как он жертвовал жизнь своему эго, временному и иллюзорному. Эго может породить только страхи, напряжение, гордыню. Предназначение и природа души — любить, служить и отдавать, тогда жизнь становится наполненной смыслом и приходит вкус к жизни.

«Кто боится страдания, тот уже страдает от боязни» (М. Монтень).

«Все религии основаны на страхе многих и ловкости нескольких» (Стендаль).

17 Всё познаётся в сравнении. Мы ходим, погружённые в свои проблемы, считая себя центром Вселенной. А вокруг умирают люди, становятся калеками, страдают от тяжёлых болезней, ввергаются в пучину мучений. По сравнению с их проблемами подавляющее большинство наших забот надумано. Да, что-то случилось, вас уволили с работы, вы потеряли состояние, от вас ушёл любимый человек... Поблагодарите Всевышнего, ведь и в этом есть полезный урок, как минимум, для души, а очень часто и для тела. Ведь, быть может, если бы этот любимый человек остался бы с вами, то через какое-то время он стал бы для вас главным источником боли; может быть, из-за денег, которые мы потеряли, в будущем нас бы лишили жизни, пытались ограбить и т. д. Даже будучи при смерти, можно излучать счастье, ободрять других.

«Везде, где есть жизнь, есть и опасность» (Эмерсон).

18 Когда вы внутренне принимаете любой сценарий развития событий и благодарите Бога за них, идут совсем другие энергии. В глубине души царят радость и покой, а внешне вы легко решаете любую проблему, так как полны энергии и ясно слышите интуицию. **Если вы правильно проходите кризис, то ситуация улучшается, новых кризисов становится значительно меньше.** Просто станьте гармоничными людьми, избавьтесь от привязанностей, живите любовью, и вы сможете преодолеть любой кризис и даже вывести из него страну или даже человечество. Говорится, что один святой может спасти страну.

Поэтому не слушайте никаких прогнозов, живите картиной того, что всё уже хорошо и с каждым днём становится лучше и лучше во всех отношениях. «Всё, что бы ни делалось, всё к лучшему». И творите вокруг себя реальность, наполненную любовью и счастьем.

Будьте здоровы, успешны и счастливы!

Рами БЛЕКТ,
психолог, учитель гармоничного развития личности, автор книг

Мне хотелось бы поблагодарить Ольгу Ширяеву за то, что она помогла законспектировать оригинальный текст.

<https://www.bleckt.com>



Долго и счастливо живут те, кто имеет цель

Наша знакомая с тяжёлым, как локомотив, именем Бронислава одна растила ребёнка. Работала круглосуточно и 10 лет не ездила в отпуск. Отказывала себе в морепродуктах и сапогах на овчине. Выучила сына в КПИ, жила, подарила квартиру, а потом присела на край дивана и не смогла подняться. На неё в одночасье свалились и гипертония, и грыжи, и артрит.

Сын возил маму на обследования, следил, чтобы делала гимнастику и не увлекалась крепким кофе, вот только она всё больше хандрит и из габаритной шумной Брони превращалась в апатичную старушку. Тогда он отвёз её к какому-то не то экстрасенсу, не то шаману, и тот поинтересовался, ради чего она живёт. Женщина растерянно оставилась на похорошевшую майскую сирень за окном. Буркнула, что сын вырос, а других дел нет.

Шаман постучал по бубну: — Подумайте, что вы ещё не сделали?

Неожиданно в Брониных глазах вспыхнул интерес:

— Когда Ростик был маленьким, я увлеклась вышиванием картин. Всё хотела изобразить старый маяк и островок, заселённый упитанными пингвинами. Купила подходящую канву, мулине, инструкцию, сделала пару стежков и забросила. Сын рос капризным и болезненным, какое там творчество?

— А сейчас что мешает завершить работу?

Бронислава медленно поднялась, упёрлась кулаками в свои всё ещё выдающиеся бока и величественно кивнула. С тех пор про-

даёт на Андреевском спуске вышитые детские чепчики, крестильные платья и кухонные фартуки.

Мою бабушку до последнего дня держали цветы. Даже в преклонном возрасте выходила с лейкой, поливала настурции с бархатцами и вела с ними душевные беседы. Зимой сидела у печки и сортировала семена. Перечитывала брошюры о выращивании петуний. И только когда перестала видеть, засобиравшись в иные миры.

В блокадном Ленинграде первыми умерли лёгкие в постель для экономики ресурса. Они хотели продлить себе существование, а в результате его укоротили. Выкарабкались те, кто из последних сил вязал носки, колол дрова, таскал воду из Невы и учил наизусть стихи Берггольц.

Две подруги, похоронившие в один год своих мужей, долгое время пребывали в глубоком трауре, и их солнце окрасилось в чёрный цвет. Затем собрались с мыслями, набросали бизнес-план и открыли собственный ресторан. Получили права, прикупили «бусик» и отправились на нём прямым в Париж.

Выходит, долго и счастливо живут имеющие цели, стремящиеся к большему, чем сходятся на работу, сварить на ужин макароны и посмотреть новости; желающие заниматься спортом или переехать в Таиланд; мечтающие увидеть северное сияние; стать вегетарианцем; сесть на шпагат; замедлить старение; получить научную степень; исключить из рациона сахар; искупаться в двух океанах, сочинить книгу с детскими рецептами; собственноручно переписать устоявшуюся жизнь...

Ирина ГОВОРУКА



Формирование трезвеннических убеждений у детей дошкольного возраста

Рекомендации педагогам и родителям

Окончание. Начало в «РЗ» № 2 (199), с. 22–23

Родителям, которые живут трезво

Пятое. Создавать такую эмоционально-воспитательную среду, которая заставляла бы ребёнка занимать активную жизненную позицию.

Жизнь маленького человека должна быть насыщена событиями, трудовыми достижениями, общением с разными людьми, играми и развлечениями. Важно, чтобы ребёнок постоянно чувствовал себя нужным, способным, уверенным в результате своей деятельности и в своих силах. Самое главное — родители должны признавать право ребёнка на самостоятельное решение любых, даже трудных жизненных задач, никогда не ругать его за ошибку. В случае неудачи малыша позиция взрослого должна быть такой: «Хорошо, что ты это сделал, но в следующий раз попробуй сделать по-другому».

Четырёхлетний Алёша играл с новенькой заводной машиной. Вдруг в машине что-то сломалось, и Алёша не смог привести её в движение. Алёша стал ковырять машину отвёрткой, стучать по ней. Вдруг внутри что-то треснуло, и машина развалилась. Вечером пришёл папа, посмотрел на машину и сказал, что сделать её целой можно, но заводиться она уже не будет. Алёша заплакал, а папа спокойно сказал: «Что ж поделаешь, зато теперь ты знаешь, что стучать по машине нельзя. В следующий раз будь аккуратней. А когда ты вырастешь, ты сможешь ремонтировать не только игрушечные, но и настоящие машины».

Надо научить ребёнка с раннего детства постоянно находить себе занятие. Если малыш сам не

может занять себя, то взрослый человек может помочь ему затеять игру или какое-то дело, увлечь ребёнка, а потом незаметно уйти, предоставив ему возможность действовать самостоятельно. Каждую новую игрушку надо обыгрывать с малышом, то есть показать способы её использования. Родители должны считаться с мнением и предложениями малыша, даже если с точки зрения взрослого они малозначительны. Считаться, но не потакать!

С раннего детства нужно внушить ребёнку, что плохо быть рав-

ные отравляют себя табачно-алкогольными ядами, отказываться от приглашений или оставить ребёнка дома. По крайней мере так поступать следует до 7 лет. Неизвестно, как ребёнок расценит наблюдаемую ситуацию «пьянства», даже если его мама и папа остаются трезвыми.

Из воспоминаний Ани:

«Мне было 4 года. Мы всей семьёй пошли в гости к родственникам, которые непременно условием праздника считали алкогольные отравления. Было много разных красивых бутылок, о со-

следует обращать внимание на моменты, которые так или иначе могут способствовать формированию у ребёнка проалкогольной настроенности (программы). Это такие на первый взгляд незначительные моменты, как чоканья (пусть даже и лимонадом), детское шампанское на праздничном столе, безалкогольное пиво и т. д. Они приучают ребёнка сначала к самому процессу ритуального самоотравления относиться положительно и в игровой форме выработать навык будущего пьянства. Ведь использование детско-

не бывает. В таких семьях все дети тоже начинают «культурно» отравляться. Здесь родители выступают для своих детей алкогольными программистами, собственным примером приучают детей к отравлению ядами. Таким родителям стоит знать, по крайней мере, два следующих момента:

- совершенно независимо от нашего желания и от того, знаем мы об этом или нет, существует закон, по которому каждый человек, отравляющий себя табачно-алкогольными ядами, обязательно пройдёт путь от малых доз к большим, от слабых интоксикантов к сильным. Темпы продвижения по этому пути у всех разные, кто очень быстро, за 5–10 лет, кто медленно; кто-то сумеет вовремя остановиться и избежать участи «горького алкаша», но за их грех ядопоглощения отвечать будут дети и внуки;

- есть и ещё одна безжалостная закономерность, обойти которую мало кому удаётся: первое поколение начинает пить, второе продолжает, а третье спивается.

Трезвость общества и наши дети

Современное общество в значительной степени утратило трезвость. Последствия такого состояния тяжёлы как для отдельных людей, так и для всего общества в целом. Беда пришла в каждый дом так же, как приходит она в каждую семью после тяжёлой разрушительной войны. Горе захватило большинство людей: человек сам страдает из-за своей зависимости или страдает своим родным и близким.

Именно поэтому всё больше людей начинают осознавать, что утрата трезвости — это главная причина многих бед и печалей, и принимаются искать способы вернуть себе, своим родным и всему обществу естественное состояние трезвости.

Чтобы успешно противостоять заманиванию детей в сети самоотравления, очень важно прежде всего ввести в семье само понятие трезвости и сделать это так, чтобы ощущение трезвости присутствовало постоянно; чтобы радость трезвости поселилась в душе ребёнка навсегда; чтобы маленький человек понимал: он родился трезвым, здоровым, красивым, умным, способным к постоянному совершенствованию. Чтобы он гордился своими трезвыми родителями и вместе с ними ощущал себя причастным к общему хорошему делу — созидательному труду на пользу всем добрым людям!

Елена Васильевна БОГОСЛОВСКАЯ,
педагог-психолог,
председатель СГОО КУСТ
«Трезвый Ставрополь»,
преподаватель курса
сознательной трезвости
в г. Ставрополе,
автор методики
«От трезвости естественной
к трезвости сознательной»,
tresvstav@list.ru,
тел. 8-918-863-7867



нодушным, ленивым и пассивным. Жизнь должна быть радостным приключением, наполненным смыслом и значением для себя и для других.

И последнее, но очень важное. Следует оберегать ребёнка от компаний, в которых взрос-

держимом каждой взрослые говорили с восхищением непонятные мне слова, потом разливали в красивые бокалы и пили.

И так много раз. Но почему-то мои мама и папа не пили и даже отказывались налить себе это в стакан, и даже не чокались со всеми. Все маму уговаривали, а она пила компот. Я обдумывала эту ситуацию весь вечер и ещё следующий день и решила, что, раз мама так делает, значит, так правильно. Ведь мама всё знает».

В этой ситуации налицо преобладание авторитета матери и, как следствие, сделанный выбор. Если бы в числе отравляющих себя алкоголем был человек более авторитетный для ребёнка или очень ему симпатичный, то выбор мог быть другим.

Также следует оберегать ребёнка от просмотра телепередач. Сейчас все без исключения передачи и фильмы наполнены сюжетами, связанными с табачно-алкогольными и иными интоксикантами.

Из воспоминаний Ани:

«Когда я была ещё маленькой девочкой, мне очень хотелось перед тем, как что-либо выпить, стукнуться своей кружкой о кружку другого человека. Но мама и папа всё время отказывались так делать. Мама даже сказала как-то сердито: «Так делают плохие дядьки». А я не поверила, потому что по телевизору видела, как нарядные дяди и тёти стучались красивыми фужерами. К тому же, когда приезжал дедушка, он соглашался со мной стучаться, а ведь он не плохой дядька».

го шампанского — это, по сути, игра в большое взрослое застолье, а безалкогольное пиво, выпитое при взрослых, снимает психологический барьер естественной в таких случаях стыдливости.

Часть 3. Родителям, которые позволяют себе выпить и закурить

Есть достаточно большая группа взрослых людей, которые считают себя в общем-то людьми трезвыми, но из какого-то странного «приличия» не могут отказаться от отравления в настойчивой компании. Есть такие, которые вообще отравляются, но стараются скрыть отравления от ребёнка. Эта категория родителей может прочесть предыдущую главу и даже воспользоваться советами, изложенными в ней, но результата ждать не стоит, его скорее всего, не будет.

Более того, в семьях «горьких алкоголиков» иногда могут вырасти дети, полностью отвергающие алкоголь, так как они видели отвратительные сцены, испытывали горькие минуты страха и одиночества, когда кто-то из родителей в сильном отравлении вёл себя агрессивно или непристойно. В этом случае родители выступали для своих детей антиалкогольными программистами и собственным примером воспитывали отвращение к отравлениям алкогольными ядами. А вот в семьях «культурно пьющих» родителей трезвых детей практически

Питейные убеждения

Очень важным компонентом питейной запрограммированности являются питейные убеждения. Убеждение — это система взглядов, в правильности которых убеждённый твёрдо уверен.

Убеждение обладает рядом особенностей. Одна из них состоит в том, что оно побуждает человека к соответствующей деятельности, именно этим в первую очередь объясняется тот факт, что запреты и тяжёлые кары не приводили людей к отказу от алкоголепития, если в их среде господствовали питейные убеждения.

Вторая особенность убеждения — его нельзя изменить ни угрозами, ни оскорблениями, ни лекарствами, ни жестокими репрессиями. Убеждение может быть изменено только определёнными психологическими воздействиями — переубеждением.

Убеждения отличаются большой стойкостью. Человек сравнительно легко отказывается от ложных знаний в пользу истинных, но он с большим трудом поддаётся и переубеждению.

Четвёртая особенность убеждения состоит в том, что человек упорно отстаивает и добровольно пропагандирует его.

Последняя важная особенность убеждения выражается в его тесной связи с эмоциями. Всё согласующееся с убеждением человека приятно ему, всё противоречащее вызывает раздражение, досаду, обиду. Обычно люди проявляют нетерпимость к попыткам изменить их убеждения. Этим объясняется бурное реагирование пьяниц на уговоры близких отказаться от разгульной жизни. Убеждение подчас обладает такой огромной жизненной значимостью, что человек нередко предпочитает смерть отказу от него. Так поступали многие, например Дж. Бруно.

В чём же выражаются питейные убеждения? Прежде всего в уверенности, что употребление спиртных напитков — нормальное, оправданное и необходимое явление.

Из книги Г. А. ШИЧКО

«Почему мы употребляем спиртные напитки»



Погоня за отличными отметками

«**О**тметка есть нацеленная в лоб ребёнку винтовка», — однажды Д.Б. Эльконин произнёс меткую фразу, которая распространилась как афоризм.

В.А. Сухомлинский писал: «Я всегда с большой тревогой думал о психозе погони за отличными отметками. Этот психоз рождается в семье и захватывает, ложится тяжёлым бременем на юные души школьников, калечит их. У ребёнка нет в данное время таких способностей, чтобы учиться на «отлично», а родители требуют от него только пятёрки, в крайнем случае, мирятся с четвёрками, и несчастный школьник, получая тройку, чувствует себя чуть ли не преступником».

Но ведь большинство из нас уверены в том, что отметки создают мотив учения: «Дети сами хотят отметок!»

— Да, после того, как мы сами их прирастили к ним. Наркоман тоже хочет наркотика, не мыслит своей жизни без услаждающих и отравляющих веществ, — отвечает Шалва Амонашвили. — И ещё мы лукавим вот в чём: дети хотят не любых отметок, а только положительных, лучше всего — пятёрок. Но мы-то придумали для них не только пятёрки! И дети добывают их всякими средствами: хитроумными шаргалками, замаскированными формами списывания, изощрёнными подсказками. А грубость учителя, его силовое воздействие ради того, чтобы совершить самое святое — с точностью аптекаря оценить знания ребёнка отметкой!

Всё это — кровное достояние авторитарно-императивного педагогического процесса, который

держится, так сказать, на вооружённой силе. Иначе как ему обеспечить спокойствие и повиновение в своей империи, как принудить учеников учиться усердно, не шалить, не хулиганить, не мешать? А вот так — испытанными ещё средневековой иезуитской школой двойками, тройками, единицами, которые охраняют процесс обучения от учеников, готовых каждую минуту уклониться от учения, от знаний.

Отметки не учёбу детей стимулируют, они охраняют власть учителя. Они так и были задуманы — сменили множество изощрённых форм физического и нравственного наказания учеников в школах средневековья, но не для того, чтобы изгнать из школы физическое наказание вообще, а только для того, чтобы перенести часть этого дела и на родителей.

В авторитарно-императивной педагогике из учебного процесса выпадает едва ли не самое главное — контроль и оценка. Они изымаются учителем. Он контролирует, проверяет, находит ошибки, указывает на недостатки, оценивает, высказывает суждение о результатах. Следствием этих операций является отметка как проявление воли и единоличного мнения учителя. Оценка и отметка учителя не несут ребёнку конкретного содержания смысла, потому что ребёнок не только лишён необходимости проверять и оценивать свою деятельность, но и не знает, по каким критериям учитель ведёт контроль. И отметка, искусственно вводимая с целью стимуляции учебно-познавательной деятельности, на самом деле вносит в неё страх и неуверенность, а потому становится тормозом в ней.

У школьника в течение всех школьных лет не вырабатывается мотив контролировать, оценивать свои действия: его самооценки никому не нужны. Разве далеко отсюда до результата — воспитания человека, не надеющегося на себя, не уверенного в себе, со слабо развитым чувством ответственности за свой труд, не умеющего защищать себя и других,

только умереть не хочет, — говорит Шалва Александрович. — А я в это — в лень от природы — не могу поверить: природа сама активна и деятельна, она постоянно ищет, создаёт, разрушает, действует непрерывно. А ребёнок — часть природы, модель её, модель Вселенной. Можно ли говорить о природе, что в её сути заложена лень, что лень —



робкого и безвольного, социально пассивного, с деформированным аналитическим суждением (этот список можно продолжать и продолжать)?

— Считается, что природные способности являются пассивными, потенциальными задатками, и если среда или педагогический процесс случайно или целенаправленно зацепит их, выявит, то можно заставить их развиваться. Но тогда придётся признать, что ребёнком изначально правит природная лень: ему лень родиться, лень учиться и воспитываться, лень жить, вот

это свойство природы? В таком случае кто же мешает ей отдаться полному покою, остановиться, омертветь? Может ли природа, находясь в вечном движении и развитии, создавать формы с преимущественной силой лени и покоя, пассивности и выжидания? Такого не может быть. Природа творит живые существа наподобие самой себя — активные, экспансивные, движущиеся. Она закладывает в ребёнке не пассивные возможности, а такие, которые снабжены собственными импульсами к движению. Это, например, стремление стать чело-

веком, познавать мир.

Любая наука нужна лишь для возвышения человека. Не странно ли, что у нас школьник — вечная жертва преподаваемых ему наук? Не сама история, химия, физика важны в школе, а история, химия, любая наука должна быть проводом, через который учитель проводит свет.

Амонашвили говорит, что ребёнком движут три страсти: страсть к развитию, стремление к взрослению и страсть к свободе.

Отсюда требования к взрослому: общаться с ребёнком на равных, проявлять доверие, поручать дела взрослым, устанавливать сотрудничество, взаимотношения, возлагать на него обязанности, обращаться к нему за сочувствием и сопереживанием.

Порой думают, что в начальной школе нужно как можно чаще применять игровые приёмы, ибо дети любят играть. Однако дети стремятся к школьной жизни вовсе не для того, чтобы продолжить там свои игры, а чтобы утвердиться в своей роли взрослого.

Детей надо учить не играючи, а серьёзно, с чувством ответственности. Учитель должен так изящно и искусно играть роль, чтобы дети забыли о своей потребности в игре, считает Амонашвили.

О свободе: это природа ищет возможности для проявления своей многоликости, для достижения совершенства и безграничности. Это шалит не сам ребёнок, а природа в ребёнке.

Вся понукательная, запретительная педагогика, все виды наказаний — это результат непонимания взрослыми, пресечения ими стремления к взрослому и свободе.

Из книги Шалвы Александровича Амонашвили «Отметка — стимул? Нет, наказание!»

Семейное образование по одному предмету

Когда говорят о домашнем обучении, чаще всего представляют себе ученика, который вообще не ходит в школу и полностью осваивает программу на дому. Во многих случаях «семейники» действительно появляются в здании школы в период промежуточной аттестации. Но есть и другие варианты.

Рассмотрим, почему может понадобиться перейти на домашнее обучение по одному предмету.

• Предмет не даётся.

Когда в классе около 30 человек, педагогу сложно уделять внимание каждому лично. Классическая ситуация — предмет понимают и идут в ногу с учителем

лишь несколько учеников, остальные кое-как перебиваются и выходят из школы с весьма отрывочными знаниями. В начальной и средней школе ситуация, когда не даётся предмет, сильно давит школьнику на психику, заставляя нервничать и тревожиться.

Иногда способность к предмету бывает неочевидной, и педагог должен её распознать. Но, к сожалению, не все учителя любят и умеют это делать. Гораздо легче поставить двойку и больше внимания уделять тем, кто хорошо справляется.

Потенциальным выходом может стать репетитор. Многие родители прибегают к этому. Но и здесь есть подводные камни. На-

пример, репетитор объясняет иначе, чем учитель, даёт другие способы решений, занимается по другому учебнику, и результаты ученика в школе остаются неудовлетворительными.

• Предмет даётся слишком легко.

И наоборот: бывает, что ребёнок владеет предметом на высоком уровне. Чаще всего такое случается с иностранным языком. Лингвистические школы, курсы и поездки за границу в раннем возрасте могут положительно повлиять на степень владения языком. В таком случае обычные уроки неинтересны и бессмысленны, ведь если у ребёнка высокий уровень, а в школе английский только начался с самых азов, будет скучно.

• Конфликт с преподавателем.

Распространённая ситуация: у ребёнка сложились отношения с конкретным учителем. Плохие отношения в школе нередко становятся причиной полного перехода на семейное обучение, но если с другими предметами и одноклассниками всё хорошо, ребёнок вряд ли захочет покинуть стены образовательной организации.

Буква закона

Во всех примерах ситуаций домашнее обучение по одному предмету станет выходом. Рассмо-

трим, как это устроено с юридической точки зрения.

Семейное обучение — это форма получения образования вне школы (ст. 17 Закона «Об образовании в Российской Федерации»). Оно подразумевает самостоятельное освоение всей основной образовательной программы или отдельных предметов. Это добровольный перенос ответственности за обучение ребёнка со школы на родителей. Но школьника не обязательно учат сами мама с папой, можно подключать частных педагогов или онлайн-школы.

Рекомендуется регулярно проходить промежуточную аттестацию, чтобы отслеживать прогресс по предмету. Конечно, если ребёнок знает его хорошо и не хочет тратить время на ненужные контрольные, это не обязательно. В остальных ситуациях промежуточная аттестация станет отличной тренировкой и доказательством прогресса.

Как перейти на домашнее обучение по одному предмету

Шаг 1. Поговорите с администрацией, объясните ситуацию и напишите заявление на имя директора школы о том, что хотите обучать ребёнка самостоятельно по определённому предмету.

Администрация не вправе отказать, но, к сожалению, в силу отсутствия знаний законов вам могут попытаться вставить палки в колёса.

В случае непонимания важно спокойно и грамотно объяснить, что ст. 17 Закона «Об образовании в Российской Федерации» разрешает детям учиться вне школы как по всем предметам, так и по отдельным.

Шаг 2. Проинформируйте департамент или управление образования по месту жительства о смене формы обучения. Уведомление о переходе на семейное образование можно составить в свободной форме или запросить шаблон в органах местного самоуправления.

Шаг 3. Если вы заинтересованы в промежуточных аттестациях, подпишите специальный договор — «Договор об организации и проведении промежуточной и государственной итоговой аттестации обучающегося, получающего общее образование в форме семейного образования или самообразования». В нём вы сможете определить регулярность и желаемый формат аттестации, которая будет проходить в вашей же школе.

Шаг 4. Готово! Теперь вы выбираете, как ребёнок будет осваивать программу по предмету. С уроков можно уходить. Остальные дисциплины посещаются, как обычно.

https://uk.com/co_izhevsk



Необъятное счастье

Аллы и Сергея Медведевых

Счастье у этой мамы — необъятное. У Аллы Медведевой и её мужа Сергея 26 детей — 11 своих и 15 приёмных, а ещё 19 внуков. Большую семью Медведевых из станицы Елизаветинской называют уникальной, а Аллу Викторовну считают супермамой.

«Мы детей не выбираем»

Только мы появились на пороге большого двухэтажного дома с просторным двором, как нас тут же окружила «стая» щебечущей ребятни. Мал мала меньше, больше десятка — не знаешь, на кого больше внимание обратить. Двое из старших, что сейчас в доме — Яна и Регина, — улыбаются в ответ на нашу растерянность, отправляют младших играть и несут гостям тапочки. Сейчас, пока мамы нет дома, они на хозяйстве вместе с главным мужчиной в семье — папой Сергеем.

Дети уже пообедали, и можем поговорить спокойно, пока Алла на работе. Да-да, она ещё и работает! Занимается кейтерингом (организация питания) на съёмочных площадках, даже иногда сама в кино успевает сниматься вместе с детьми. Посмотрите фильмы, например, «Ладога», «Василиса» и убедитесь сами. Сейчас Алла в Краснодаре, где идёт работа над фильмом «Менталистка». Сергей уже отвёз всё, что нужно, и припарковал во дворе дома микроавтобус. Небольшой перерыв.

— Сергей, вы — отец-герой! — восхищаюсь его спокойствием, сдержанностью и тем, как его с полуслова слушаются дети.

Тихо так сказал: «Не мешать», и тут же разбежались все по своим делам. Видно, кто в доме хозяин. Ведь, как оказалось, сегодня, в воскресенье, в доме не только дети, но и внуки собрались! Малыши Женя, Катя, Иосиф, Вика, Платон, Соня, Ева, Вирсавия, Мила, Даниил, Арес... И всех, как в мультфильме про осьминожек, нужно «одеть, умыть и накормить». Но в глазах отца и деда не заметно усталости. Они светятся добротой и радостью.

— Вот наш внук Платон, ему два года, — ласково гладит темноволосого малыша Сергей. — Это приёмный сыночек нашей дочки Насти. Мать отказалась от него, едва родился, а Настя забрала, пятидневного. Теперь все вместе у нас живут. А вот Сонечка — тоже Настина. Да места хватает! Дом большой. Старшие выросли, живут отдельно. Рядом ещё один дом пытаемся построить, когда выкраиваем средства, потихоньку. Мы ведь детей не выбираем. Они у нас сами появляются. Бог положит на сердце — и берём. Если Бог даёт ребёнка, он даёт и пропитание, и силы.

Сергей поделился историей их с Аллой любви:

— Я её украл в 16 лет. Мне тогда было 26. Мы познакомились, когда случайно напросились в дом Аллы, где они с подружкой слушали песню «Земля в иллюминаторе». Её родители были против наших отношений. Увёз к себе, и через неделю мы поженились. А через год у нас родились Юлианна и Наталья.



Потом Алла в разговоре признается, что и не мечтала о таком количестве детей, что в юном возрасте даже хотела уйти в монастырь. А жизнь вот как повернулась! Из Казахстана супруги, как вынужденные переселенцы, переехали в Псковскую область, в посёлок Пушкинские горы. Тогда у них было уже пятеро детей.

«Как брошенный? Как ничей?!»

А в 1999 году случилась трагедия. Об этом нам рассказал Сергей. Если бы Алла, её бы вновь душили слёзы. В тот год они потеряли маленького сына Руслана. Малыш погиб от рук соседки, которую застал за воровством продуктов в доме. Сергей заболел и лежал в больнице. Как раз в этот день Алла поехала к мужу, малыш Руслан не пошёл в детский сад и остался дома один (другие дети разошлись по своим делам). Он увидел, как соседка проникла в дом и набирает муку из их семейных запасов, которые начали исчезать непонятным образом. Боясь разоблачения, женщина задушила ребёнка. Её посадили в тюрьму на 15 лет. Но, потеряв сына, Алла потеряла покой, руки опускались, не знала, как дальше жить. Как признаётся сама Алла, «спасли дети». Она поняла, что очень нужна им. Свой, шестой ребёнок родился уже здесь, в Пушкинских горах. Он и «привёл» Аллу к первому приёмному сыну.

В 2001 году она пошла с маленьким Даниилом в больницу, где лечила его от простуды, и услышала, что сильно плачет ребёнок. Спросила: «Чей он?» Медсёстры ответили: «Ничей, брошенный». Её как резануло: «Как брошенный?! Как ничей?!» Стала заботиться о Никите, купать, кормить грудью, а потом на семейном совете решили забрать мальчишку в свою семью. Оказалось, что у малыша есть сестра Кристина. Её тоже взяли, чтобы не разлучать брата и сестру. А потом Кристина попросила принять в семью её одноклассниц — сестёр Яну и Регину.

во, — это копейки. Мы вкладываем в них в десять раз больше. Конечно, всем не поможешь. Их много в этой жизни прозябает. Но кому можем — тем помогаем.

Они боятся тишины

А вот и мама приехала! Обаятельная, улыбающаяся. Ей 53 года, но она выглядит гораздо моложе своего возраста. Девять с половиной лет назад в телепередаче «Модный приговор» ей не случайно сделали комплименты известные ведущие! А ведь она родила 11 детей, младшей из которых, красавице Вирсавии, только 9 лет. Едва поздоровавшись, обнимая по пути бегущих навстречу ребяткишек, Алла спешит на кухню и зовёт гостей за стол, на чай со всякими вкусностями. М-м-м! Какое душистое варенье из вишни без косточек! Заодно показывает десятки трёхлитровых банок заготовленных компотов. Это только малая часть больших запасов. Стоит только посмотре-

треть на гигантские кастрюли на плите, и сразу понятно, о каких объёмах продуктов идёт речь в принципе.

— Честно, я очень удивляюсь и восхищаюсь вами. Как вы всё успеваете? — пытаюсь понять секрет «супермамы».

— Старшие дети очень помогают, — с благодарностью глядя на Яну и Регину, улыбается Алла. — Без них мы бы многого не успевали. У нас так заведено изначально, что каждый старший отвечает за младшего. Школа рядом, музыкальная школа, детские секции. Собрали, накормили, отправили. Один — на хореографию, другой — на английский, третий — на биологию, четвёртый — на шахматы. Увлечения каждый выбирает себе сам, мы не диктуем им. Кстати, абсолютно все наши дети получили музыкальное образование. И к труду приучаем с малого.

— Алла, как же успеть приготовить и накормить такое количество детей?

— С вечера готовим еду. В морозилках у нас слепленные всей семьёй пельмени, вареники, манты, котлеты. Это всегда выручает. Для продуктов у нас не просто холодильники, а целая холодильная комната. Одежда, «обувашечки» с вечера подготовлены, портфели собраны, проверены, уроки тоже.

— Так вы ещё и работаете!

— А как же не работать? Нас много, надо зарабатывать. Не мо-



— Ну как было не взять, раз дочка просит? Так пошло и поехало, — улыбается Сергей. — Почти каждый год мы брали в семью нового ребёнка. В Пскове очень много брошенных детей. А где пять, там и десять вырастут, и 15, и 26. Жаль, что у нас с женой только по две руки. Хочется больше сделать и больше успеть.

Куда уж больше? Многие мамочки жалуются, что с двумя-тремя детьми едва успевают и с ног веляются. А тут — 26 воспитать, поставить на ноги, дать образование, поддерживать, помогать дальше, даже если стали взрослыми. Сейчас в семье из несовершеннолетних приёмных только двое — Женя и Катя.

— Самая большая трагедия — взять ребёнка и потом вернуть обратно, — говорит Сергей. — У меня в голове не укладывается. Многие считают, что детей берут в семью из-за денег. И мы часто такое слышим. Но что ж, если это бизнес, так возьмите ребёнка и попробуйте ему ума дать! Надо брать, от всего сердца желая помочь ребёнку. То, что нам даёт государст-





жет же один Сергей всё на себе тянуть! Скользящий график. Взаимозаменяемость. Конечно же, я очень благодарна своему мужу, он всегда рядом и самый главный помощник. С вечера с девочками также готовим еду для съёмочной группы. Как-то с колёс всё получается. А по всему дому установлены камеры, и видно всё, что происходит в восьми комнатах.

— Удаётся выкроить время для себя самой?

— Очень редко. Бывает, хочется уединиться.

О тишине Медведевы даже не мечтают. Наоборот, спокойнее, когда все дома и шумят. Значит, всё в порядке.

Свет материнской любви

Сильная, добрая, любящая мама Алла. Свет в её глазах «говорит» больше, чем тысяча слов. Ей абсолютно веришь, когда слышишь, что «только любовь даёт силы расти и воспитывать много детей». А радостные малыши, наперебой рассказывающие, как они помогают маме, как любят её, разве они могут это придумать? А Яна и Регина, с нежностью и благодарностью обнимающие Аллу так, что аж мурашки по телу, они считают, им повезло, что попали в семью к таким людям.

Примеру матери уже последовала одна из старших дочерей Медведевых — Наталья. У них с мужем пока нет своих, но уже трое приёмных детей! И у Насти появилось черноглазое счастье — Платон. Так они понимают жизнь — помогать, любить, дарить счастье и заботу детям.

Прошлым летом супруги Медведевы получили высокую награду от губернатора Краснодарского края Вениамина Кондратьева — медаль «Родительская доблесть». Вот что написала на своей странице в фейсбуке их дочь Юлианна: «Для нас, для детей, эта награда, наверное, важнее, чем для самих родителей! Многодетная семья — это космос, своё маленькое государство, со своим уставом и ценностями. Да, мы особенные, да, у нас с младшей сестрой разница в 25 лет, и это так круто! Невероятные эмоции испытываешь, когда приезжаешь в родительский дом или собираешься на семейные праздники. Нас много, мы такие разные, но при этом такие родные и близкие».

— Алла, как вам удаётся поддерживать свет и тепло в вашем доме? Вы точно знаете, как сбегать счастье в семье?

— Всегда прощать, уступать, забывать. Нужно стоять выше обстоятельств и идти дальше, по-другому никак. А когда такое количество детей, тем более некогда выяснять отношения. Для многодетной мамы неприемлемо проявлять свои личные амбиции, когда воспитываешь детей. Надо думать о них.

Кстати, старшие дочери — близнецы Наталья и Юлианна — основали кинокомпанию «Медведь-фильм Продакшн» и киношколу «Медведь-School» в Краснодаре. Работы по производству фильмов на территории края много, поэтому в «киношном» бизнесе задействована вся семья.

Наталья ИВАНЕНКО
Краснодарский край
<https://kubnews.ru>

О том, как всё начиналось...

Конечно, не смогу описать все события, происшедшие со мной, предшествовавшие этой судьбоносной встрече, и упомянуть всех людей, с которыми меня сводила судьба для того, чтобы в определённый момент эта встреча произошла.

Скажу только, что тогда, в не таком далёком 2013 году, я получила один хороший совет — слушать только своё сердце... И ещё простую молитву для того, чтобы встретить свою половинку.

Возможно, именно это впоследствии изменило всю мою жизнь.

Я стала больше жить сердцем и прислушиваться к тому, что оно мне говорит. Даже тогда, когда мой ум не понимал и не мог объяснить, для чего ехать за три тысячи километров в незнакомый город, где есть лишь один человек, с которым я когда-то общалась не продолжительное время.

Но ехала и плакала, потому что не понимала, зачем мне туда, но сердце знало, что мне нужно там быть именно сейчас. Ведь всё уже было подготовлено для того, чтобы встреча состоялась.

Через единственную знакомую познакомилась с хорошим парнем, который из общения со мной узнал, что мне нравится заниматься с детьми и у меня есть в этом опыт. Он сказал, что познакомит меня с людьми, которые проводят разные праздники, устраивают лагерь для детей и помогают беженцам из Украины.

В один из дней он отвёз меня в Центр творчества, где они собирались, общались, обсуждали сценарии и готовились к предстоящим мероприятиям и летнему лагерю. Там он меня представил всем и убежал, потому что у него были свои дела, подготовка к свадьбе, да и миссия его на этом (для меня) была закончена.

Меня с радостью приняли в свою команду, потому что по воле случая одна девушка, которая должна была быть вожатой девочек 10–11 лет, заболела и попала в больницу и даже при сильном желании не успела бы выпуститься к началу работы лагеря. Как раз в тот момент, когда я приехала, ребята обсуждали, где найти ей замену. (Уточню, что лагерь был не обычный, а христианский).

Мы тогда душевно и продуктивно пообщались и уже поздно вечером стали собираться по домам.

Помню, вышли на улицу и ещё какое-то время все стояли, разговаривали, а я смотрела, не отводя глаз, на одного парня и не могла понять, почему у меня такое чувство, как будто знаю его всю жизнь. Ещё тогда подумала: «Что за бред!»

Потом прошли несколько мероприятий для детей беженцев, подготовка к лагерю и сам лагерь. Это было в августе, база с домиками находилась в сосновом бору.

Пару раз, когда уже все спали, я выходила из домика, чтобы посидеть на лавочке и полюбоваться звёздами. Когда закрывала глаза, видела тонкую золотую нить, идущую от меня к домику, где находился тот, кто мне показался таким знакомым. Я старалась выкинуть это из головы, отмахнуться и не думать об этом.

В последний день лагеря вышла полюбоваться звёздами (в августе их почему-то особенно много), и, когда стояла и смотрела на небо, о мою ногу что-то ударило. Опустив глаза, увидела огромную, сказочно красивую жабу. Никогда раньше не встречала такую! Она не помещалась у меня в руках. Её лапки свисали, а глазки по-доброму смотрели на меня.

Побежала к стоящим неподалёку вожатым, среди них был «тот самый» парень. Мой восторг поддерживал только тот, с кем хотела свести меня Вселенная и периодически намекала на это.

Мы с ним пошли отпустить жабу в траву, подальше от дорожек. С той самой минуты и началось наше общение. (Иногда мы шутим, что нас свела тётушка-жаба). Потом он дал прочитать мне книги В. Мегре, которые отозвались в моём сердце, он с детства их любил читать и мечтал о своём поместье.

Через полтора месяца парень сделал мне предложение, мы повенчались, а спустя восемь месяцев нашли место для создания поместья. Через год с небольшим к нам пришла наша первая доченька, а через два года — вторая.

Можно сказать, что наше «долго и счастливо» только началось.

Конечно, как в любой семье, у нас не всё идеально, случаются мелкие ссоры и размолвки... Но это ничто, когда понимаешь, что с нами Сила, объединившая нас, которая всё это время помогает нам в преодолении трудностей, направляет нас и ведёт к цели.

Мария ЧУКНОВА

ПРП Новая Жизнь, Алтай
Вестник Родовых поместий



Послание к женщинам

Мечтаю о хозяйке поместья. У меня нет особенных запросов к внешности и здоровью. Считаю главней всего родство душ и наличие нравственного здоровья.

Пусть она будет без жилья, обманутая чёрными риэлтерами или инвалид, лишь бы была честная, трудолюбивая, а остальное приложится.

Мне 48 лет, работаю у предпринимателя по лесному делу. Имею взрослого сына (24 года), он живёт в другом городе. Его мать бросила нас, и мне пришлось одному воспитывать сына.

Проблем особенных нет. Есть огород, добротные надворные постройки, где можно держать любую живность. Если моя суженая захочет, куплю ей не только корову.

Живу я совсем рядом от родины Деда Мороза — Велико-го Устюга — и такой же, как он, добрый, щедрый, люблю детей.

Хотел бы иметь своего ребёнка, а вашего усыновлю.

Компенсирую траты на дорогу, окажу любую помощь. Готов подумать о переезде, так как здесь меня никто и ничто не держит.

Люблю эпистолярный жанр, писать и получать письма. Жду вашего письма с автобиографией и фото по адресу: 161404, Вологодская область, Кич-Городский район, пос. Югский, ул. Строителей, д. 3, кв. 2.

Тел.: 8-911-509-4271, 30-1-66 (домашний).

Владимир Николаевич ЧЕРНЕВ



Моей половиночке (единомышленнику)



Я жду тебя, я жду тебя,
Моя половиночка!
Я жду тебя, я жду тебя,
Ты моя кровиночка!

С тобою встретимся мы вновь
И будем жить в веках,
Ты навеки моя Любовь,
Я навеки твоя Мечта!

Приходи поскорей,
Ты ведь рядом со мной,
Обними этот пламень живой!
Крепко к сердцу прижми,
И в глаза посмотри,
И узнай меня, Ладу свою!

С 2005 г. создаю Пространство Любви, Родовое поместье, которое находится в Удмуртии, Красногорском районе, поселении Родники, состоящем из Родовых поместий, в 35 км от районного центра.

Родилась в 1951 г. С мая 2009 года живу одна.

Я желаю всех благ Мира!
Создаю образ доброго, понимающего меня единомышленника. Пусть все трудности будут на двоих и все радости пополам.
Он добрый, весёлый, радост-

ный, любит и уважает меня, а я люблю и уважаю его. Мы приятны друг другу. Он — мечтатель! Все мечты умеет воплощать в жизнь. Хозяин во всех делах и хозяин своих слов. С чистыми помыслами. Очень любит Природу и все творения Отца-Творца. Очень любит детей! Мечтает создать Пространство Любви нашей семьи. Ведёт здоровый образ жизни (зарядка, обливание, купание, баня).

Мы с любимым роднучеккой счастливы друг с другом и нашими детьми и живём в Родовом поместье Сосновое в поселении Родники.

В нашем поселении нет электричества, есть солнечные батареи, которые дают возможность освещать жильё, зарядка телевизора. Когда долго нет солнца и дни очень короткие, экономим свет (аккумулятор), зажигаем свечи и фонарики на лобные.

Мой телефон: 8-951-218-7982 (Теле-2).

С уважением
Валентина ПРОТОПОПОВА
(Пуляева)



Прекрасные женщины, отзовитесь!

По паспорту мне 60 лет, но душой и телом чувствую себя на 45. Я мужчина привлекательной внешности, добрый, ласковый, нежный, не жадный, обеспеченный. Без особых запросов к внешности моей избранницы.

Хотелось бы найти девушку без прошлого. Не против, если она будет на рабочей группе инвалидности. Подойдёт обоюдно жаждущая любви — сексуальная, как я.

У меня большой дом со всеми удобствами, где есть газ, вода, ванна, туалет — всё, как в городе. Есть машина, трактор, большой участок земли. Лучшее нашей земли нигде нет, это мощный чернозём, незря зовут его «чёрное золото». Тамбовская область считается самой экологически чистой в России.

Живу я один с 2017 года. После того, как у меня умерла жена, со мной случился удар, но я с Божьей помощью выздоровел.

Езжу на своём авто, всё делаю. Но, конечно, овдовев, стал задумываться: на кого я всё оставлю?! Дети взро-

слые живут в городе Тамбове, им чужды сельский образ жизни и работа на земле.

Могу возить избранницу на машине на работу и в другие места. Предлагаю заняться экотуризмом. Опытом могут поделиться наши соседи из граничащего с нами Заметчинского района Пензенской области.

Ехать ко мне так. Из Пензы поездом «Пенза — Москва» добраться до станции Вернадовка, а дальше, если позволяют средства, доехать на такси до села Гагарино-1. А если вы будете в Пичаево во вторник или пятницу, то в эти дни к нам идёт автобус в 7 утра и в 13:00. Электрички «Пенза — Пачелма» и «Пачелма — Моршанск» то ходят, то отменяются.

Мой адрес: 393981, Тамбовская область, Пичаевский район, с. Гагарино-1, ул. Южная, д. 57.

Тел.: 8-996-131-3091, 8-930-473-2015.

Виктор Павлович БЕЛЯЕВ

Н емного помолчав, волхв до-
бавил:

— Я не знаю, как тебе доступно объяснить, но по-пробую. Речь идёт о вещах, которые лежат на поверхности, но их современное человечество не хочет видеть. Начну издалека. Как тебе известно, за Марсом расположен гигантский Юпитер, за Юпитером — Сатурн, потом Уран. Дело в том, что все эти газовые планеты больше излучают энергии, чем получают от Солнца. Это давно известно нашей земной науке. Но почему подобное происходит, никто толком не знает. Например, Юпитер отдаёт в наше, по сути, трёхмерие в четыре раза больше энергии, чем получает от светила. Что только на эту тему не говорят! Некоторые учёные заявляют, что Юпитер якобы готовится стать звездой. Но тогда получается, что и Сатурн, и Уран тоже собрались вспыхнуть звёздами? Понятно, что такого быть не может. Тогда откуда берётся энергия? Чего только на этот счёт не придумывают наши физики, но толкового объяснения как не было, так и нет. А ведь догадаться совсем не сложно. Достаточно вспомнить теорию вселенского эфира великого Максвелла. Но эту теорию в XX веке благополучно забыли, а зря. На самом деле эфир гиперпространства существует. Только здесь не частицы или какие-то сверхкороткие волны, а поля кручения, их ещё называют торсионными, которые посредством порталов, проходящих через газовые планеты-гиганты, проникают в наше трёхмерие. Но здесь у нас торсионные поля, несущие информацию, превращаются в энергию.

— Получается, что дальше, за Марсом, расположены миры четырёхмерия и пятимерия, и в них плавают планеты типа Юпитера?

— Не совсем так, юноша. Всё сложнее. И наши предки это хорошо знали. Они использовали пятимерное пространство для своих путешествий, потому что там нет ни пространств, ни времени, ни массы. Можно перемещаться от звезды до звезды практически мгновенно. А теперь вернёмся к магии рун. Что она собой представляет? Руны — это своего рода материально-информационные ключи. Они созданы самой природой и переданы носителям высшего сознания для работы с многомерией реальности. Их силовые поля связывают все сферы гиперпространства в одно целое и позволяют сознанию человека выйти на тот или иной уровень мерности. Теперь ты понимаешь, как важно пройти рунное посвящение?

— Но ведь о рунах много написано в книгах.

— Всё это ерунда на постном масле! Ты будешь только тогда знать руны, когда они тебе сами о себе расскажут.

...Усадив меня напротив се-

Работа с подсознанием

бя за стол и взяв в руки карандаш, сказал:

— Сейчас тебе нужны конкретные техники работы со своим сознанием. Его надо подкорректировать. Выйти на другие, более высшие уровни. Поэтому мы начнём с тобой с элементарного. С изучения психики человека.

— Мне кое-что на эту тему посетник рассказывал.

— Не всё, я его школу знаю. Сам её проходил. Поэтому слушай. Первый уровень видимый, он лежит на поверхности, это наш ум или эго. Его мы вполне осознаём. Именно он ведёт нас по жизни в данной инкарнации. Банк опыта прошлых инкарнаций, или жизней, находится в глубинах нашей психики. Важно то, что он имеет своего рода общий знаменатель в виде собственного сознания, и не всегда оно согласно с сознанием нашего эго. Очень часто возникает противоборство, и тогда инкарнационное сознание становится врагом нашего «я».

Но есть ещё два вида сознания. Одно известно в науке как подсознание. Что оно собой представляет? Это особый уровень нашей психики, который в основном отвечает за сохранение физического тела. Сознание подсознательного тесно связано с инкарнационным банком и часто с ним взаимодействует. В науке эти два вида сознания обычно смешивают в одно целое.

Последний же вид сознания — высшая часть нашего психического, которая взаимодействует с многомерной сущностью. С той самой, которая пронизывает на всех уровнях гиперпространство и которая связана с информационными потоками.

Но есть одна тонкость: почему наша многомерная сущность находится одновременно на всех уровнях? Потому что есть общий закон Мироздания, который гласит, что информация при переходе из одной мерности в другую теряет свои свойства и превращается в энергию. Человека же, как часть Создателя, интересует прежде всего информация. Именно по этой причине человеческая сущность и проходит через гиперпространство сверху донизу.

На чём же базируется человеческое сверхсознание? На том психофизическом механизме, который на Востоке известен под названием ахаратного столба. Давай вместе его вспомним: самое нижнее, первое ядро, отвечающее за измерение, — ядро красного свечения. В Индии его называют муладхарой, а у нас — ядром Перу-

на. Второе измерение курирует оранжевое ядро, или по-индийски свадхастану. У нас оно зовётся ядром Велеса. Третье измерение, где собственно и пребывают наши тела, курируется манипулой, или центром Дажбога. Этот центр напрямую связан с Солнцем, и он такой же жёлтый. За четвёртое измерение отвечает зелёный центр единства и связи всего многомерия, потому что и называется центром Лады — от слова «ладить». За пятое измерение ответствен горловой центр и частично эпифиз, он голубой. За шестое, седьмое, восьмое и девятое измерения отвечает шишковидная железа, или центр огня Сварожича. Он, как ты знаешь, синий.

— Про восьмое и девятое измерения слышать мне не приходилось, — сказала я.

— Восьмое представляет собой недифференцированный поток Сварога, а девятое — чистую информацию, фактически сознание самого Рода. Теперь ты понимаешь устройство человеческой многомерной сущности. Я думаю, тебе понятно, что каждое ядро связи или сознания находится, если можно так выразиться, в своём слое многомерия!

А теперь давай немного отвлечёмся. Вспомним, что мы живём в мире левополушарных биороботов. Скажи мне, какими измерениями и какими ядрами сознания эти люди пользуются?

— Ясно, какими, — вздохнул я, — тремя нижними. И осознают они только материальный план трёхмерия.

— Ты сказал правильно! Такие люди не воспринимают вектор времени. Но нам пришлось отвлечься, хотя отвлеклись мы с тобой не зря. Теперь ты знаешь, как устроена многомерная человеческая сущность и почему человек способен воспринимать идущую к нему информацию от высшего.

Теперь давай поговорим об управлении своей психикой и контроле над здоровьем физического тела. Что у нас отвечает и за то, и за другое? Сознание нашего подсознательного, связанное с сознанием инкарнационного банка. Но инкарнационный банк нас пока не интересует. Значит, остаётся одно — подсознание. С ним и будем работать. Вопрос — как? Во всяком случае, не так, как пишут в популярной литературе многие психологи. Чтобы подсознание подчинилось требованию человека и пошло ему навстречу, мало одних слов и пустых, не подкреплённых силой образов. Подсознание надо раскатать, оно крайне

инертно. Как же это сделать? Надо всего-навсего использовать для этого силу своего сознания, того самого, которым человек пользуется в данной своей инкарнации. Что мы делаем? — посмотрел на меня ведун. — Берём своё сознательное и погружаем его в глубины подсознательного. И там, в слоях последнего, создаём наполненные силой образы. От наших слов и образов, да ещё внутри себя, подсознание человека отмахнуться не в состоянии. Оно очень скоро примет установку сознательно, и его маховик заработает.

Вооружившись огрызком карандаша, волхв нарисовал сферу на неизвестно откуда взявшемся клочке бумаги, а потом показал стрелкой путь сознания в глубины человеческого подсознательного.

— Легко нарисовать! — показал я головой. — Но как такое сделать?

— Главное — понять механизм, а с входом как раз всё просто, — улыбнулся жрец. — Дело в том, что любой образ полёта к облакам или падения вниз, погружения на дно реки или моря автоматически погружает наше «я» в область подсознания. Это очень простой приём, но мало кто в социуме о нём знает. Потому психика наших людей и совершенна, что они с детства умеют заставлять своё подсознание служить себе. Закрой глаза и представь, что ты поднимаешься на самолёте или дирижабле в небо. Но если не хочешь вверх, можешь опускаться вниз, куда-нибудь в шахту. Разницы нет. Потом надо задержаться и произвести своему подсознанию кодировку. Можно, конечно, словами, но лучше образами. Образы — его язык! Оно их скорее примет. Только запомни: подсознание не воспринимает юмора и не признаёт отрицаний, вроде «нет» или «не».

— И что же можно потребовать от него? — спросил я.

— Всё, что угодно. Подавить болезнь тела, изменить черты характера, чему-то быстро научиться. Тут всё зависит от того, что тебе надо. Но это самое простое, что ты должен вскоре освоить. Думаю, здесь тебе всё ясно и понятно. Так?

— Кажется, да, — кивнул я.

— Мне хочется научить тебя общению с животными, растениями и даже с неживыми предметами. Это твой ликебз, и ты должен его пройти. Но сначала немного теории. Как ты думаешь, что находится между электроном и протоном? Например, у того же атома водорода?

— Посетник мне говорил, что информация, — припомнил я.

— Всё верно, информация. Так вот, есть закон психофизики: что бы ни пронизывал информационный поток, во всём, я имею в виду всё неодушевлённое, возникают мыслеформы. Так что древнерусские и древнегерманские сказки рассказывают правду.

— Ты о чём?

— О том, что люди в древности спокойно общались с оружием, различными вещами, камнями, реками, небом, звёздами, короче, с чем угодно.

— Неужели кое-кто и сейчас это может?

— А ты спроси у дочерей Добра, они тебе скажут. Это, кстати, легко! Было бы желание. Тем более после включения в сураде высших сфер сознания.

— Выходит, что дело не столько в мозге, сколько в чакрах или ядрах сознания? — удивился я.

— Наконец-то до тебя дошло! — улыбнулся жрец. — Именно в них. А правая половина мозга — это всего лишь своеобразный компьютер, на который идёт информация из многомерности или гиперпространства. Но вернёмся к нашему вопросу. Мы выяснили, что каждый неодушевлённый предмет имеет свои мыслеформы. От чего они зависят? От частоты вибрации данного предмета. А теперь вспомним суть правила частот! Что говорит этот общий закон Мироздания? Что подобное воспринимается подобным. И никак иначе. Так?

Я кивнул.

— А теперь ты должен узнать свои собственные способности. Дело в том, что человек имеет настолько гибкое сознание, что способен изменять частоту сферы своего восприятия в зависимости от объекта, с которым намерен общаться. Но это делается не на ментальном плане, а на астральном. Эмоции тоже несут информацию, через них и идёт общение. Главное — настроить частоту сферы своего восприятия на частоту нужного тебе предмета. А потом всё идёт автоматически. На чувственном плане начинается перенос информации. И теперь задача ментала — разобраться в астральном. Это уже не так сложно, хотя и требует кое-каких навыков. Со зверьями и птицами, да и с другими живыми созданиями общаться ещё проще. Просто надо знать одно правило: они слов человека не понимают, но легко считывают его эмоциональный настрой. Поэтому, чтобы зверь тебя понял, надо выйти на его частоту. Вот и всё. Для этого ты с ним говорил словами, но не для него, а для себя, точнее, для своего настроя на частоту психической вибрации того, с кем общаешься.

Георгий СИДОРОВ

«Хронологический анализ развития современной цивилизации», книга 4, «За семью печатями», глава 47, фрагмент.

Уважай то место, где живёшь!



Когда моему сыну было семь лет, мы всей семьёй ехали куда-то за город. Заехали на заправку, купили мороженого. Едем, получаем удовольствие: лето, жара, мороженое, жена, сын, благодать!..

Доев лакомство, мой сын открыл окно и выбросил обёртку.

Скорость автомобиля была небольшой, и я смог очень быстро

сориентироваться и припарковать машину на обочину. Молча вышел из машины, открыл багажник, освободил от продуктов один из пакетов, вывел сына из машины и попросил собрать весь мусор с обочины.

У сына гордыня, ещё и жена попыталась заступиться... Но женщина была отправлена в машину слушать музыку, а сыну объяснил, что пока он не принесёт мне

полный пакет мусора, мы дальше не поедим, и соответственно всех «ништячков», обещанных нами, уже не будет.

Сын вначале со слезами, а потом с каким-то азартом стал собирать мусор. Я взял второй пакет и пошёл рядом. За неполных полчаса мы очистили маленький участок дороги от следов жизнедеятельности нашего народа и вернулись в машину.

Далее объяснил сыну, почему он пошёл собирать мусор: потому что Россия — это его Родина, а Родину надо любить. Говорил мно-

го, нудно (как считает моя жена), с примерами, но так, чтобы он понял. В конце сын спросил:

— Папа, почему ты стал собирать мусор со мной?

— То, что ты выбросил обёртку в окно, — это в первую очередь моя ошибка. Я упустил что-то в твоём воспитании, и поэтому должен был понести наказание вместе с тобой.

Скоро сыну будет 13 лет, у него две маленькие сестрёнки, и недавно с удовольствием наблюдал, как он учит их не мусорить!..

Андрей ТЕРЕНТЬЕВ



Бабка Липка, сядь на травку, выколи булавку!

В поморском живом языке (говоре) практически во всех регионах европейского севера России бабочка называется диалектным словом «липка».

В центральных и южных русских диалектах этот термин отсутствует. Там липка — это деревце (небольшая липа). Любопытно, что в толковом словаре В.И. Даля вообще нет слова «липка» в значении бабочки.

«Бабка Липка, сядь на травку, выколи булавку», — пели мы в детстве немудрёную песенку, уговаривая порхающую над лугами яркую красавицу сесть на какое-нибудь растение.

Любопытно, что пели мы именно «выколи», что не укладывается в логику и правила литературного русского языка.

У мало-мальски грамотного человека возникает желание спеть «приколи булавку» или даже «приколи булавкой» — так логичнее. Поэтому сегодня существуют разные варианты исполнения этой песенки, включая последний. Однако, во-первых, он звучит «и нескладно, и неладно», а, во-вторых, дети в северных деревнях никогда не прикалывали булавками бабочек!

Булавка у бабочки

Я поинтересовался у своей 84-летней мамы, как эту детскую песенку про Бабку Липку пели во времена её детства? Может быть, правильно петь на современный манер — «приколи булавкой?»

— Мы пели «выколи булавку», — без колебаний ответила она. И пояснила, что булавкой во времена её детства ребята называли хоботок бабочки.

Во время полёта «булавка» у бабочки не видна, так как скручена спиралью, а выпрямляется «булавка» лишь тогда, когда бабочка садится на растение и как бы вкалывает иголку в цветок.

Исходя из данного объяснения, призыв «выколи булавку» — это, вероятно, придуманный кем-то из ребят неологизм, в котором объединены сразу два действия — высовывание (раскручивание спиралевидной булавки) и почти одновременное «прикалывание» к растению.

В данном случае словосочетание «выколи булавку» хотя и противоречит логике русского языка, но выглядит вполне логичным. Это детский неологизм, ведь именно дети свободно обращаются с живым разговорным языком,



придумывая свои правила. Возможно, именно дети создают новые языки!?

Я бы, вероятно, не вспомнил об этом разговоре, если бы однажды не увидел, как выглядели древние европейские бронзовые булавки. Они действительно напоминают скрученный спиралью хоботок бабочки!

Не исключено, что аналогичными примитивными булавками со спиралевидными головками пользовались и наши предки.

Что значит «липка»

Открытым остался другой вопрос: откуда в песенке взялось странное слово «липка»?

Семена липы имеют крылышки, похожие на крылья мотыль-

ков. Может быть, здесь и кроется разгадка?

Однажды я снял на видео довольно редкую для архангельского Поморья бабочку-чернокрылку (*Calopteryx Virgo*), чьи крылья похожи на крылышки семян липы.

Но, во-первых, липы у нас в архангельском Поморье в дикой природе не растут, а, во-вторых, не исключено, что слова «липка» (бабочка) и «липа» (дерево) не имеют ничего общего. У большинства видов северных бабочек крылышки не похожи на семена липы.

Мне кажется, что это слово как-то связано со словом «летать» и похоже на русское слово «лапта», в которую играли похожими на лопасти деревянными битами.

Возможно, северное диалектное слово «липка», означающее бабочку, содержит очень древнюю славянскую корневую основу, так как созвучно сербскому, хорватскому и боснийскому общему термину «лептир» (*leptir*), что в переводе означает... бабочка!

Учёный М.В. Ломоносов в своих черновых заметках о российских диалектах отмечал, что «поморский диалект» (так он называл все русские говоры Севера России, начиная от Вятки, Тотьмы и Перми на юге до Холмогор и Архангельска на севере) находится значительно ближе к древнему словенскому языку, чем «московский» и «малороссийский» диалекты.

Впрочем, термин «липка» мог попасть в поморскую говорю и из

языка исчезнувшего ещё в Средние века коренного населения Двинской Земли и Беломорья — чуди.

Легендарная и летописная «чудь заволоческая», как считают многие исследователи, — это дальний родственник некоторых современных прибалтийских и северных народов.

Древние новгородцы называли общим термином «чудь» жителей далёкого Заволочья (Беломорья и Двинской Земли) и своих ближайших западных соседей — сету и эстонцев.

Видимо, у народов сету, эстонцев и «чуди заволоческой» было немало общих черт в культуре и языке.

Кстати, современные эстонцы называют бабочек словом «липликас» (*liplikas*).

А представители коренного малочисленного народа Вологодчины, Ленинградской области и Карелии — вепсы (в русских летописях их называли везью и чудью) — именуют бабочек словом «липкойну» (*lipkoinu*).

По-фински бабочка — *liippo*, *liipukka*.

Разве все указанные термины не созвучны поморскому слову «липка»?

По-карельски бабочка тоже называется похожим словом «липукайне» (*lipukkaine*), что, согласитесь, ещё более созвучно поморскому термину «липка».

Беломорских поморов в Википедии называют субэтносом не только русского, но и карельского народов. И это справедливо!

Для справки: большая часть карело-финского эпоса «Калевала» была записана Элиасом Лённротом в деревнях Беломорской Карелии, в Архангельской губернии.

Итак, территория, на которой в разных вариантах сохранилось слово «липка» (бабочка), довольно велика. Оно встречается как в русских северных говорах, так и в финских диалектах.

Это одно из тех северных слов, которые как бы подсказывают нам, что у северян, несмотря на региональные и этнические различия, гораздо больше общего, чем кажется на первый взгляд.

Поморская почта

<https://vk.com/id385735958>

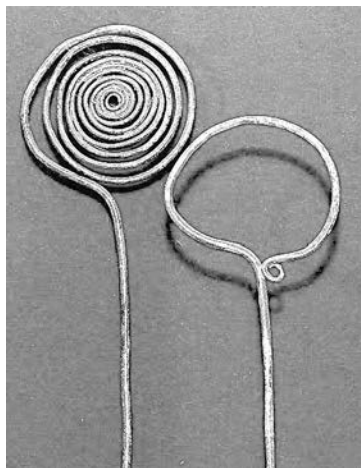
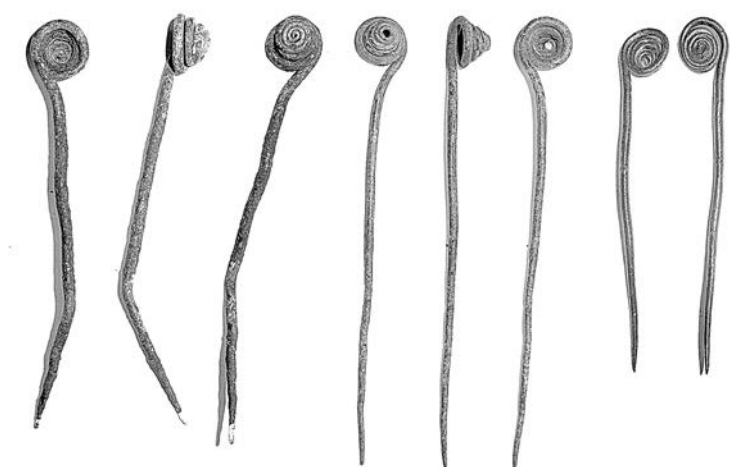

Как связаны трава-мурава, муравей и здоровье

Слова «трава» и «мурава» происходят от одной основы, и они есть слова одного извода.

Исходно по-русски слово «**трава**» означает **лист**, а слово «**морав**» или «**мурава**» — **часть листа**. Лист-трава состоит из листочков-муравы. Мурава — это мелкие листочки, поэтому мурава мягче травы.

В Ясне листья-трава соответствуют созвездию Девы, а листочки-Мурава — созвездию Льва, которое по-русски называется созвездием Кота.

Правда, науковцы-лингвисты говорят, что мурава — это какая-то особая трава, что она ещё зеленее, чем простая трава, особенно сочна и зелена как-то по-особенному, с блеском.

От слова «мурава» или «**морова**» происходит русское слово «**муравей**». Насекомое муравей похоже на лист, у которого листочки-муравки в единый лист не срослись. И правильное сло-

во «моровой» из-за схожести на слово «мурава» в произношении «испортилось» в слово «муравей».

Хотя здесь тоже лингвисты говорят нам, что трава-мурава и муравей не имеют друг к другу отношения.

В Ясне насекомые муравьи стоят там же, где и мурава — на полке Льва, то есть трава-мурава и муравьи соответствуют созвездию Льва.

Слово «**морить**» тоже происходит от слова «мурава». Означает слово «морить» — давать **отраву**, приготвленную из травы. Морить — это **травить**.

Травы бывают четырёх основных видов, и все виды трав состоят в Ясне в **Кресте Трав** (2–5–8–11).

Первые травы (2-я полочка) — травы, из которых делают зелья **взбадривающие и веселящие**. Эти травы соответствуют созвездию Рыб и месяцу березню, то есть марту.

Вторые травы (5-я полочка)

ка) — **величальные**, из которых делали венки для царей и победителей, а также украшения для различных торжеств. Вместе с тем эти травы употребляли в пищу. Их использовали для придания блюдам изысканных вкусов, а также для украшения блюд. Такие травы соответствуют созвездию Близнецов и месяцу травеню, то есть июню.

Третьи травы (8-я полочка) — **успокаивающие и лечебные**. Из них делали мази, порошки и настойки, различные снадобья для лечения всяких ран и различных недугов. Эти травы соответствуют созвездию Девы и месяцу версеню, то есть сентябрю.

И четвёртые травы (11-я полочка) — **поминальные** — для изготовления траурных венков и украшений траурных церемоний. Здесь же и травы, которые использовали отравители. Они из особых трав изготавливали отравляющие вещества, которыми морили-травили всех, кто им не нравился. Эти



травы соответствуют созвездию Стрельца и месяцу груденю, то есть декабрю.

А какое отношение к траве-мураве имеет слово «**здоровье**»? Все слова в прошлом состояли из двух или трёх одинаковых по структуре слогов. И самой последней буквой слога была та, которая в зависимости от различных обстоятельств могла читаться как буква «м» или «т», как состав букв «нд» или «зд».

В виде состава букв «зд» эта буква читается во многих русских словах: «гвоздь», «звезда», «зданье», «воздух», «везде», «здесь», «дрозд», «узда», «Суздаль»...

И если в слове «**морав**» начальную букву читать не как «м» или «т», а как состав букв «зд», то слово «морав» превращается в слово «**здоров**» или при другом чтении — в «**здрав**». Вот от слов «здоров», «здрав» и происходит слово «**здоровье**».

Здорова — так называются травы, соответствующие созвездию Близнецов и месяцу травеню — июню. То есть здоровой называются травы, которые добавляли в еду для вкуса. Они помогали разным блюдам стать полезной и здоровой пищей.

Школа Ясна

<https://yasna.center>

Технология «Окно Овертона» в массовом кинематографе

Концепция или теория «Окно Овертона» сегодня известна всем осознанно думающим людям. Принцип работы основан на отсутствии чётких нравственных стандартов, на недостаточности знаний в той или иной области, в том числе и пробелах в образовании, а также на отсутствии желания принимать участие индивида в социально значимых вопросах общества. Чем менее человек ориентируется в какой-то теме, тем более лоялен он к изменениям в этой теме. В результате чего курсирующая информация в социальной среде под влиянием времени вызывает привыкание и более не воспринимается как нечто чуждое и неприемлемое. В интернете достаточно примеров «культурных прививок» деструкционного характера. Кинематограф не стал исключением.

Если мы проанализируем смысл разножанровых шедевров, то увидим их однотипность и некие закономерности, которые повторяются из фильма в фильм. Так, все боевики созданы как под копирку, главный герой, выступающий в свете позитивного примера для подражания, использует те же методы, что и бандиты. Но, чтобы зритель не было отторжения, как правило, следует душещипательная предыстория о гибели близких людей, которая якобы даёт моральное право уничтожать всех и вся, разрушать инфраструктуру города и подвергать опасности прохожих людей или невольных участников ситуации. Всё это сходит ему с рук, ведь он позиционируется как герой, ему можно! А потом этот пример для подражания приходит в кабаки, пьёт алкоголь, курит и зачастую имеет сомнительные взаимоотношения с женщинами (дескать, он больше никого не способен полюбить, потому что такая высокая любовь была и теперь хоть с первой встречной).

Если брать детективы, то интеллектуальная составляющая представлена крайне слабо, а вот подробности жуткие, кровавые, отвратительные, развратные — во всей красоте! При этом все участники вокруг крайне несообразительные, и только ОН способен раскрыть это жуткое преступление! В помощь ему обязательно найдут барышню (обязательно с акцентом на её сексуальность, напроочь исключив из образа такие характеристики, как порядочность, доброта, чувственность, стыдливость, женственность и т.д.), с которой он будет «отдыхать» после крайне тяжёлой интеллектуальной работы, и этот «отдых» будет демонстрироваться в мельчайших подробностях, ибо без ЭТОГО зритель не сможет осознать специфику расследования преступлений.

Если же брать фантастику, то там ещё проще: «нас хотят убить, поэтому мы должны убить первыми», акkuratненько всё это упаковано в тупой и развратный юмор, насытит видеоряд вызывающими костюмами (всё исключительно во благо спасения Земли), сведём события к собственно разрушению этой Земли и вуаля — у нас очередной претендент на Оскар!

Приключенческий жанр. В чистом виде таких произведений давно не снимают, как правило,

растягивают это удовольствие на сериалы. Каждая серия практически «высосана из пальца», ситуации наиграны, события разворачиваются на основе глупости и недалёковидности, жадности, а порой и просто эгоизма, но обязательно с откровенными сценами. Без этого не будет приключения!

Можно много описывать разные жанры, но объединяет их следующее: нам насаждают тупость, эгоизм, разврат, смешивают понятия добра и зла, культивируют извращения, принижают роль мужчины и уничтожают суть женщины. «Вишенкой» на всё этом служит толерантность, а следом за этим

взрослых, не способных принимать на себя ответственность. Люди вырождаются как люди и становятся людьми-зверями. Люди не умеют работать с информацией, не понимают её значимости, не умеют сложить события в единую картину собственной жизни и понять, что они её губят сами и что в этом есть чёткая закономерность «поступок — результат»!

Методы, которые использует кинематограф, — это знания работы алгоритма мозга и психики людей. Разрыв связей между аналитическими мозговыми центрами (информационными блоками), эмоциональное пресыще-

Спросите себя: «Зачем это надо?»

Спросите себя: «Кому это надо?»

Спросите себя: «Хотите ли вы быть таким и принимать молчаливое участие в этом?»

Если вы не желаете быть таким, то начните работать над собой прямо сейчас. Определите для себя чёткие границы, что хорошо и что плохо, но обязательно аргументируйте. Если не будет чёткого обоснования, почему это плохо для меня или почему это хорошо для меня, вы не сможете иметь твёрдость в своих убеждениях, а значит, вас всегда можно будет



и как норма — нетрадиционные связи между людьми одного пола, людьми и животными, использование разнородного изошрённого инструмента для причинения вреда или боли людям или телесного наслаждения.

В итоге наши дети хотят быть похожими на нечто человекообразное, которое курит, пьёт, имеет беспорядочные отношения с противоположным полом, использует силовые методы взаимодействия, не способен к аналитике и созиданию, цель которого — безостановочное наслаждение. С каждым годом фильмы выходят со всё более ущербными сценариями, к которым мы из года в год перестаем быть чувствительными, нам больше это НЕ приемлемо, это же просто фильм... Так медленно и потихоньку мы принимаем иные стандарты и нормы, которые переносим в реальную жизнь, нас больше не отталкивает такое количество крови, боли, насилия, предательства, алчности, разврата и т.д. Теперь нам подавай как можно более реалистичные представления об убийствах, экспериментах, сексуальных развращениях, инструкций разного вредоносного содержания и прочих тем, о которых ещё во времена наших родителей даже подумать невозможно было...

Всё это нравственное разложение психически слабых людей направлено в первую очередь на детей и подростков. При такой убогой культуре психически крепкие взрослые не смогут состояться как таковые, и теперь перед нами уже не одно поколение инфантильных

и разные пси-приёмы создают послушное стадо зрителей, которому можно спокойно внедрить в сознание образ счастливой жизни в виде безграничного потребления и накопления материальных благ, употребления большего количества, чем нужно организму, пищи, статического образа жизни как нормы, отсутствия творчества и какой бы то ни было инициативы, потому как инициатива наказуема, ограниченность восприятия жизни как исключительно удовольствие на физическом уровне. Это всё преследует одну цель — низведение потребностей человека до уровня удовлетворения первичных базовых инстинктов, и остановка на этом!

Теперь представим, что было бы с нашей культурой, неси кинематограф высоко нравственные картины, побуждающие к чувству жизни, к единению с миром через осознание себя частицей природы, а отсюда — уважению к жизни не только человеческой, но и животного, к бережливому отношению к природе, заботе об окружающем мире, так как это наш общий дом, ценность человеческих взаимоотношений — искренность, честность, доброта, отзывчивость, стремление к самосовершенствованию, стремление к познанию и самопознанию.

Как же противостоять негативу?

Прежде всего нужно чётко осознать, что закономерное насаждение образа «человек — животное» — деятельность целенаправленная. Те, что преследуют эту цель, далеко не дураки.

склонить к чему-то иному.

Всегда спрашивайте себя:

- А что будет дальше, если я соглашусь или не соглашусь?
- Что я могу сделать для реализации этого или как могу противодействовать этому?
- Существовали в истории аналогичные ситуации и каковы были последствия?
- Почему меня это беспокоит/не беспокоит?
- Что и почему я чувствую в связи с этим? Это гнев, радость, злость, зависть или что-то другое?
- Что чувствуют/не чувствуют другие и почему?

Для ответов на эти вопросы вам понадобится много знаний, без самообразования не справиться. И не надо думать, что только в университетах или научных кругах можно чему-то научиться. Любое образовательное учреждение — всего лишь учреждение, и никто не способен воспрепятствовать вам в самообразовании, нужно только иметь желание. Информация существует объективно, а значит, познать её можно так же объективно! Чем больше вопросов у вас будет возникать, тем больше шансов разобратся в теме.

Важно понимать, что в наше время поток информации нескончаемый и источников очень много — телевизор, радио, интернет. Эти источники находятся постоянно рядом с нами, и в любой момент мы прибегаем к ним. Это нужно понимать, когда вы будете задаваться вопросом: как же было раньше? А раньше такого не было. Наши родители не имели возможности прибегнуть к интернету, бы-

ли лишь библиотеки, а соответственно скорость обмена информации и реакция общества была иная, даже с учётом газет и тогдашнего телевидения. Задачи, которые теперь стоят перед нашим и последующими поколениями, не стояли перед нашими родителями в силу иной информационной среды. Поэтому говорить, что мы так жили 100 лет и столько же будем жить, в корне неверно. Ничего вечного нет, то же касается и законов развития общества.

Столкнувшись с какой-то темой, найдите несколько источников ответа и сравните, действительно ли это таковым является. Особенно то, что касается политики и науки. Всегда изучайте мнение всех сторон и с разных источников и анализируйте. Когда я начала это делать, то столкнулась с удивительным фактом: многие статьи — это просто перепост из одного источника на другой, слово в слово, и в лучшем случае будет указан «первоисточник», переходя по которому, возможно, вам удастся добраться до автора или группы авторов. Когда таких случаев выявите не одно и не два, то поймёте, что общественное мнение формируется кучка людей, которая, как заразу, разносит это по разным сайтам, создавая иллюзию, что так думает большинство! Примеры таких сайтов: zen.yandex.ru, pikabu.ru, Lenta.ru, lifenews.ru, news.mail.ru, newsru.com, ria.ru и так далее. Обратите внимание, я не говорю, что это плохие сайты, а указываю на закономерности, и если они есть, значит, кто-то их насаждает, тем самым преследуя определённую цель. Наша задача как осознанного участника собственной жизни — выявить и научиться работать с информацией, критически мыслить, научиться самим и научить всех, кого сможем, и в первую очередь детей.

Со временем, когда накопится багаж знаний, вы увидите связь между этими знаниями и сможете оперировать информацией, делать прогнозы, экстраполировать из одной предметной области в другую. Это даст иное качество собственной жизни на основании реальных прогнозов, которые будут свершаться в точности, вы будете знать всё наперёд. Разве дар предсказания не мечта любого человека?!

Умение работать с информацией даст объективное понимание происходящего в жизни. Вы станете полноправным участником своей жизни, опорой тем, кто только становится на этот путь, образцом для подражания.

Этот процесс очень медленный и порой кажется бездейственным, но это лишь потому, что маленький эгоист внутри нас ждёт всё и сейчас, а не потому, что это всё не имеет своего веса. Когда ты сам что-то узнал и понял, тебе кажется, что вот я сейчас всем расскажу, и мир мгновенно изменится! Но закон времени одинаков для всех, и никто не отменял необходимости пережить ошибки прошлого, а это время, такое дорогое время, потому что мы с вами не вечные! Не совершайте ошибок!

Всё, что я написала, — это не простая лирика, а личный опыт, то, что смогла лично наработать и почувствовать на себе. Мне ещё много предстоит поработать над собой, и я приглашаю всех.

Человек пришёл в этот мир не для вырождения! Человек должен жить в ладу с Создателем! Люди, будьте ЧЕЛОВЕКАМИ!

Юлия САНЧЕНКО

г. Воронеж

<https://vk.com/whatisgood2>



Есть такие места, в которых люди селились на протяжении тысячелетий. К их числу относятся окрестности древнего Аксая и расположенное поблизости Кобяково городище, которое специалисты не случайно называют жемчужиной южнорусской археологии. И заметим, это название место получило ещё до уникальных находок нового тысячелетия.

На довольно внушительных территориях, от Донбасса до Ростовской области, исследователи, начиная с 2000 года, обнаруживают типично пирамидальные конструкции, причём найденные ими курганы отличаются тем, что они укрыты каменным панцирем наподобие египетских пирамид. И хотя по размерам они уступают египетским сооружениям, техно-



Кобяково городище

Над этими слоями лежали ещё два, верхний из которых датировался 6–7 веками до н.э.

Раскопки Миллера были не первыми в истории кургана. Ещё в 1436 году, когда эта территория была факторией под управлением Венеции, венецианский купец Иосафато Барбаро прибыл в Тан (нынешний Азов) и провёл тут 16 лет. Вот он-то и предпринял первые раскопки на кургане. Привлёк он к этой затее порядка 300 работников и, сказывают, платил им золото. По официальной версии, он искал там золото скифских царей. Кто и что рассказал ему об этом кургане, доподлинно не известно, но никакого золота никто так и не увидел, при том, что в своём дневнике, который был позже издан, Барбаро записал: «Мы нашли всё, как и было предсказано, потому ещё больше уверовали...»

Уже в прошлом столетии во время раскопок в одном из подземелий была обнаружена древняя часовня.

Под Аксаем находится целый подземный город. Да и только ли город? В самом деле, под городом целая сеть катакомб, часть ходов которой ведут к тому самому кургану-городищу. Местные жители рассказывают, что не так давно из многих частных домов во дворах были входы в эту подземную сеть. В конце прошлого столетия археолог Хицунов открыл подземный ход, ведущий из центра древнего города в его портовую часть. И таких ходов множество.

Благодаря этим подземельям на археологической карте России Кобяково городище занимает особое место и давно держит пальму первенства по количеству мистических происшествий, легенд, народных поверий и неразгаданных тайн.

www.slavmir.tv

логия их возведения одинаковая — тоже ступенчатая.

Кобяково городище — так называется курган на берегу Дона.

Находится он в небольшом старинном городке Аксай, который считается пригородом Ростова-на-Дону. От окраинного квартала одного города до окраинного квартала другого порядка полутора километров.

Аксай — место с очень красивой природой. Городок разместился у слияния Дона и реки Аксай.

Причём появился он тут достаточно давно. Уже в 1570 году это место упоминается в письме руководителя русского посольства Ивана Петровича Новосельцева, следовавшего в Турцию. В послании, отправленном Царю Ивану Васильевичу Грозному, читаем: «...азовской Сефер прислал к Ивану на встречу на Оксайское устье под Кобяково городище двух человек в приставы да толмача...».

Дальнейшая история Аксая крепко связана с казачеством. Был он и станицей, вначале Усть-Аксайской, а потом просто Аксайской. После стал казачьим городком. Наличие сразу двух рек и близость моря, конечно же, определили приоритетное занятие его жителей, а казачий статус вносил в него свою специфику.

Реальная история этого кургана, как и всего Аксая, загадочна и драматична настолько, что ей может позавидовать любой исторический детектив, тем более, что тайна его не раскрыта до сих пор. Скорее, современность только добавила ему таинственности.

После раскопок, проведённых на кургане в начале прошлого века, руководитель, археолог, этнолог, художник и музыковед, академик Александр Александрович Миллер в своём докладе научному обществу Ростова-на-Дону, сделанном 12 декабря 1925 года, определил значимость городища, не стесняясь в оценках: «По количеству расположенных

друг над другом культур, Кобяково городище является самым ценным в СССР. Человек жил здесь непрерывно в течение ряда тысячелетий и оставил мощные культурные слои».

Самые древние слои, как определили археологи, относятся к 5–7 тыс. до н.э., но эта культура пока мало изучена.

Над этим слоем были обнаружены слои медного века с высоко развитой металлургией. Мед плавилась тут же, на месте. А вот и первая загадка. Миллер сообщает, что здесь же археологи нашли «ряд предметов керамики (посуды) с углубленным орнаментом. Эта древнейшая культура известна по многочисленным курганам в Испании, Франции и у нас на юге. Но нигде в мире не было оседлых поселений этой культуры. Впервые такое поселение найдено на Кобяковом городище. Прекращение этой культуры медного века следует отнести к 2000 году до нашей эры».

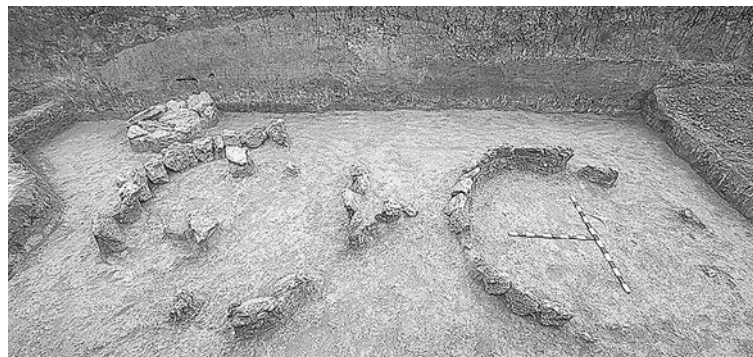

Раскопки на территории Кобяково городища



Вещи из погребений

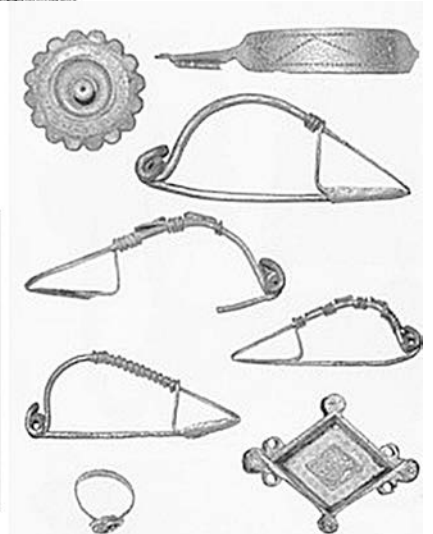
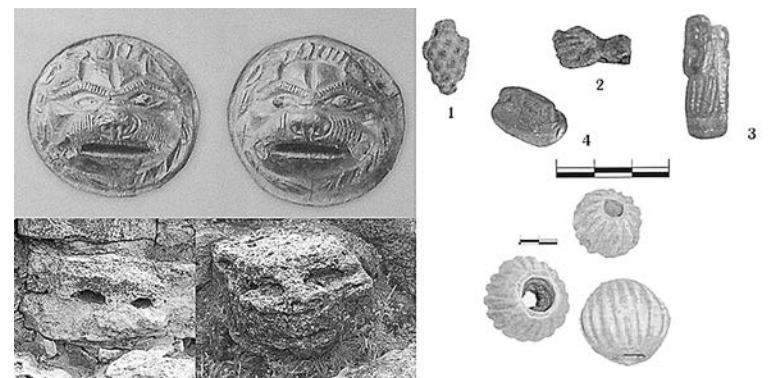
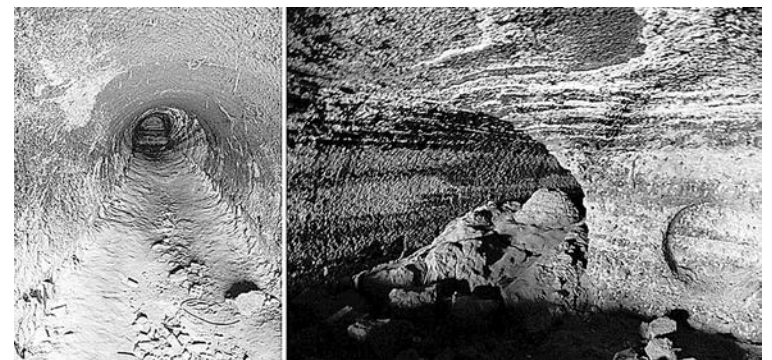



Ярмарка

Условия размещения объявлений в ЯРМАРКЕ:
для тех, кто подписан на газету,
публикация в течение подписного периода бесплатная —
в редакцию (эл. адрес: yarmarka@zeninasvet.ru) необходимо
заранее прислать копию квитанции о подписке.
Для остальных — 200 рублей 1 публикация.

Реквизиты для оплаты
(обязательно сообщите дату, время и сумму оплаты):
Карта Сбербанка № 4276 1340 0961 2967
или кошелек Яндекс-деньги № 41001273246348.
По всем вопросам обращаться по тел. (4862) 78-08-62.

Товары и изделия

ЦВЕТОЧНО-ПОДСОЛНЕЧНЫЙ МЁД из Родового поместья Кедр Пензенской области. Мёд светлый, однородный, пластичный, очень вкусный (добавление от редакции).

Цена 3 л — 600 руб.
Высылаем почтовой посылкой. Постоянным покупателям всегда скидки.
Тел.: 8-908-529-7402 — Анна; 8-908-529-7501 — Александр.

НАТУРАЛЬНЫЕ МАСЛЯНО-ВОСКОВЫЕ СОСТАВЫ для защиты древесины от влаги, плесени и УФ-лучей.
ИП Сальков А. В, Респ. Хакасия, ПРП Родники.
Salkov@mail.ru.
Тел. 8-983-152-8490, Артём.

Родовое поместье Котышевых предлагает: **ИВАН-ЧАЙ** ферментированный, гранулированный, собранный вручную с любовью — 200 руб./100 г.
Целебный, очень вкусный **МЁД** (консистенции «масло»). Основные медоносы: ива, иван-чай, донник, липа, лесное разнотравие. Забираем мёд один раз в год после медового спаса (400 руб. за 1 кг).

МЁД В СОТАХ (в ограниченном кол-ве) — 1000 руб. за 1 кг.
Тел.: 8-920-235-8544, 8-915-672-5124, Владислав; 8-920-236-5124, Ольга. Эл. адрес: vladvk1950@gmail.com. Тамбовская область, ПРП Радостное.

Друзья, предлагаем вкусный, полезный, качественный **ИВАН-ЧАЙ СЕМЬИ АЛЕКСАНДРОВЫХ** — 1000 руб./1 кг, 100 руб./100 г.

Иван-чай **витаминовый** с ягодами рябины и листьями смородины — 120 руб./100 г, 1200 руб./1 кг. Иван-чай **с цветами** — 150 руб./100 г, 1500 руб./1 кг. Упаковка — крафт-пакеты.

Также в наличии **весь ассортимент фирмы «Яндар»:** пакетированный иван-чай, упаковка 40 г, 20 пакетиков (с душицей, липовым цветом, листом смородины, мятой, таволгой, чабрецом) — по 100 руб. каждого вида; земляничный — 130 руб., в пирамидках — 140 руб.

Упакованный иван-чай (фольга, картонная коробка, красивая этикетка) — 150 руб./100 г.

Старинный русский — 150 руб., с корнем девясила, боярышником, черёмухой — по 200 руб. каждого вида; с листом смородины, липовым цветом, берёзовыми почками, таволгой, чабрецом, мятой, мятой — по 160 руб. каж-

дого вида; с черникой — 300 руб.

Иван-чай: «Малиновый» — 250 руб.; «Земляничный» — 350 руб.; «Брусничный» — 200 руб.; «Вишнёвый» — 200 руб.; цветочный (с цветами) — 250 руб.; майский — 150 руб.; солнечный (сборан 21–22 июня) — 200 руб.; с имбирём — 200 руб.; с красным корнем — 200 руб.

Можете заказать в группе в ВКонтате <https://vk.com/alexandrovtea>, а также по тел.: 8-912-982-9839, 8-919-482-1034; эл. почта polina-uchta@mail.ru.

Денис и Полина Александровы.

МАСЛО КЕДРОВОЕ из Бурятии, отжим на деревянном прессе;

ЖМЫХ кедрового ореха;
ЖИВИЦА кедрового сибирского: 10% на рыжиковом масле, 110 мл — 200 руб., 10% на кедровом масле, 100 мл — 450 руб.;

МАЗЬ ЖИВИЧНАЯ на рыжиковом масле,
МАЗЬ ЖИВИЧНАЯ с вытяжкой саган-дали и чабреца;
МАЗЬ ЖИВИЧНО-ПРОПОЛИСНАЯ на облепиховом масле, 30 г — 150 руб.

МАЗЬ КЕДРОВО-ПИХТОВАЯ.
МАЗЬ СУСТАВНАЯ с багульниковым болотным.
ЖИВИЦА-СМОЛА, 900 руб./кг.

ИВАН-ЧАЙ ферментированный: листовой, гранулированный.
САЖЕНЦЫ кедрового стланика, 4–7 лет, 100 руб./шт.; **кедрового стланика**, 220 руб./шт. Саженцы с хорошим комом, заказ от 10 шт., отправка ТК.

САГАН-ДАЙЛЯ, 400 руб./100 г, 3000 руб./кг.

Отправляю по предоплате на карту СБ или с наложенным платежом. Заказы по СМС или на почту: тел. 8-902-563-2564 (ТЕЛЕ2), эл. почта: tsurpan76@mail.ru.

Сделать заказ и посмотреть всю продукцию также можно на сайте eco-trapeza.ru.

Респ. Бурятия, Наталья Цупран, поместье Байкалия.

Участки, дома

ПРОДАЮ ДВУХЭТАЖНЫЙ КИРПИЧНО-ПЕНОБЛОЧНЫЙ ДОМ 8x11 м на участке 1,08 га в Родовом поселении Благодатное (бывшее СДТ «Юбилейное»), ул. Добрая, д. 1 (возможна прописка), в 23 км от г. Волгодонска Ростовской области.

Дом очень тёплый, благоустроенный. Окна пластиковые, двери металлические. Меблирован. В доме: веранда, баня, погреб, летняя кухня + мастерская, прихожая, просторная кухня-сто-

ловая, 2 спальни, 2 санузла, на 2 этаже русская печь с лежанкой, подтопком и духовкой. Отопление печное. В бане банная печь. В мастерской — печь-шведка.



Участок огорожен сеткой-рабицей, живой забор по периметру — 500 кустов смородины. Заложены сад: яблоны, груши, сливы, абрикосы, черешни, вишни, орехи... Посажен лес: более 200 сосен, более 300 берёз, а также ели, туи, дубы, ясени и др.

Скважина 23 м, вода чистая, питьевая, не кончается сутками. Водопровод — пластик, введён в дом.

В 50 м — река Сал. Берег высокий, сделана лестница на мостки для купания, рыбалки.

Можно подвести электричество за 15 тыс. руб.

Продаю 1/2 дома, 1/2 участка.
Цена 500 тыс. руб. Собственник второй доли живёт далеко в Краснодарском крае, устроившись на новом месте. Поэтому дом и участок в полном распоряжении новых хозяев.
Тел. 8-928-112-4790, Светлана.

ПРОДАЁТСЯ УСАДЬБА (41 сотка) в х. Грушевка Белокалитвинского района Ростовской области на берегу реки Кундрючьей. Есть дом из самана пл. 53 м²: 3 комнаты, кухня, ванная, туалет, прихожая. Отопление печное (дрова, уголь).

На участке каменный 2-комнатный флигель, возможно обустроить в нём баню, плёночная теплица.

Колодец с вкусной водой. Подвал-погреб, каменный сарай из 4-х помещений с отдельными входами.

На усадьбе лесосад, боярышник, малина, виноград. Хутор газифицирован.

Можно подключить высокоскоростной интернет.

На хуторе администрация, школа, магазины, почта.

В 12 км — х. Дубовой и поселение Родовых поместий Росток.

Здесь красивые места — степи и невысокие скалы, родники, целебные травы. Климат умеренно-континентальный. Населённые пункты расположены в низинах, где климат мягче.
Цена 950 тыс. руб.
Тел. 8-928-762-5553, Виктория.

ПРОДАЮ ДВА ЗЕМЕЛЬНЫХ УЧАСТКА ЛПХ в д. Мыслы Усольского р-на Пермского края общей пл. 60 соток, с возможностью прописки и строительства.

На участке новый недостроенный дом из бревна зимнего леса, на винтовых сваях, пл. 70 м², в прекрасном состоянии. Все доку-

менты для строительства имеются. Делали для себя, но вынуждены продать из-за переезда в другой город.

Участок на юго-западном склоне. Красивый вид и природа, много полезной растительности, грибы, ягоды. От д. Ощепково отдалены небольшой лесок. Автобус ходит, до остановки 200 м, до магазина 2 км, до речки 300 м.

Рядом с речкой кедр. Через дорогу — родник с прекрасной водой. Соседи постоянно живут.

Возможно подключить электричество.

Цена 350 тыс. руб.

Рядом продаётся участок 8 га (земли СХН).

Тел. 8-912-989-8992, Илья Радостев.

ПРОДАЁТСЯ ПОМЕСТЬЕ в поселении Родники Курганской области. Поместье закладывалось в 2003 году одновременно с организацией поселения. Продаю, потому что вышла замуж, решено жить в поместье мужа.

В нашем поселении около 100 участков.

Площадь участка 3,1 га. Земля находится в собственности. В поместье высажены сотни растений.

Из бытовых инфраструктур имеется:

1) подземный домик «Лисья нора», использовался круглогодично. Внутренние размеры 3,9x2,7 м. Печка отопительно-варочная системы Кузнецова;

2) надземный гостевой домик. Внутренние размеры 3,5x2,5 м. Использовался эпизодически, иногда зимой. Печка отопительно-варочная системы Кузнецова;

3) сарай;

4) колодец;

5) электричество 220 и 380В.

Поселение большей частью окружено речкой Юргамыш. Есть озеро Луданное (от поместья 5 мин. ходьбы).

До ближайшей маленькой деревушки (половину её жителей составляют поселенцы и их родственники) — 1,5 км. До деревни с почтой и школой — 5 км. До райцентра — 12 км.

Цена 700 тыс. руб.

Можем выслать фото, видео и аудиорассказ о нашем поселении.

Тел. 8-906-883-2104 (Билайн), эл. адрес zzz65@list.ru.

Надя+Саха.

ПРОДАЁТСЯ ЭКОБАЗА площадью 3200 м² в Ростовской области, Белокалитвинском районе, хуторе Дубовом, рядом с поселением Родовых поместий Росток.

Участок пригоден для сельского экотуризма, проведения выездных мероприятий, тренингов, семинаров, ретритов, детских и семейных лагерей, квестовых программ, туров выходного дня, отдыха для семьи, мастер-классов и т. п. На участке имеются:

1) блок из трёх шестигранных домиков (по четыре спальных места, оборудованных кухней) с купольной крышей и выходом в общую веранду, далее — в сад;

2) блок, состоящий из кухни и комнаты на шесть спальных мест с общей верандой;

3) блок из двух комнат по шесть спальных мест с общей верандой;

4) беседка площадью 80 м²;

5) беседка 30 м²;

6) блок, состоящий из комнаты для тренера 16 м² (на 4 места) и аудитории 30 м²;

7) четыре душевых с бойлерами;

8) старый каменный дом, жилой, с печкой, топится углём. В хутор заведён газ (готовится проект

газификации хутора);

9) хозпостройки;

10) колодец;

11) скважина глубиной 60 м;

12) стоянка для машин;

13) плодоносящий сад (яблони, груши, абрикосы, вишни, черешни, смородина, сливы);

14) участок огорожен, по периметру посажены туи, сосны, можжевельники, ясени, осины;

15) санузлы с унитазами — 2 шт., раковины для умывания — 3 шт. (на улице одним блоком).

16) пирамида каменная с основанием 4,7 м;

17) спортивный комплекс и площадка под большой каркасный бассейн, батут, место для кострища.

Обустроен берег реки, мост через реку в рощу.

При желании можно приобрести участок под поместье рядом с экобазой площадью 63 сотки, прямо на берегу реки.

Место экологичное, красивое: скалы, холмы с разнотравьем, огромный массив донской степи, с трёх сторон поселение огибает река Кундрючья. Подъездная дорога асфальтирована. От Ростова — 100 км, от Белой Калитвы — 65 км, от города Шахты — 40 км.

Цена 2,5 млн. руб.

Тел.: 8-928-162-3239 — Елена, 8-961-439-3464 — Владимир.

ПРОДАЮ УСАДЬБУ в живописном месте Республики Хакасия, Таштыпском районе, с. Нижний Ижек, поселении Родники, в 150 км от Абакана.

Земельный участок общей площадью 1 га. Подтаёжная зона. Вид права — собственность. На участке имеются жилой двухэтажный дом площадью 112,2 м², жилая времянка, в которую входит баня, комната отдыха 14 м², большая веранда. Вокруг лес, сосны, берёзы, кедр, ёлки, липы, калина, рябина, другие кустарники, яблоны, жимолость, смородина, малина, всё плодоносит. Разработан огород 10 соток, есть две теплицы, хозяйственные постройки, погреб, личная скважина воды, электричество. Рядом горная река Таштып. В лесу много грибов, ягод. Есть места для отдыха, охоты и рыбалки.

Тел.: 8-950-302-9688 (Whats App), доп. тел. 8-983-257-1008.

СДАДИМ НА ДЛИТЕЛЬНЫЙ СРОК небольшой дом

рядом с центром; две комнаты, кухня, имеются газ, вода, свет, гараж, хозпостройки; огород более 15 соток, плодовые деревья, виноград. Можно завести подсобное хозяйство, коз, кур, водоплавающую птицу.

Условие: приглядывать за домом, ежемесячно своевременно платить коммунальные услуги за своё проживание (коммуналка незначительная, по муниципальным сельским тарифам). Данное предложение для русскоязычной семьи, проживать самостоятельно (хозяева живут в другом регионе).

В посёлке имеется вся инфраструктура, а также ж/д станция, элеватор, фермерские хозяйства.

Адрес: Ставропольский край, Изобильненский район, пос. Передовой.

Тел. 8-900-252-5070.

ПРОДАЁТСЯ РОДОВОЕ ПОМЕСТЬЕ: Краснодарский край, Северский район, поселение Ведруссия, поляна Южная, 4. Вынуждена это сделать по причине преклонного возраста (77 лет), проблем со здоровьем.

Живу в РП 15 лет, с самого начала его основания. Пл. участка 1,5 га. Есть дом (каркасно-щитовой),



баня (каркасно-щитовая), погреб, выкопан пруд. Огород (10 соток), сад (20 соток, плодоносит), имеются посадки деревьев по периметру участка. Территория огорожена забором, есть ворота и калитка. Земля и постройки оформлены в собственность.
Цена 2 млн. рублей.

Горохова Галина Максимовна, тел. 8-918-160-0696; телефон дочери 8-918-332-6961 (Татьяна Михайловна); домашний телефон в Краснодаре 8(861) 258-50-47.

ПРОДАЁТСЯ УЧАСТОК 1,45 ГА с домом в центре РП Благодать Ярославской области. Дом двухэтажный, обшит внутри кедром, с печью, погребом и баней внутри. Есть посадки. Подведено электричество. На территории есть летний домик, колодец, дровница, навес на въезде.
Документы оформлены.
Тел. 8-915-388-2802, Владимир.

ПРОДАЮТСЯ УЧАСТКИ земли с/х назначения по 40, 60, 112 га в Калужской области Мосальского района. Стоимость 1 га — 10 тыс. руб. Хорошие дороги. Деревня газифицирована. Рядом протекает река, есть пруд. От Москвы — 226 км, от Калуги — 99 км.
Тел. 8-926-765-63-76. Эл. адрес allat30@mail.ru.

ПРОДАЮ УЧАСТОК земли 6 га под Родовое поместье в 3 км от села Гайворон Спасского района Приморского края. Земля в собственности (чернозём).
Дочь с внуком на 1,5 га уже делали посадки. Так случилось, что в селе Гайворон, где жили мои дети, сгорел дом, дочь моя погибла, внук пострадал.
В селе есть магазин, школа (девятилетка). Из г. Спасска ходит автобус три раза в день, расстояние — 17 км по трассе. От участка до трассы примерно 1,5 км, от речки — 500 м.
Стоимость — 200 тыс. рублей. Звоните!
Тел. дом. (842372)6-91-71; моб. 8-908-979-9714.

СДАМ В АРЕНДУ ИЛИ ПРОДАМ домик в деревне, в поселении Любоисток! Срочно нужны добрые, порядочные соседи-единомышленники! Всё есть — рыбалка, грибы, ягоды. Воздух просто обалденный, кругом лес...
Дом в хорошем состоянии, печь новая, только сложили по новым технологиям, очень быстро нагревает дом(!), начато покрытие крыши.
Участок отличный. Отсыпана новая дорога, в 300 м река Каспля, за рекой птичий заказник. От г. Смоленска всего 60 км.
Стоимость дома для продажи 170 000 руб.

ОСМОТР ДОМА ТОЛЬКО ПО ПРЕДВАРИТЕЛЬНОЙ ДОГОВОРЁННОСТИ!
Для прописки и материнского капитала не подойдёт, просьба по этим вопросам не звонить.
Оформление в собственность делаете сами.
Тел.: 8-960-592-4325, 8-950-704-3411. Если не дозвонитесь, пишите СМС (связь иногда прерывается, а СМС приходят всегда).

ПРОДАЮТСЯ УЧАСТКИ земли с/х назначения по 40, 60, 112 га в Калужской области Мосальского района. Стоимость 1 га — 10 тыс. руб. Хорошие дороги. Деревня газифицирована. Рядом протекает река, есть пруд. От Москвы — 226 км, от Калуги — 99 км.
Тел. 8-926-765-63-76. Эл. адрес allat30@mail.ru.

ПРОДАЮ УЧАСТОК земли 6 га под Родовое поместье в 3 км от села Гайворон Спасского района Приморского края. Земля в собственности (чернозём).
Дочь с внуком на 1,5 га уже делали посадки. Так случилось, что в селе Гайворон, где жили мои дети, сгорел дом, дочь моя погибла, внук пострадал.
В селе есть магазин, школа (девятилетка). Из г. Спасска ходит автобус три раза в день, расстояние — 17 км по трассе. От участка до трассы примерно 1,5 км, от речки — 500 м.
Стоимость — 200 тыс. рублей. Звоните!
Тел. дом. (842372)6-91-71; моб. 8-908-979-9714.

СДАМ В АРЕНДУ ИЛИ ПРОДАМ домик в деревне, в поселении Любоисток! Срочно нужны добрые, порядочные соседи-единомышленники! Всё есть — рыбалка, грибы, ягоды. Воздух просто обалденный, кругом лес...
Дом в хорошем состоянии, печь новая, только сложили по новым технологиям, очень быстро нагревает дом(!), начато покрытие крыши.
Участок отличный. Отсыпана новая дорога, в 300 м река Каспля, за рекой птичий заказник. От г. Смоленска всего 60 км.
Стоимость дома для продажи 170 000 руб.

ОСМОТР ДОМА ТОЛЬКО ПО ПРЕДВАРИТЕЛЬНОЙ ДОГОВОРЁННОСТИ!
Для прописки и материнского капитала не подойдёт, просьба по этим вопросам не звонить.
Оформление в собственность делаете сами.
Тел.: 8-960-592-4325, 8-950-704-3411. Если не дозвонитесь, пишите СМС (связь иногда прерывается, а СМС приходят всегда).

Семена и саженцы

ВЫШЛЮ СЕМЕНА ЛОФАНТА АНИСОВОГО в вашем конверте. Эта трава — многолетник, медонос, вкусный, целебный чай. Выращиваю лопант уже 60 лет и постоянно пью из него чай, поэтому здоров, а мне скоро исполнится 83 года.
Тел. 8-962-755-3349, после 19:00 (мск). Адрес: 414057, г. Астрахань, ул. Звёздная, д. 25, кв. 22. Прошакову Юрию Игнатьевичу.

Предлагаем **СЕМЕНА ЧЁРНОГО ОРЕХА**, собранные в экологически чистом месте. Растёт достаточно быстро, морозостоек и засухоустойчив.
Все части этого растения обладают целебными свойствами, используются для профилактики и лечения многих болезней, для укрепления иммунитета и очищения организма. Ценная древесина.
1 орех — 20 руб.
Тел. 8-920-215-3052 — Михаил. sotvorenien.ra@gmail.com.

Разное
Строю дом в Родовом поселении Серебряные Росы Брянской обл. Есть брёвна, но **НУЖЕН МАСТЕР (ИЛИ БРИГАДА)**, чтобы поставить сруб. Есть помощники. Проезд берусь оплатить, помощь с размещением.
Тел. 8-901-599-9915, Светлана Канина.

НУЖНА ПОМОЩЬ В СТРОИТЕЛЬСТВЕ ДОМА. Стоит сруб 4х4, нужно достроить пристройку. Ищу надёжного мастера. Поселение Серебряные росы Брянской обл.
Тел. 8-926-848-2080, Светлана Луковникова.

Чайная фабрика «Байкалия» **ПРИГЛАШАЕТ СЕМЬЮ** в Прибайкальский р-н Бурятии **ДЛЯ ПОСТОЯННОГО ПРОЖИВАНИЯ**, — тех, кто мечтает жить и творить на своей земле, найти себя в любимом деле и сотворчестве. Есть работа по направлениям: переработка трав, выращивание конопли и саженцев, заготовка дикоросов, сельский туризм, ведение блога. Часть дохода предприятия идёт на создание новой школы на основе методики Шетминистра и других передовых педагогов.
З/п высокая — от 30 тыс. руб.
Варианты жилья: коттедж, простой дом. Доступен дальневосточный гектар.
Звонить/писать 8-983-420-9262, Наталья.

ПЕРЕДЕЛКА ПЕЧИ ЗА ТРИ ДНЯ. (От печника Александра Самофала).
Предлагаю услуги по реконструкции проблемных кирпичных печей, значительно улучшающие их характеристики. Если ваша печь плохо прогревается, имеет неудовлетворительную тягу, прожорлива на дрова, дымит в помещении и проч. — обращайтесь. Ваша печь заработает так, что вы её не узнаете.
Подробности по тел. 8-928-161-2429.

«Родовая Земля» в вашем городе

Абакан. Перминова Антонина Фёдоровна, 8-913-449-6837.

Абинск, Краснодарский край. Орлов Василий Иванович, 8-918-165-1645.

Алтай, с. Паспаул. Мысак Людмила Анатольевна, 8-913-996-6278.

Анапа, ул. Ленина, 71 (киоск «Родовые поместья»). Матвеев Анатолий, 8-952-855-5104, matveev555@inbox.ru.

Белгород. Наталья Васильева, 8-904-088-8615.

Волгоград. Сафронов Михаил Юрьевич, 8-906-407-8001.

Дзержинск, Нижегородская область. Степыкина Наталья Дмитриевна, 8-909-294-8570.

Екатеринбург. Колькопф Валерий Давыдович, 8-953-004-0413.

Иваново. Крайнер Якуб Михайлович, 8-909-246-1994, 8-930-352-9659.

Иркутск. Тужилина Ульяна Сергеевна, bdsib@yandex.ru.

Кемеровская область, д. Иткара, пер. Речной, 1а, Кинжеев Т. А., 8-923-607-6546.

Ковров, Владимирская область. Аверина Ольга Константиновна, 8-900-473-5219, 8 (49232) 4-19-24.

Краснодарский край, пос. Ильский, СНП «Ведруссия», Лунёва Лидия Викторовна, 8-918-082-4515.

Красноярск, ул. Ферганская, д. 9, цоколь. Валентина Михайловна Гугасян, 8-913-173-1934.

Москва. «Уголок «Анастасия», Калинин А. Н., 8-905-510-1027.

Пенза. Куделькин Владимир Владимирович, 8-937-412-0554.

Пермь. «Экомир», г. Пермь, ул. Екатеринбургская, 180, тел. 8(342) 236-26-87 (книги и газеты), www.ecomir.perm.ru, ecomir@perm.ru.

Ростов-на-Дону. Доставка (книги и газеты) в Шахты, Новочеркасск. Самофал Александр Александрович, 8-928-161-2429, zv-poselenie@ukr.net.

Салехард. Коновалова Земфира, 8-902-829-6269.

Санкт-Петербург. «Ладоград», ул. Гончарная, 11. Тел. (812) 717-7441.

Смоленск. Немыткин Виктор Петрович, 8-960-592-4325.

Смоленская обл., г. Духовщина. Буренкова Валентина Васильевна, 8-910-716-0291.

Челябинск. Шпак Эльвира Рафаиловна, 8-922-633-9266.

Ярославская область, Переславский район, ПРП Благодать, Ковалёва Анастасия, тел. 8-961-027-4139.

Издательство Светланы Зениной

www.zeninasvet.ru

Новинки



«Общение с мудрецами дольменов. Село Пшада. Геленджикский район Краснодарского края. Часть 2». 136 с., ил. — 220 (190) руб.

* * *

«Живые Духи из дольменов». Шершукова Т. 104 с., ил. — 180 (160) руб.

«Орлиного цвета крылья». Крестьяева Е., 240 с. — 200 руб.

«Русские дети». Виктор Медиков., 256 с., ил., — 150 (130) руб.

«Как позвать Любовь и создать семью» (опыт брачных слётов). Донцов А., 168 с. — 150 (135) руб.

«Счастливая земля» (Пособие по оформлению земли). Петров В. 336 с., ил. — 180 (150) руб.

«Полезные рецепты, вкусные истории. Зима». Мицкевич О. 192 с. — 460 руб.

«Здравушкины рецепты. Сладости для радости». Мицкевич О. 112 с., ил. — 200 (180) руб.

«Материнство — путь к себе» (опыт материнства). Мыльникова А. 100 с., ил. — 277 (250) руб.

«ПриродоСоОбразное питание. Травы» (сборник советов и рецептов). Кобзарь Н. 240 с., ил. — 300 (260) руб.

«ПриродоСоОбразное питание. Путь к здоровью» (сборник советов и рецептов). Кобзарь Н. 272 с., ил. — 300 (260) руб.

«ПриродоСоОбразное питание. Живая кулинария. ч. 1» (сборник советов и рецептов). Кобзарь Н. 176 с., ил. — 300 (260) руб.

«ПриродоСоОбразное питание. Живая кулинария. ч. 2» (сборник советов и рецептов). Кобзарь Н., 160 с., ил. — 300 (260) руб.

«Планетарный миф» (история дохристианства). Виольева Л., Логинов Д. 96 с. — 120 (100) руб.

«Тайны, поведанные волком» (откровения старца). Радостная Г. 96 с. — 80 (65) руб.

Серия «Общение с мудрецами дольменов». Купцова Л.:

- «Общение с мудрецами дольменов. Село Пшада. Геленджикский район Краснодарского края. Часть 1». 160 с., ил. — 220 (190) руб.

- «Общение с мудрецами дольменов. Долина реки Жане. Поселок Возрождение. Геленджикский район Краснодарского края». 144 с., ил. — 220 (190) руб.

• «Общение с мудрецами дольменов». «Дольмены и места силы Катковской Щели. Часть 2». 144 с., ил. — 220 (190) руб.

• «Село Возрождение и окрестности. Город Геленджик Краснодарского края». 144 с., ил. — 220 (190) руб.

• «Геленджикский район, крестьянско-фермерское хозяйство Бамбакова». 2-е изд., 88 с., ил. — 220 (190) руб.

• «КРУГОЛЕТ». Художественно-публицистический журнал. 136 стр. № 1 и № 2 — по 140 (120) руб.

• «Вестник Славянской Всемирной Академии» (сборник статей). Коллектив авторов. 112 с., ил., № 1, № 2, № 3 — по 200 (180) руб.

• «Предисловие к мечте» (рассказ). В. Хомичевская. 184 с. — 90 (75) руб.

• «Возвращение Домой». Булычёв В. 96 с., ил. — 90 (75) руб.

• Журнал «Школа волшебства», № 1 — 100 (80) руб.; № 4, «Сказы Гамаюн» — 100 (80) руб.

• «Палили звёздные росы» (повесть). Шаламова Л. 288 с., ил. — 180 (160) руб.

• «Тропинка. Рассказы». Макеев Н. 96 с. — 60 (50) руб.

• «Зарянка». Пьерков А. А. 32 с., ил. — 140 (125) руб.

• «Во имя Рода» (сборник стихов и сказок). Пьерков А. 56 стр., цв. ил. — 180 (160) руб.

• «Севкины героиста. Побывальщины для детей». Пьерков А. 80 стр., цв. ил. — 150 (130) руб.

• «Сквозь лабиринт времён. Остров Веры». Юнязова О., Бояринцев И. 296 с. — 250 (235) руб.

• «Часть 5. Сквозь лабиринт времён. Легенда о бабочке». Юнязова О. 200 с. — 100 (90) руб.

• «Уроки Любви. Часть 1. Грань Кристалла». — 155 (140) руб.

• «Часть 2. Творение судьбы». — 155 (140) руб.

• «Часть 3. Обретение целостности». — 155 (140) руб.

• «Корабль Асов» (художественно-биографическая книга). Жуковец М. 200 с. — 150 (120) руб.

• «Светлый образ Синегорья и Живая Экономика Землян» (экономическая модель). Барков А. 64 с. — 50 (40) руб.

• «Национальная идея». Медиков В. 294 с. — 80 (65) руб.

Цена — без стоимости доставки.

Для заказа используйте: **КРУГЛОСУТОЧНЫЙ АВТООТВЕТИК: 8-960-650-9990**

— форма заказа в интернет-магазине издательства www.zeninasvet.ru;
— письмо на адрес редакции с указанием названия, количества экземпляров, адреса, контактного телефона;
— факс (4862) 75-27-46;
— (4862) 41-34-22 (автоответчик);
— e-mail: zakaz@zeninasvet.ru
Заказы отправляются почтой по предоплате или с наложенным платежом.

Учредитель и издатель — Светлана Васильевна Зенина
И. о. главного редактора — Д. Ю. Зенин
Юридический и почтовый адрес издателя и редакции:
Россия, 302001, г. Орёл, ул. Черкасская, 36–168.
Тел./факс: (4862) 75-27-46, 41-34-22, 78-08-62.
Эл. адрес: book@zeninasvet.ru,
rod-zem@zeninasvet.ru — материалы для публикации, письма,
yarmarka@zeninasvet.ru — объявления в рубрику «Ярмарка».
Сайт: zeninasvet.ru/rodzema, http://vk.com/rodovaya_zemlya

Рукописи не возвращаются и не рецензируются. При перепечатке материалов ссылка на газету обязательна. Редакция может не разделять мнение авторов. Редакция сохраняет за собой право редактирования материалов, поступающих в газету. Редакция вправе публиковать любые присланные в свой адрес произведения, письма и обращения читателей. Факт пересылки означает согласие их автора на использование произведения в любой форме и любым способом, если иное не оговорено. За содержание материалов рекламного характера редакция ответственности не несёт.

Газета зарегистрирована в Федеральной службе по надзору за соблюдением законодательства в сфере массовых коммуникаций и охраны культурного наследия. Свидетельство о регистрации СМИ ПИ №ФС77-22608. ISSN 1999-2726. © «Родовая Земля», 2021.

В газете приставка **без-** (вместо **бес-**) используется сознательно — как изначально верная по смыслу.

Подписной индекс: ПР602 по электронному каталогу «Почта России» и на сайте <https://www.pochta.ru>.



Отпечатано в ЗАО «Полиграф-Сервис», 241020, г. Брянск, пр-д Московский, д. 15-а.
Объём: 8 п. л. Заказ № 510.
Подписано в печать 2.04.2021 г.
По графику — 18.00, фактически — 18.00.
Выход в свет 3.04.2021 г.
Тираж 2000 экз.
Цена свободная.

X Межрегиональный фестиваль развития Родовых поместий

«День Земли»-2021

Россия, Марий Эл, Звениговский район. 16–18 июля 2021 г.



Приглашаем всех желающих с семьями и друзьями на юбилейный X Межрегиональный фестиваль развития Родовых поместий «День Земли»!

10 причин для того, чтобы посетить фестиваль «День Земли»:

1. Провести три незабываемых дня на природе.

Фестиваль проходит в светлой дубовой роще, на берегу чистой таёжной реки Илеть, неподалёку от её впадения в Волгу.

2. Научиться новому.

Вас ждут познавательные лекции и круглые столы, а также увлекательные мастер-классы на любой вкус.

3. Узнать больше об альтернативном городском образе жизни.

На фестивале собираются представители более чем 15 поселений Родовых поместий России, делятся своим опытом.

Также все желающие смогут попасть на традиционную экскурсию в поселение Родовых поместий Лесная Поляна, находящееся в 8 км от фестивальной поляны.

4. Поучаствовать в спортивных мероприятиях.

Движение — жизнь, а потому в программе огромный выбор оздоровительных практик, а также масштабный и зрелищный

фестиваль традиционных видов спорта «Дедовы игры».

5. Погрузиться со своим ребёнком на три дня в мир новых счастливых открытий.

Детишки не заскучают, ведь на фестивале будет детская площадка с развивающими занятиями и весёлыми играми от опытных педагогов.

6. Приобрести экотовары на ярмарке.

Натуральная еда, этническая одежда, работы мастеров-ремесленников, продукция из Родовых поместий и многое другое ждут своего покупателя.

7. Потанцевать от души.

Каждый вечер играет живая музыка замечательных коллективов, а также проводятся русские традиционные вечерки и танцы народов мира на самой посещаемой площадке фестиваля «Танцы на Земле»!

8. Завести знакомства.

Три фестивальных дня — отличный шанс пообщаться с интересными людьми, а возможно, даже встретить свою половинку.

9. Попеть всем вместе.

Вечерние посиделки у фестивального костра в хорошей компании: любимые песни и душевное общение.

10. Отдохнуть душой и телом.

На фестиваль собираются открытые, творческие, жизнерадостные люди, вот почему здесь так по-домашнему уютно.

Регистрация на сайте <https://fest.le-po.ru/>.

Стоимость билета для одного человека: до конца апреля — 1400 руб. (скидка > 40%); до конца мая — 1600 руб. (скидка > 30%); до конца июня — 1800 руб. (скидка > 25%); до 14 июля включительно — 2000 руб. (скидка 20%); с 15 июля регистрация на сайте закрывается, и билет можно приобрести на самом фестивале за 2500 руб.

Билет действует все три фестивальных дня. Отдельно на 16 июля билеты не продаются. 17 июля 2021 г. билеты можно приобрести на месте за 2000 руб. Билет на третий день фестиваля 18 июля (вос-

кресение) можно будет купить на месте за 1000 руб.

Граждане, имеющие право посещения фестиваля без оплаты:

- дети и подростки до 18 лет (при наличии у сопровождающего родителя свидетельства о рождении или паспорта для подростков от 14 до 18 лет);

- пенсионеры (при наличии пенсионного удостоверения);

- жители Звениговского района Республики Марий Эл и г. Звенигово (при наличии паспорта с пропиской в Звениговском районе Республики Марий Эл).

Контакты:

- *Константин Буткевич* — координатор ярмарки, добровольцев, глава фестивальной стройки: butkevichkos@mail.ru; vk.com/butkevichkos;

- *Динара Буткевич* — администратор сайта и группы в ВК, координатор детской площадки, вопросы по рекламе: dinara-kazan@rambler.ru; vk.com/dinaradobrodeya;

- *Мария Гимаева* — координатор фолк-поляны, лекториев, приём заявок от поселений: dokukinamasha87@gmail.com; vk.com/covenok87;

- *Лариса Мурашкина* — приём заявок от музыкальных коллективов и исполнителей: murashkina1976@list.ru; vk.com/id244467709;

- *Дмитрий Шашуров* — программист, вопросы по билетам, оплате и автобусу: dmitry@svarga.biz; vk.com/dmitry.shashurov.

Семейный фестиваль «Босиком по звёздам-2021» вновь собирает друзей!

Уже шестое лето подряд в Архангельском районе Башкирии проводится семейный фестиваль «Босиком по звёздам».

В предгорьях Уральских гор, в верховьях реки Аскын, раскинулось ППП Чик-Елга. Совсем недалеко от него, на самом берегу реки, находится база отдыха «Горная сказка». Именно там, в деревне Аскино, которая известна своей ледяной пещерой, состоится фестиваль «Босиком по звёздам». Каждый год мы приглашаем всех желающих на наш недельный праздник жизни отдохнуть, напитаться силами, обучиться новому в окружении душистых трав, под куполом неба, в окружении прекрасных людей.

Программа фестиваля этого года практически повторяет прошлогоднюю, так как ограничения пандемии не позволили прозойти задуманному нами прошлым летом. С мыслями и мечтами о будущем мы прозимовали — и вот семейный фестиваль «Босиком по звёздам» вновь собирает друзей!

Почему семейный фестиваль?

Семья — это Вселенная. Семья — это изначальная единица, которая задумана Богом как дом для каждого. Мы выходим из семьи, образуем семьи и уходим

из мира, оставаясь частью семьи. Это фундамент, который держит каждого из нас, особенно детей, а, как известно, на крепком фундаменте можно возводить и творить на века.

Живя в Родовом поместье, мы постоянно открываем для себя семью как источник творчества, развития и роста. Семья находится всегда в движении, она каждый день новая, ведь все входящие в неё члены тоже меняются. Организуя каждый год семейный фестиваль, мы стараемся сделать его интересным и полезным для всех участников.

В 2021 году наш фестиваль пройдёт под лозунгом «Родина, семья и я — дружная компания!». Все мероприятия задуманы и направлены на повышение качества общения в семье, укрепление внутрисемейных отношений, развитие эмоционального интеллекта каждого участника. В игровой форме семьи будут проходить через многочисленные события вместе под руководством опытных педагогов. Команда психологов будет вести каждую семью день ото дня по специально разработанному курсу. Каждая семья выйдет на новый уровень своего развития, укрепит в осознании своей уникальности и целостности, увидит богатство и волшебство

во своего внутрисемейного мира.

Ежедневные подвижные игры, старты, зарядка, купание в горной реке и большом пруде, пища, приготовленная на живом огне, свежий воздух укрепят физическое здоровье.

Катание на лошади, лепка из глины всей семьёй с последующим обжигом изделий в специальной печи, массажные практики для всей семьи, плетение из рогоза, театр, народные куклы, айкидо. Всё это, навыки и поделки, вы увезёте с собой.

Ежедневные хороводно-игровые программы, концерты, песни у костра, семейный верёвочный курс и семейный квест, полный тайн и загадок, подарят незабываемые впечатления детям и взрослым!

В игровой, командной форме мы погрузимся в осознание понятия Родина: что это для каждого из нас, для нашей семьи. Познакомим бережному отношению к Природе, узнаем тайны сохранения гармонии и чистоты в доме без химии.

Для детишек 4–6 лет будет организовано отдельное творческое пространство «Звёздочки», где детки с педагогами будут рисовать, лепить из глины, учиться дружить, изучать окружающий мир, рукодельничать, а также играть в подвижные игры.

Малыши до 4 лет едут на наш фестиваль бесплатно. Они всегда любимы всеми, обогреты заботой и вниманием, однако находятся в зоне ответственности родителей. Малыши вместе со старшим родственником могут играть и творить в «Звёздочках», а также принимать участие во всех мероприятиях фестиваля при условии, что не мешают процессу.

Фестивальная кухня требует особого внимания. Вкуснейшие вегетарианские блюда готовятся нашими поварами на кирпичной печи, на живом огне, с добрыми чувствами. Четырёхразовое питание насытит всех, добавки только приветствуются! На столах у нас всегда в свободном доступе свежая нарезка овощей, семечки, орехи, сухофрукты. Повара каждый день пекут вкуснейшие пироги из цельнозерновой муки на углях, заваривают душистый травяной чай.

Отдельного внимания заслуживают правила лагеря. В целях сохранения пространства нравственной чистоты все участники ходят в юбках ниже колен, с прикрытыми животами, а молодцы — в свободных брюках, шортах. В целях максимального сли-

яния с Природой на территории фестиваля пользование гаджетами детьми запрещается, взрослые могут выходить на связь в сторонке и по минимуму. Пространство фестиваля свободно от алкоголя и табака (в виде исключения — в скрытом от глаз месте, по минимуму), от бранных слов, от синтетических сладостей и пищи, химических средств личной гигиены.

Замечательные люди, красивая Природа, яркие события — всё это семейный фестиваль «Босиком по звёздам».

Участники фестиваля — мамы, папы, бабушки и дедушки с детьми всех возрастов.

Оргвзнос: взрослые и дети от 7 лет — 10 000 руб., дети 4–6 лет — 8000 руб. Скидки — за раннее бронирование, многодетным семьям, жителям РП и др. (смотрите в группе).

Все подробности читайте в группе проекта https://vk.com/bosikom_po_zvezdam_4e

Звоните, пишите, рады будем пообщаться с вами!

Ольга Попова — 8-917-472-9275 (Viber, WhatsApp),

Евгения Белобородова — 8-917-357-4108 (WhatsApp).

